



VYSOKÉ UČENÍ TECHNICKÉ V BRNĚ

BRNO UNIVERSITY OF TECHNOLOGY



FAKULTA PODNIKATELSKÁ  
ÚSTAV EKONOMIKY

FACULTY OF BUSINESS AND MANAGEMENT  
INSTITUTE OF ECONOMICS

## ZHODNOCENÍ FINANČNÍ SITUACE PODNIKU A NÁVRHY NA JEJÍ ZLEPŠENÍ

EVALUATION OF FINANCIAL SITUATION IN A COMPANY AND PROPOSALS TO ITS  
IMPROVEMENT

BAKALÁŘSKÁ PRÁCE  
BACHELOR'S THESIS

AUTOR PRÁCE  
AUTHOR

PAVEL SLABÝ

VEDOUcí PRÁCE  
SUPERVISOR

doc. Ing. MAREK ZINECKER, Ph.D.

BRNO 2015

# ZADÁNÍ BAKALÁŘSKÉ PRÁCE

**Slabý Pavel**

---

Ekonomika podniku (6208R020)

Ředitel ústavu Vám v souladu se zákonem č.111/1998 o vysokých školách, Studijním a zkušebním řádem VUT v Brně a Směrnicí děkana pro realizaci bakalářských a magisterských studijních programů zadává bakalářskou práci s názvem:

**Zhodnocení finanční situace podniku a návrhy na její zlepšení**

v anglickém jazyce:

**Evaluation of Financial Situation in a Company and Proposals to its Improvement**

Pokyny pro vypracování:

Úvod

Cíle práce, metody a postupy zpracování

Teoretická východiska práce

Analýza současného stavu

Vlastní návrhy řešení

Závěr

Seznam použité literatury

Přílohy

Seznam odborné literatury:

GRÜNWARD, R. a J. HOLEČKOVÁ. Finanční analýza a plánování podniku. Praha: Ekopress, 2009. ISBN 978-80-86929-26-2.

KISLINGEROVÁ, E. a kol. Manažerské finance. 3. vyd. Praha: C. H. Beck, 2010. 811 s. ISBN 978-80-7400-194-9.

KNÁPKOVÁ, A., D. PAVELKOVÁ a K. ŠTEKER. Finanční analýza: komplexní průvodce s příklady. 2. rozš. vyd. Praha: Grada, 2013.

ISBN 978-80-247-4456-8.

RŮČKOVÁ, P. a M. ROUBÍČKOVÁ. Finanční management. Praha: Grada, 2012. ISBN 978-80-247-4047-8

SEDLÁČEK, J. Finanční analýza podniku. Brno: Computer Press, 2009. ISBN 978-80-251-1830-6.

Vedoucí bakalářské práce: doc. Ing. Marek Zinecker, Ph.D.

Termín odevzdání bakalářské práce je stanoven časovým plánem akademického roku 2014/2015.

L.S.

---

doc. Ing. Tomáš Meluzín, Ph.D.  
Ředitel ústavu

---

doc. Ing. et Ing. Stanislav Škapa, Ph.D.  
Děkan fakulty

V Brně, dne 28.2.2015

## **ABSTRAKT**

Tato bakalářská práce pojednává o hodnocení finanční situace podniku MAJOR CZ s.r.o. ve Svitavách od roku 2009 do roku 2013. Hodnocení finanční situace podniku v této práci je založeno na finanční analýze vycházející ze zdrojů poskytnutých firmou (rozvaha, výkaz zisků a ztrát a cash-flow). Součástí práce je návrh a doporučení na zlepšení dané situace.

## **ABSTRACT**

This bachelor's thesis deals with evaluation of the financial situation of the company MAJOR CZ s.r.o. in Svitavy in the period 2009 – 2013. The thesis is based on materials provided by the company (balance sheet, profit and lost statement and cash flow statement). The proposals to improvement are included in the closing part of the thesis.

## **KLÍČOVÁ SLOVA**

Finanční analýza, poměrové ukazatele, rozdílové ukazatele, absolutní ukazatele, soustavy ukazatelů, ekonomická efektivnost.

## **KEYWORDS**

Financial Analysis, Ratio Indicators, Differential Indicators, Absolute Indicators, Systems of Indicators, Economic Efficiency.

## **BIBLIOGRAFICKÁ CITACE**

SLABÝ, P. *Zhodnocení finanční situace podniku a návrhy na její zlepšení*. Brno: Vysoké učení technické v Brně, Fakulta podnikatelská, 2015. 70 s. Vedoucí bakalářské práce doc. Ing. Marek Zinecker, Ph.D..

## **ČESTNÉ PROHLÁŠENÍ**

Prohlašuji, že předložená bakalářská práce je původní a zpracoval jsem ji samostatně. Prohlašuji, že citace použitých pramenů je úplná, že jsem ve své práci neporušil autorská práva (ve smyslu Zákona č. 121/2000 Sb., o právu autorském a o právech souvisejících s právem autorským).

V Brně dne 29. května 2015

.....

Podpis studenta

## **PODĚKOVÁNÍ**

Tímto bych rád poděkoval vedoucímu mé bakalářské práce panu doc. Ing. Marku Zineckerovi, Ph.D. za odborné vedení a cenné rady, kterými přispěl k vypracování této práce.

Dále bych chtěl poděkovat firmě MAJOR CZ s.r.o. za vstřícnost v poskytování údajů a informací.

# OBSAH

ÚVOD.....	10
CÍL PRÁCE A METODY ZPRACOVÁNÍ.....	11
1 TEORETICKÁ VÝCHODISKA PRÁCE.....	13
1.1 Finanční analýza.....	13
1.2 Zdroje informací pro finanční analýzu.....	14
1.2.1 Rozvaha (balance) .....	14
1.2.2 Výkaz zisku a ztráty.....	14
1.2.3 Tok peněžních prostředků (cash flow).....	15
1.3 Uživatelé finanční analýzy.....	15
1.4 Metody finanční analýzy.....	17
1.5 Analýza stavových ukazatelů.....	17
1.5.1 Horizontální analýza .....	18
1.5.2 Vertikální analýza .....	18
1.6 Analýza rozdílových ukazatelů.....	18
1.6.1 Čistý pracovní kapitál .....	19
1.6.2 Čisté pohotové prostředky .....	19
1.6.3 Čistý peněžně-pohledávkový finanční fond .....	20
1.7 Analýza poměrových ukazatelů.....	20
1.7.1 Ukazatele rentability .....	20
1.7.2 Ukazatele aktivity .....	22
1.7.3 Ukazatele zadluženosti .....	24
1.7.4 Ukazatele likvidity.....	25
1.7.5 Provozní (výrobní) ukazatele.....	26
1.8 Analýza soustav ukazatelů.....	27

1.8.1	Bonitní modely .....	27
1.8.2	Bankrotní modely .....	28
2	ANALÝZA SOUČASNÉHO STAVU .....	30
2.1	Charakteristika společnosti .....	30
2.1.1	Major Prodotti Dentari .....	32
2.1.2	Organizační struktura podniku .....	33
2.2	Finanční analýza společnosti .....	34
2.2.1	Analýza stavových ukazatelů .....	34
2.2.2	Analýza rozdílových ukazatelů .....	41
2.2.3	Analýza poměrových ukazatelů .....	42
2.2.4	Analýza soustav ukazatelů .....	48
2.2.5	Souhrnné zhodnocení finanční situace podniku .....	51
3	VLASTNÍ NÁVRHY ŘEŠENÍ .....	55
3.1	Popis investičního projektu .....	56
3.2	Plán kapitálových výdajů a peněžních příjmů projektu .....	57
3.3	Diskontní sazba .....	58
3.4	Ekonomická efektivnost investice .....	58
3.5	Financování haly .....	60
3.6	Rizika projektu .....	61
3.7	Další návrhy .....	61
	ZÁVĚR .....	64
	SEZNAM POUŽITÉ LITERATURY .....	65
	SEZNAM OBRÁZKŮ .....	67
	SEZNAM GRAFŮ .....	68
	SEZNAM TABULEK .....	69
	SEZNAM PŘÍLOH .....	70

## ÚVOD

V současné době, kdy si ekonomické subjekty navzájem vytváří konkurenční prostředí, je nezbytné, aby management firmy znal svoji finanční situaci a dokázal efektivně a včas reagovat na její změny. Tento přehled nelze získat pouze z účetních výkazů firem, ale daleko komplexnější a detailnější výsledky vyplynou z metod finanční analýzy.

Finanční analýza patří k jednomu z důležitých nástrojů pro řízení a rozhodování v podnikové činnosti. Podává nám podstatné informace pro hospodaření a eliminování rizik v budoucnosti. Tyto informace využívají jednak interní uživatelé firmy, ale také uživatelé mimo firmu, jako jsou investoři, banky nebo dodavatelé. Finanční analýza neslouží pouze k zhodnocení současné finanční situace. Umožňuje nahlédnout do minulosti, kde pomocí těchto informací napomáhá stanovit, kterým směrem by se podnik v budoucnosti měl vydat a na co se zaměřit, aby bylo dosaženo progresivního růstu vývoje společnosti.

V této bakalářské práci bude finančně analyzována firma Major CZ s.r.o., sídlící ve Svitavách na ulici Lanškrounská 653/25.

Práce je rozdělena na dvě hlavní části – teoretická a praktická. V teoretické části jsou shrnuty a vysvětleny jednotlivé metody finanční analýzy, které byly použity právě v části praktické. Ta dále obsahuje základní informace o firmě, její výrobní program, organizační strukturu a pochopitelně také výpočty znázorněné v tabulkách a grafech za roky 2009 – 2013. Po zpracování a interpretaci výsledků následuje návrhová část, kde budou formulovány návrhy na zlepšení slabých stránek finančního hospodaření podniku.

## **CÍL PRÁCE A METODY ZPRACOVÁNÍ**

Hlavním cílem bakalářské práce je zhodnocení finanční situace podniku Major CZ s.r.o. v rozmezí let 2009 – 2013 a formulování návrhu na zlepšení v problémových oblastech.

Naplnění hlavního cíle předpokládalo formulování a naplnění cílů dílčích. Mezi dílčí cíle patří zpracování teoretického rámce na základě odborné literatury, který bude východiskem pro zpracování praktické části, dále sběr dat (účetní výkazy, konzultace s jednatelem společnosti). Tato data jsou použita při aplikaci metod finanční analýzy. Následuje interpretace a zhodnocení výsledků a na závěr je formulováno doporučení řešení situace v problémových oblastech.

### **Metody využité při zpracování bakalářské práce**

Při každé řešené situaci by měla nejdříve předcházet fáze získávání informací o dané problematice a následné zpracování pomocí jednotlivých metod pro vyhodnocení daného problému (14).

### **Indukce a dedukce**

Indukce znamená vyvození obecného závěru z poznání velkého množství údajů, zatímco dedukce umožňuje přechod z obecných závěrů na konkrétní tvrzení či závěry (14).

### **Analýza a syntéza**

Pomocí analýzy lze rozdělit zkoumaný objekt na dílčí jednodušší části tak, aby bylo možné stanovit podstatné znaky. Pro pochopení jevu jako celku je nutné pochopit jeho dílčí části jevu. Naopak syntéza je proces sjednocení jednotlivých segmentů v celek. Skrze syntézu je možné monitorovat souvislosti jednotlivých částí jevu a pochopit tak lépe jev jako celek (14).

### **SWOT analýza**

K zjištění finanční situace podniku bude použita SWOT analýza, která identifikuje silné a slabé stránky firmy (v interním prostředí), určí hrozby plynoucí ze slabých stránek a případné příležitosti vzniklé ze silných stránek firmy (v externím prostředí). SWOT

analýza je nedílnou součástí finanční analýzy, která napomáhá stanovit a formulovat strategické cíle a vytváří vizi pro další rozvoj firmy (15).

### **Metody finanční analýzy**

Nejdůležitější a nejrozsáhlejší složkou této práce budou metody finanční analýzy. Bude se jednat o analýzu stavových ukazatelů, rozdílových ukazatelů, poměrových ukazatelů a analýzu soustav ukazatelů. Teoretický koncept finanční analýzy je předmětem výkladu v teoretických východiscích práce.

# 1 TEORETICKÁ VÝCHODISKA PRÁCE

Následující kapitola bude věnována významu finanční analýzy, zdroji informací pro finanční analýzu a jejím uživatelům. V teoretickém rámci budou dále představeny metody finanční analýzy. Ty budou klíčové pro navazující praktickou část.

## 1.1 Finanční analýza

Základním cílem finanční analýzy je podat pravdivý a celkový obraz finanční situace podniku. Na základně zpětné vazby, kterou poskytuje finanční analýza, lze zjistit, zda podnik vykazuje zisk a je schopen včas, řádně splácet své závazky, či adekvátně operuje se svými aktivy (1).

Aplikování finanční analýzy není pouze ve formě uskutečnění několika dobře známých kroků, ale jedná se o soubor, který má schopnost v jednotlivých částech odhalit důležité souvislosti a poskytuje pohled na firmu z jiného úhlu pohledu, pomocí kterého lze přehodnotit předešlé kroky (2).

Finanční analýza poskytuje obraz finanční způsobilosti a zdraví podniku, či napomáhá odhalit problémové oblasti v hospodaření. Dostatečná znalost aktuální finanční situace je významná pro strategické rozhodování při investiční příležitosti (2).

Klíčový význam finanční analýzy je formulovat věrný a poctivý pohled majetkové a finanční situace podniku. Je nezbytné, aby data finanční analýzy byla kompletní a získávána v určité pravidelnosti (2).

Za finančně zdravý podnik se považuje takový podnik, který je dlouhodobě likvidní. Tedy je schopen řádně hradit své závazky i v budoucnu. Dlouhodobá likvidita je však pouze jedním z předpokladů. Potencionální investor nesmí pochybovat o tom, že tento podnik dokáže svojí činností finančně zhodnotit jeho vložený kapitál. Čím značnější bude jeho rentabilita (ziskovost), tím silnější bude finanční zdraví podniku (3).

Mezi cíle finanční analýzy patří:

- určení vlivu na interní a externí okolí podniku;
- retrospektivní analýza podnikového vývoje;
- porovnání výsledků;

- analýza spojitosti mezi ukazateli;
- uvést informace pro budoucí rozhodování;
- analýza možností vývoje v budoucnu a výběr vyhovující varianty;
- stanovení a interpretace výsledků s možnými návrhy (4).

## 1.2 Zdroje informací pro finanční analýzu

V první řadě slouží jako stěžejní zdroj souhrnných informací o pohybu finančních fondů v podniku. Pro relevantnost informací s náležitou hodnotou je nutné, aby data zobrazovala věrnou a pravdivou situaci podniku. Veškeré tyto informace jsou k nalezení ve výroční zprávě (účetní závěrce), která je připravována účetní jednotkou ke konkrétnímu datu (obvykle se jedná o poslední den účetního období). Mezi hlavní zdroje dat finanční analýzy patří (5):

- rozvaha (balance);
- výkaz zisku a ztráty;
- tok peněžních prostředků (cash flow) (5).

### 1.2.1 Rozvaha (balance)

Rozvaha je neodmyslitelný a elementární účetní výkaz každého podniku. Udává informace o majetkové struktuře k určitému časovému úseku v peněžních jednotkách a také zdroj financování tohoto majetku. Rozvaha je rozdělena na levou stranu (má dáti) a pravou stranu (dal), přičemž v levé části jsou zobrazena všechna aktiva a v pravé všechna pasiva. Aby rozvaha nabyla platnosti, je nutné dodržet bilanční princip (aktiva se vždy rovnají pasivům) a musí být sestavena k určitému datu (1).

<p><b>Rozvaha</b></p> <p>Majetek = Kapitál</p>
--

(1)

### 1.2.2 Výkaz zisku a ztráty

Výkaz zisku a ztráty podává přehled, jakého hospodářského výsledku (zisku nebo ztráty) společnost dosáhla za určité období. To znamená, že poskytuje informace

o nákladech a výnosech v provozní, finanční a mimořádné činnosti. Je sestaven pro takový účel, aby napomáhal zaměření podniku (6).

<p style="text-align: center;"><b>Výkaz zisku a ztráty</b> Výnosy – Náklady = Zisk</p>
--

(1)

### 1.2.3 Tok peněžních prostředků (cash flow)

Cash flow je významný prvek finančního řízení a finanční analýzy podniku. Informuje o změně stavu peněžních toků (příjem a výdej peněžních prostředků) za stanovené období. Peněžní toky se dělí na provozní činnost, investiční činnost a finanční činnost (1,7).

<p style="text-align: center;"><b>Cash flow</b> Příjmy – Výdaje = Cash flow</p>
---

(1)

### 1.3 Uživatelé finanční analýzy

Mezi uživatele finanční analýzy nepatří pouze manažeři a vedení společnosti, ale také osoby, které mají s okolím firmy jistou spojitost. Z tohoto důvodu existuje rozdělení na dvě skupiny, a to interní uživatelé a externí uživatelé. (10)

Knápková ve své knize uvádí: „*Je důležité pečlivě zvážit, pro koho je finanční analýza zpracovávána, protože každá zájmová skupina preferuje jiné informace*“ (1).

Interní uživatelé:

- **Zaměstnanci**

Zaměstnanci využívají finanční analýzu z hlediska zjištění hospodářské situace podniku, jelikož klíčovým faktorem pro tuto skupinu lidí je udržení pracovního místa a zachování pravidelného příjmu (10).

- **Manažeři a vedení**

Management využívá výstupů finanční analýzy pro operativní či strategické finanční rozhodování. Poskytnuté informace tvoří zpětnou vazbu mezi rozhodnutím a jeho důsledky. Zjištěné výsledky pomáhají manažerům činit korektní rozhodnutí při rozdělování zisku, při alokaci disponibilního kapitálu, ale především napomáhají určit správný směr v budoucích podnikatelských záměrech (12).

- **Odboráři**

Poslední skupinou interních uživatelů jsou odboráři. Jejich využití finanční analýzy může sloužit k určité predikci budoucí zaměstnanosti v podniku. Tento fakt lze uplatnit při vyjednávání o pracovních podmínkách mezi firmou a zaměstnanci.

Externí uživatelé:

- **Stát**

Stát provádí roli dozorce, který kontroluje regulérní odvádění daní a také pomocí finanční analýzy může provádět statistické průzkumy, rozdělovat dotace, popřípadě kontrolovat veřejné zakázky (10).

- **Obchodní partneři**

Mezi obchodní partnery se řadí dodavatelé a odběratelé. Dodavatelé se zajímají především o to, zda je podnik dostatečně solventní a likvidní. Odběratelé zase oceňují stabilního a schopného obchodního partnera, který dokáže dostát svých obchodních závazků (9).

- **Investoři**

Investoři zkoumají finanční analýzu, pomocí které získávají představu o tom, zda investovaný kapitál bude výnosový či ztrátový. Investory především zajímá míra rizikovosti a výnos z investovaných peněžních prostředků (8).

- **Banky a jiní věřitelé**

Banky a věřitelé potřebují z finanční analýzy získat co nejvíce informací o budoucím respektive současném dlužníkovi. Díky takto získaným datům se banky nebo ostatní věřitelé mohou rozhodnout, zda žadateli poskytnou úvěr, v jaké výši a za jakých podmínek (8).

- **Konkurence**

Každý konkurent sleduje, nebo alespoň by měl sledovat, vývoj ostatních podniků v daném odvětví. A právě pomocí finanční analýzy je možné provést srovnání všech potřebných ukazatelů, díky kterým lze předejít případné krizové situaci (8).

## **1.4 Metody finanční analýzy**

Finanční analýza účetních výkazů lze realizovat několika způsoby. Vždy je však potřeba vědět, jak moc má být analýza podrobná a také jakými formami a technikami se bude provádět. Do základních a obecně používaných metod patří analýza stavových, rozdílových a poměrových ukazatelů (9).

## **1.5 Analýza stavových ukazatelů**

Pro tuto analýzu se využívají data obsažená v účetních výkazech, které nazýváme absolutní ukazatele. Lze zde pozorovat pohyb prostředků v tokových i stavových veličinách. Analýza se provádí dvěma způsoby a to analýzou horizontální, která srovnává údaje v časových řadách, nebo analýzou vertikální, která vyjadřuje procentní podíl jednotlivých položek (1).

### **Praktický význam stavových veličin:**

- detailní nahlédnutí do majetkové a kapitálové struktury podniku a jejich stávající vývoj;
- kontrola problematických položek formou metody oceňování;
- vytvoření obrazu možných racionálních změn struktury majetku a kapitálu;
- pokud nastane situace, kde dochází k pochybnostem, je možné provést kontrolu výsledků inventur – inventury se provádí za účasti auditorské společnosti (13).

### 1.5.1 Horizontální analýza

Jak již bylo uvedeno výše, jedná se o analýzu, která získává data nejčastěji z rozvahy či výkazu zisku a ztráty daného podniku a srovnává jednotlivé položky výkazu v časovém rozmezí (nejčastěji se jedná o srovnání účetního období s rokem minulým). Vedle toho se také vyjadřuje procentuální změna ve zkoumaných letech - tzv. technika procentního rozboru (4).

Aby byla zajištěna určitá úroveň kvality, je zapotřebí srovnat stejnou metodou účetní data za období dvou a více let. Pro výpočet se používají následující vzorce (11):

Vzorec pro výpočet absolutní změny:

$$\text{Absolutní změna} = \text{Ukazatel}_t - \text{Ukazatel}_{t-1} \quad (11)$$

Vzorec pro výpočet procentuální změny:

$$\text{Procentuální změna} = \frac{\text{Absolutní změna}}{\text{Ukazatel}_{t-1}} * 100 [\%] \quad (11)$$

### 1.5.2 Vertikální analýza

Vertikální analýza, někdy nazývaná jako strukturální, hodnotí dílčí položky majetku a kapitálu. Díky struktuře aktiv a pasiv je patrné, jaké hospodářské prostředky jsou nutné pro chod podniku a z jakých zdrojů byly pořízeny. Vyjadřuje procentní podíl jednotlivých položek účetních výkazů, přičemž zvolená základna je stanovena jako 100% (1,4).

Stejně jako u analýzy horizontální se tato metoda provádí v delším časovém úseku, aby byl správně formulován trend vývoje.

$$\text{Podíl na celku} = \frac{\text{Hodnota dílčího ukazatele}}{\text{Velikost absolutního ukazatele}} \quad (11)$$

## 1.6 Analýza rozdílových ukazatelů

Jedná se o rozdíly mezi souhrnem vybraných položek krátkodobých aktiv a souhrnem vybraných položek krátkodobých pasiv (tzv. čistý fond). Díky rozdílovým

ukazatelům, nazývané jako fondy finančních prostředků, se dá kontrolovat finanční stav firmy a to zejména likvidity (4).

Mezi metody rozdílových ukazatelů patří:

- čistý pracovní kapitál;
- čisté pohotové prostředky;
- čistý peněžně – pohledávkový fond.

### 1.6.1 Čistý pracovní kapitál

Čistý pracovní kapitál (taktéž označovaný jako provozní kapitál) je nejčastěji užívaným a nejvýznamnějším rozdílovým ukazatelem. Lze jej vypočítat jako rozdíl mezi celkovými oběžnými aktivy a celkovými krátkodobými dluhy. Vypočítaná hodnota čistého pracovního fondu má významný vliv na solventnost podniku. Předpokladem je mít dostatečnou výši volného majetku – tedy přebytek oběžného majetku nad krátkodobými cizími zdroji. Na čistý pracovní kapitál je možné nahlížet dvěma způsoby (4):

#### Manažerský přístup

$$\text{ČPK} = \text{Oběžná aktiva} - \text{Cizí kapitál (krátkodobé dluhy)} \quad (7)$$

#### Investiční přístup

$$\text{ČPK} = \text{Dlouhodobá pasiva} - \text{Stálá aktiva} \quad (7)$$

### 1.6.2 Čisté pohotové prostředky

Čisté pohotové prostředky primárně zjišťují okamžitou likviditu právě splatných krátkodobých cizích zdrojů. Tento způsob lze používat jako míru likvidity pouze obezřetně, jelikož oběžná aktiva mohou obsahovat zdroje málo likvidní, či dokonce nelikvidní, jako jsou: pohledávky s dlouhou lhůtou splatností, nedobytné pohledávky, nedokončená výroba, apod. Naopak za nejlíkvidnější složku se považují pohotové prostředky, do kterých se řadí peníze na BÚ a hotovost (4).

$$\text{ČPP} = \text{Pohotové finanční prostředky} - \text{Okamžitě splatné závazky} \quad (7)$$

### 1.6.3 Čistý peněžně-pohledávkový finanční fond

Tvoří střed mezi oběma předchozími rozdílovými ukazateli likvidity. Ze vzorce se vyloučí z oběžných aktiv zásoby nebo nelikvidní pohledávky. Po takto modifikovaných aktiv se odečtou krátkodobé závazky (4).

$$\check{C}PM = (Oběžná aktiva - Zásoby) - Krátkodobé závazky \quad (7)$$

## 1.7 Analýza poměrových ukazatelů

Na rozdíl od vertikální a horizontální analýzy, kde je sledován vývoj jedné veličiny (rozvaha či výsledovka), analýza poměrových ukazatelů dává jednotlivé položky do vzájemných poměrů. Tyto ukazatele jsou často využívanou metodou finanční analýzy, která poskytuje rychlý přehled o základních charakteristikách podniku. Zejména uskutečňují analýzu časového vývoje finanční situace konkrétní společnosti (tzv. trendová analýza), dále jsou vhodnou pomůckou při porovnávání několik rovnoměrných firem (tzv. komparativní analýza) a také jsou aplikovány jako vstupní údaje matematických modelů, které mají přiblížit budoucí vývoj, zhodnotit míru rizikovosti či klasifikovat stavy (2,4).

### 1.7.1 Ukazatele rentability

Rentabilita, jinými slovy výnosnost vloženého kapitálu, je míra schopnosti vytvářet zisk z investovaného kapitálu (tzn. schopnost podniku vytvářet nové zdroje). Ukazatele rentability stanovují výsledek, který byl dosažen vloženým kapitálem. Z toho důvodu patří mezi nejsledovanější ukazatele v praxi. Těmito ukazateli jsou: Rentabilita vloženého kapitálu, rentabilita vlastního kapitálu, rentabilita celkových vložených aktiv a rentabilita tržeb (1,2).

#### 1.7.1.1 Rentabilita vloženého kapitálu (ROI)

Patří k nejdůležitějším ukazatelům, kterým můžeme hodnotit aktivitu podnikatelského subjektu. Určuje výnosnost celkového kapitálu investovaného do podniku, a to bez závislosti na zdroji financování. Odborná literatura uvádí hodnoty následovně: ROI > 0,15 hodnocení je velmi dobré, jestliže je hodnota ROI 0,12 – 0,15 hodnocení je dobré, ale v případě, že výsledek je pod touto hranicí, tak firma neúspěšně zhodnocuje vložený kapitál (1).

$$ROI = \frac{\text{Zisk před zdaněním} + \text{nákladové úroky}}{\text{Celkový kapitál}} \quad (1)$$

### 1.7.1.2 Rentabilita vlastního kapitálu (ROE)

Měřením rentability vlastního kapitálu mohou vlastníci a investoři zjistit, zda se jejich kapitál dostatečně reprodukuje a především zdali je intenzivně využíván z pohledu jejich investičního rizika. Pro investora je klíčové, aby hodnota ROE byla vyšší než úroky, které by získal z investování do jiné formy zhodnocení kapitálu. A to z toho důvodu, že investor podstupuje dostatečně vysoké riziko spojené s nesprávným hospodařením či zánikem firmy, kde pochopitelně může přijít o svůj kapitál (4).

$$ROE = \frac{\text{Zisk po zdanění}}{\text{Vlastní kapitál}} \quad (1)$$

### 1.7.1.3 Rentabilita celkových vložených aktiv (ROA)

Tento ukazatel porovnává zisk s celkovými aktivy, které byly investovány do podnikání neohledně na to, jakým způsobem jsou financována. Dále poměruje výnosnost celkového vloženého kapitálu a používá se pro měření celkové efektivity. Výsledné hodnoty ROA by měly být větší jak 10% (4,16).

$$ROA = \frac{\text{Zisk po zdanění}}{\text{Celková aktiva}} \quad (1)$$

### 1.7.1.4 Rentabilita tržeb (ROS)

Jedná se o poměr, kde v čitateli je zahrnut různě adaptovaný hospodářský výsledek, a ve jmenovateli jsou obsaženy tržby v různých úpravách pro daný účel analýzy.

Růčková ve své knize uvádí: „*Tyto ukazatele vyjadřují schopnost podniku dosahovat zisku při dané úrovni tržeb, tedy kolik dokáže podnik vyprodukovat efektu na 1 Kč tržeb. Tomuto ukazateli se v praxi někdy také říká ziskové rozpětí a slouží k vyjádření ziskové marže*“ (16).

$$ROS = \frac{\text{Zisk po zdanění}}{\text{Tržby}}$$

(16)

### 1.7.2 Ukazatele aktivity

Tento typ ukazatele je využíván pro měření efektivnosti hospodaření podniku se svými aktivy. Jsou využívány firmou pro získání informací jak disponovat s dílčími typy majetku. Aktiva, která jsou přebytečná, znamenají pro podnik vyšší náklady. Ukazatele jsou charakterizovány rychlostí obrátu a dobou obrátu:

- rychlost obrátu – kolikrát dojde k obrátu stanovené části majetku v daném časovém intervalu;
- doba obrátu – průměrně za jak dlouho (stanovené počtem dní) dojde k přeměně vázaného majetku (8).

#### 1.7.2.1 Obrat aktiv

Společně s ukazatelem rentability patří k stěžejním ukazatelům efektivnosti. Zjišťuje, jak podnik dokáže využívat svůj celkový majetek. Výsledné měření by mělo dosáhnout co nejvyšších hranic, minimálně však musí být rovno 1. Doporučené rozmezí hodnot je podle literatury v intervalu <1,6;3> (1).

$$\text{Obrat aktiv} = \frac{\text{Tržby}}{\text{Aktiva celkem}}$$

(17)

#### 1.7.2.2 Obrat zásob

Ukazatel stanovuje kolikrát se jednotlivé položky zásob v průběhu roku naskladní a prodají. Tyto hodnoty se porovnávají se stanoveným průměrem. Jestliže má podnik hodnoty nad stanoveným průměrem, nedisponuje nelikvidními zásobami, ve kterých by byly použity nadbytečné finanční prostředky. V opačném případě, kdy hodnoty jsou nižší než stanovený průměr, je patrné, že podnik vykazuje přebytečné množství zásob a jsou v nich zamražené finanční prostředky, které se nijak nezhodnocují (1).

$$\text{Obrat zásob} = \frac{\text{Tržby}}{\text{Zásoby}} \quad (17)$$

### 1.7.2.3 Doba obratu pohledávek

Tento ukazatel formuluje počet dní, během nichž podnik drží inkaso tržeb v pohledávkách. Výsledky je zapotřebí srovnat s běžnými platebními podmínkami. Jestliže je výsledná hodnota vyšší, znamená to, že obchodní partneři neplatí včas své závazky (17).

$$\text{Doba obratu pohledávek} = \frac{\text{Pohledávky}}{\text{Tržby}/360} \quad (17)$$

### 1.7.2.4 Doba obratu zásob

Pomocí tohoto ukazatele je stanoven průměrný počet dnů, kdy podnik váže zásoby do chvíle, kdy jsou spotřebovány či prodány. Pro vyjádření ukazatele je klíčový jeho vývoj v časové řadě a pochopitelně i srovnání s odvětvím (4).

$$\text{Doba obratu zásob} = \frac{\text{Zásoby}}{\text{Tržby}/360} \quad (17)$$

### 1.7.2.5 Doba obratu závazků

Vyjadřuje průměrnou dobu obratu závazků, která vystihuje dobu od vzniku závazku až po dobu jeho úhrady. Obecně platí, že tento ukazatel by měl docílit přinejmenším hodnoty doby obratu pohledávek, a to z toho důvodu, že by jinak došlo k nerovnoměrnosti ve finanční stabilitě firmy. Nejčastějšími uživateli jsou věřitelé, kteří zkoumají firemní úvěrovou politiku (1).

$$\text{Doba obratu závazků} = \frac{\text{Závazky}}{\text{Tržby}/360} \quad (17)$$

### 1.7.3 Ukazatele zadluženosti

Ukazatele zadluženosti indikují výši rizika, kterou podnik nese při daném poměru vlastních a cizích zdrojů financování. Obecně je známo, že čím víc je podnik zadlužen, tím je riziko větší, jelikož musí dostát svým závazkům bez ohledu na to, v jaké finanční situaci se právě nachází. Jednoduše řečeno cílem je najít vyvážený bod mezi vlastním a cizím kapitálem tak, aby byl podnik dostatečně rentabilní a zároveň stabilní (1).

#### 1.7.3.1 Celková zadluženost

Celková zadluženost je považována za základní ukazatel zadluženosti. Vyjadřuje míru rizika, podle kterého se řídí většina věřitelů při poskytování svého kapitálu. Podle odborné literatury by měla dosahovat hodnoty v rozmezí 30 – 60% (1).

$$\text{Celková zadluženost} = \frac{\text{cizí kapitál}}{\text{celková aktiva}} \quad (4)$$

#### 1.7.3.2 Koeficient samofinancování

Jedná se o doplňující ukazatel celkové zadluženosti. Je sestaven takovým způsobem, aby nastínil míru financování celkových aktiv penězi vlastníků. Po sečtení obou ukazatelů by mělo být dosaženo výsledné hodnoty 1 (9).

$$\text{Koeficient samofinancování} = \frac{\text{Vlastní kapitál}}{\text{celková aktiva}} \quad (9)$$

#### 1.7.3.3 Úrokové krytí

Ukazatel úrokového krytí podává informace o tom, kolikrát je zisk vyšší než úroky. Taktéž udává, kolikrát se zisk z provozní činnosti sníží, než bude dosaženo úrokových dluhů. Jestliže výsledek ukazatele je roven 100%, je zřejmé, že podnik pokryje pouze hodnotu úroků a nevytvoří žádný dodatečný zisk. V případě, že výsledek ukazatele je pod 100%, tak podnik není schopen vytvářet zisk na pokrytí úroků. Podle odborné literatury je dostatečné, jsou-li úroky pokryty ziskem 3x až 6x (4).

$$\text{Úrokové krytí} = \frac{EBIT}{\text{nákladové úroky}} \quad (1)$$

#### 1.7.4 Ukazatele likvidity

Tento typ ukazatelů podává informace o tom, jak je podnik schopný převést svá aktiva na peněžní prostředky a plnit své závazky. Dávají do poměru to, čím se dají hradit závazky (čítatel), s tím, co je potřebné uhradit (jmenovatel). S likviditou je spojován pojem solventnost. Podnik je označován za solventní v tom okamžiku, pokud má v době splatnosti závazků dostatečnou hotovost nebo vlastní prostředky na hotovost lehce převeditelné (4).

##### 1.7.4.1 Běžná likvidita

Stanovuje, kolikrát jsou oběžná aktiva pokryta krátkodobými závazky. Nedobytné pohledávky a zásoby, které jsou neprodejně, by měly být pro výpočet ukazatele odečteny, jelikož nepřispívají k likviditě podniku. Odborná literatura udává doporučené rozmezí 1,5 – 2,5, přičemž by neměly být nižší než 1 (1).

$$\text{Běžná likvidita} = \frac{\text{oběžná aktiva}}{\text{krátkodobé závazky}} \quad (4)$$

##### 1.7.4.2 Pohotová likvidita

Tento ukazatel je cíleně zkonstruován tak, aby vyřadil nejméně likvidní složku oběžných aktiv – zásoby (materiál, suroviny, aj.) z ukazatele běžné likvidity. Významný je poměr mezi ukazatelem běžné a pohotové likvidity. Pokud je hodnota pohotové likvidity zřetelně nižší, je patrné, že podnik disponuje nadměrným množstvím zásob. Při výpočtu jsou hodnoty v rozmezí 1 – 1,5 jsou označovány jako doporučené (7).

$$\text{Pohotová likvidita} = \frac{\text{oběžná aktiva} - \text{zásoby}}{\text{krátkodobé závazky}} \quad (7)$$

### 1.7.4.3 Okamžitá likvidita

Okamžitá likvidita bývá nazývána likviditou I. stupně a obsahuje nejužší vymezení likvidity. Do výpočtu se dosazují nejlikvidnější položky, jakou jsou peníze v hotovosti a na bankovních účtech a jejich ekvivalenty. Výsledná hodnota pro tento ukazatel by se měla pohybovat v rozmezí 0,2 – 0,6 (16).

$$\text{Peněžní likvidita} = \frac{\text{Finanční majetek}}{\text{Krátkodobá závazky}} \quad (7)$$

### 1.7.5 Provozní (výrobní) ukazatele

Provozní ukazatele jsou využívány pro vnitřní řízení podniku a napomáhají managementu při analyzování a sledování vývoje aktivity podniku. Hlavním zdrojem těchto ukazatelů jsou tokové veličiny, jejichž řízení vede k hospodárnému vynakládání jednotlivých druhů nákladů (4).

#### 1.7.5.1 Mzdová produktivita

Stanovuje, jak velký objem výnosů spadá na 1 Kč vyplacených mezd. Hodnota ukazatele by měla mít rostoucí trend (4).

$$\text{Mzdová produktivita} = \frac{\text{Výnosy (bez mimořádných)}}{\text{mzdy}} \text{ nebo } \frac{\text{Přidaná hodnota}}{\text{mzdy}} \quad (4)$$

#### 1.7.5.2 Nákladovost výnosů

Udává, jak jsou výnosy podniku zatíženy celkovými náklady. Hodnota ukazatele by měla mít klesající trend (16).

$$\text{Nákladovost výnosů} = \frac{\text{náklady}}{\text{výnosy (bez mimořádných)}} \quad (16)$$

#### 1.7.5.3 Vázanost zásob na výnosy

Vyjadřuje, jaké množství zásob spadá na 1 Kč výnosů, přičemž tato hodnota by měla být minimální (16).

$$\text{Vázanost zásob na výnosy} = \frac{\text{zásoby}}{\text{výnosy (bez mimořádných)}} \quad (16)$$

## 1.8 Analýza soustav ukazatelů

Předchozí ukazatele měly omezenou vypovídací schopnost, jelikož se zaměřovaly pouze na konkrétní úsek chodu podniku. Proto se k posouzení celkového finančního stavu vytváří soustavy (výběrové soubory) ukazatelů. Existují dvě skupiny účelových výběrů ukazatelů - modely bonitní a modely bankrotní (4).

### 1.8.1 Bonitní modely

Bonitní modely posuzují finanční stav podniku prostřednictvím bodového hodnocení a dle obdržných bodů je podnik zařazen do konkrétní kategorie. Mezi tyto modely spadá např. Index bonity (1).

#### Index bonity

Jedná se o model, který se opírá o diskriminační analýzu a analyzuje vybrané ukazatele:

- $x_1 = \text{cash flow/cizí zdroje}$
- $x_2 = \text{aktiva/cizí zdroje}$
- $x_3 = \text{EBT/aktiva}$
- $x_4 = \text{EBT/celkové výkony}$
- $x_5 = \frac{\text{zásoby}}{\text{celkové}} \text{výkony}$
- $x_6 = \text{celkové výkony/aktiva}$

(4)

Výsledný index bonity lze určit z rovnice:

$$B_i = 1,5 * x_1 + 0,08 * x_2 + 10 * x_3 + 5 * x_4 + 0,3 * x_5 + 0,1 * x_6$$

Platí obecné pravidlo, čím je výsledná hodnota  $B_i$  větší, tím je situace v podniku lepší. Pro výstižné shrnutí existuje následující hodnotící stupnice (4):

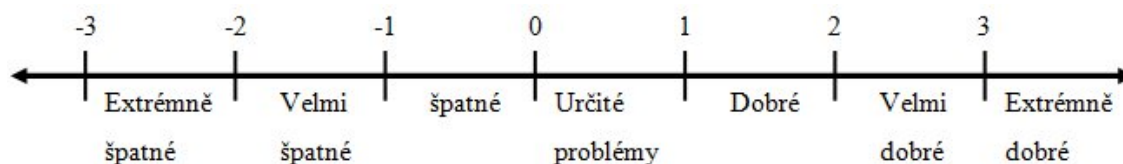

**Obrázek 1** Hodnotící stupnice indexu bonity

(Zdroj: 4, str. 109)

### 1.8.2 Bankrotní modely

Cílem bankrotních modelů je predikce hrozícího nebezpečí a s tím spojený bankrot. Mezi tyto modely spadá např. Altmanovo Z-score nebo index IN05 (18).

#### Altmanův index Z-score

Jedná se o souhrnný vzorec, který komplexně hodnotí finanční stav podniku prostřednictvím výsledného čísla, označovaného jako Z-score. Na základě této analýzy lze předpovědět, zda bude podnik v budoucnu úspěšný, či jeho aktivity povedou ke krachu (16). Ve výpočtu je obsaženo pět významných ukazatelů zahrnující rentabilitu, zadluženost, likviditu a strukturu kapitálu. Altmanův index je považován za univerzální, jelikož se dá využít ke zjištění stavu firem, působících v různých odvětvích (9).

Výpočet Altmanova indexu pomocí rovnice:

$$Z = 0,717 \times X1 + 0,847 \times X2 + 3,107 \times X3 + 0,420 \times X4 + 0,998 \times X5$$

(18)

Kde X jsou:

*X1 - čistý pracovní kapitál / celková aktiva;*

*X2 - nerozdělený zisk / celková aktiva;*

*X3 - EBIT / celková aktiva;*

*X4 - vlastní kapitál / celkové dluhy;*

*X5 - celkový obrát / celková aktiva (18).*

Pro klasifikaci podniku existuje následující rozdělení:

- Z > 2,9** podnik je označován za finančně zdravý;  
**1,23 < Z ≤ 2,9** toto rozmezí hodnot je považováno za tzv. šedou zónu, kde je nejasný další budoucí vývoj;  
**Z ≤ 1,23** podnik není finančně zdravý, je reálně ohrožen bankrotem (18).

### **Index IN05**

Tento index vychází z předchozích indexů IN01, IN95 a IN99. Byl sestaven, aby zohlednil české prostředí a podmínky. Stejně jako u Altmanova indexu, index IN05 posuzuje finanční zdraví a důvěryhodnost podniku (18).

Výpočet indexu IN05 je dán vzorcem:

$$IN05 = 0,13 \times A + 0,04 \times B + 3,97 \times C + 0,21 \times D + 0,09 \times E \quad (18)$$

Kde:

- A - aktiva / cizí kapitál;*  
*B - EBIT / nákladové úroky;*  
*C - EBIT / celková aktiva;*  
*D - celkové výnosy / celková aktiva;*  
*E - oběžná aktiva / krátkodobé závazky (18).*

Zjištěné hodnoty napomáhají začlenit podnik do následujícího rozdělení:

- IN05 > 1,6** finanční situace podniku je na dobré úrovni;  
**0,9 < IN05 ≤ 1,6** rozmezí hodnot v tzv. šedé zóně, nelze určit budoucí vývoj podniku;  
**IN05 ≤ 0,9** podnik není finančně zdravý, hrozí bankrot (18).

## 2 ANALÝZA SOUČASNÉHO STAVU

Tato část bakalářské práce obsahuje představení obchodní firmy Major CZ, s.r.o., která se zabývá výrobou a adjustací třívrstvých pryskyřičných zubů Super Lux. Dále následuje finanční analýza, která vychází z účetních výkazů podniku za období 2009 – 2013 a v poslední části následuje interpretace výsledků finanční analýzy.

### 2.1 Charakteristika společnosti

**Obchodní jméno:** Major CZ, s.r.o.

**Právní forma:** Společnost s ručením omezeným

**Statutární orgán:** Jednatel

**Den zápisu do OR:** 28. Dubna 1998

**Sídlo:** Lanškrounská 536/31, Předměstí, 568 02 Svitavy

**Základní kapitál:** 100 000,- Kč

**Předmět podnikání:** Koupě zboží za účelem jeho dalšího prodeje a prodej

Výroba zdravotnických přístrojů a zdravotnických prostředků

Zprostředkovatelská činnost



**Obrázek 2: Logo společnosti**  
(Zdroj: <http://www.majordental.com>)

Výrobní společnost Major CZ, s.r.o. vznikla v roce 1998 se zahraniční účastí italské firmy Major Prodotti Dentari, S.p.A. (dále jen MPD) jako její vedlejší závod. Její hlavní činností je výroba a adjustace dentálních potřeb, konkrétně pryskyřičných zubů Major Superlux. Předcházela tomu vzájemná dohoda mezi jednatelem společnosti Flava, s.r.o. a MPD. Zpočátku byly zuby vyráběny a opracovávány v Itálii a Major CZ měl zuby rozřadit, zkontrolovat, finálně zpracovat a distribuovat v obalech, které vyrobil. Jediným dodavatelem a zákazníkem společnosti byl pouze MPD, vedení společnosti si však brzy uvědomilo, že bude lepší, když bude zuby prodávat na českém trhu společnost sama. Později se ukázalo, že bude výhodnější pro obě strany, když se budou zuby vyrábět přímo v České republice, jednak kvůli usnadnění následného zpracování, ale také pro vyloučení rizik, jež vznikala při přepravě na velkou vzdálenost mezi sídly společností.

Proto byla v roce 2002 založena výrobní společnost Reada Produktion, kontrolovaná MPD a Majorem Cz, používající k výrobě materiál a zařízení dodávané firmou MPD. Od tohoto okamžiku byla většina zubů vyráběna právě v České republice.

Major CZ se specializuje na adjustaci a práci s třívrstevnými pryskyřičnými zuby. Hlavním polem působnosti firmy je trh s dentálními materiály a hlavními zákazníky jsou firmy, které zásobují stomatologické laboratoře, tedy zubní laboranty, kterým tyto firmy dodávají právě zmíněné zuby.



**Obrázek 3: Zuby Major Superlux**

(Zdroj: <http://www.flava.cz>)

Společnost Major CZ benefituje z know-how a zkušeností firmy Major Prodotti Dentari s.p.a., která se na trhu s dentálními materiály pohybuje již od roku 1960.

### **2.1.1 Major Prodotti Dentari**

Byla založena v roce 1960 v Turíně, v severozápadní části Itálie. Major Prodotti Dentari je dnes jedním z předních evropských výrobců vysoce kvalitních dentálních materiálů pro laboratoře a zubní kliniky.

Do produktové škály pro zubní laboratoře patří umělé zuby z akrylové pryskyřice a kompozitních materiálů, materiály pro práci s korunkami a můstky, akrylové pryskyřice pro zubní protézy, brusiva, stejně jako malá zařízení pro použití v laboratoři. Produkty pro zubní kliniky zahrnují kompletní sortiment dentálních otiskovacích hmot (silikony a algináty). Tyto výrobky jsou vyráběny v továrně Major Moncalieri nedaleko Turína, a jsou certifikovány podle předpisu CE Evropské unie. Všechny materiály jsou voleny tak, aby překročovaly požadavky mezinárodních norem, a jsou pečlivě kontrolovány, tak, aby firma zajistila konstantní úroveň kvality, která je v tomto oboru velmi důležitá.

Posláním společnosti je poskytovat provozovatelům zubního sektoru spolehlivé, inovativní a vysoce kvalitní materiály. Výše uvedená strategie je realizována díky kvalifikovaným pracovníkům, používání inovativních výrobních technik, a také díky pokračujícím investičním aktivitám v oblasti výzkumu a vývoje, ve spolupráci s laboratořemi a externími výzkumnými ústavy. Pozornost na kvalitu produktů se odráží i v rozvětveném působení organizace ve světě. V současné době může Major CZ nakupovat nehotové výrobky pouze od MPD nebo od firmy Reada Produktion. Po zpracování zubů do konečné podoby jsou dále prodávány firmám MPD, Major PL a Flava, s.r.o., která se zabývá českým trhem. Pro lepší orientaci jsou na následném diagramu zobrazeny vzájemné vztahy mezi jednotlivými společnostmi (20):

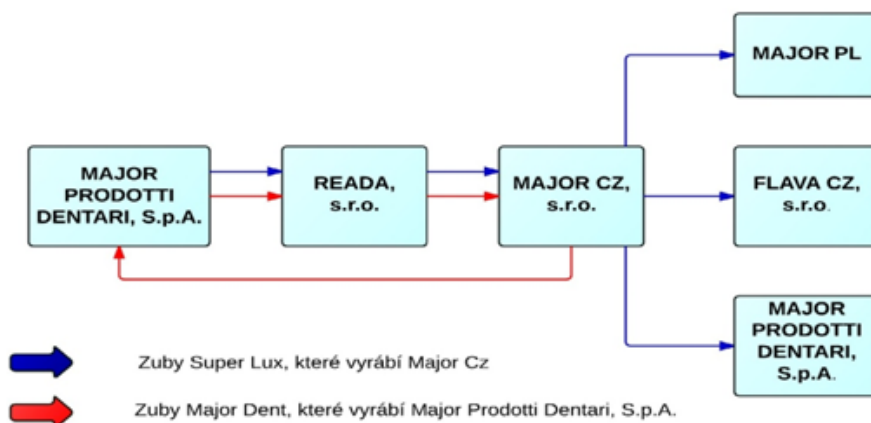

Obrázek 4: Vzájemné vztahy mezi společnostmi  
(Zdroj: Vlastní zpracování dle interních materiálů)

## 2.1.2 Organizační struktura podniku

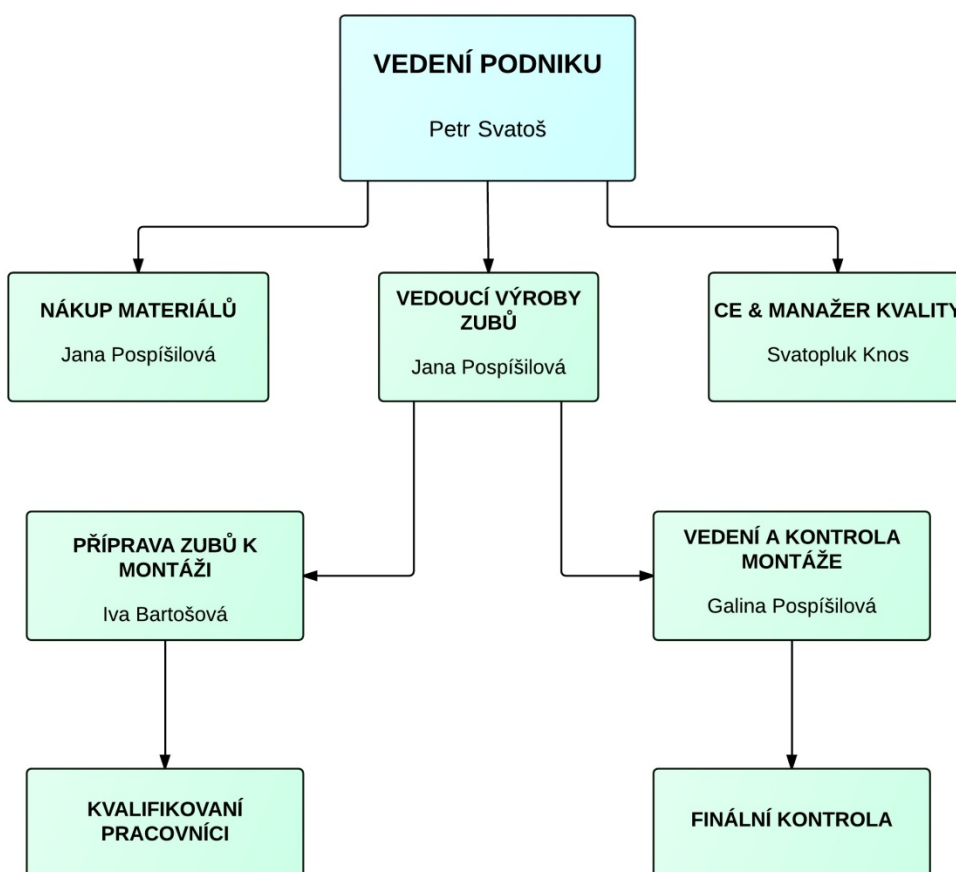

Obrázek 5: Organizační struktura podniku  
(Zdroj: Vlastní zpracování)

## **2.2 Finanční analýza společnosti**

V této části práce bude provedena finanční analýza podniku Major CZ, s.r.o. Veškeré grafické úpravy, tabulky a grafy jsou výsledkem vlastního zpracování. Kompletní výkazy za období 2009 – 2013 jsou obsaženy v přílohách práce.

### **Porovnání výsledků finanční analýzy**

Výsledky finanční analýzy společnosti s r. o. Major CZ budou v oblasti poměrové analýzy (rok 2013) předmětem komparace s nejvýznamnějším konkurentem, akciovou společností SpofaDental, která se zabývá výrobou nekovových dentálních materiálů.

**Obchodní jméno:** SpofaDental a. s.

**Právní forma:** Akciová společnost

**Statutární orgán:** Představenstvo

**Den zápisu do OR:** 22. Listopadu 1995

**Sídlo:** Markova 238, Holínské Předměstí, 506 01 Jičín

**Základní kapitál:** 53 801 000,- Kč

### **Předmět podnikání:**

- výroba zdravotnických potřeb - dentální přípravky a materiály,
- výroba, instalace, opravy elektrických strojů a přístrojů, elektronických a telekomunikačních zařízení,
- koupě zboží za účelem jeho dalšího prodeje,
- výroba léčivých přípravků v rozsahu: Jodisol roztok a sprej (19).

### **2.2.1 Analýza stavových ukazatelů**

Analýza stavových ukazatelů předkládá základní obraz podniku a pomocí stavových ukazatelů poskytuje přehled o meziročních změnách jednotlivých položek aktiv a pasiv.

Analýza je provedena dvěma způsoby, a to analýzou horizontální, která srovnává údaje v časových řadách, a analýzou vertikální, která vyjadřuje procentní podíl jednotlivých položek.

### Horizontální analýza aktiv

Horizontální analýza srovnává jednotlivé položky výkazu v časovém rozmezí a mimo to také vyjadřuje procentuální změnu v jednotlivých letech.

**Tabulka 1: Horizontální analýza aktiv**

Položky	Δ 2010 - 2009 (v tis. Kč)	Δ 2010 - 2009 (%)	Δ 2011-2010 (v tis. Kč)	Δ 2011-2010 (%)	Δ 2012-2011 (v tis. Kč)	Δ 2012-2011 (%)	Δ 2013-2012 (v tis. Kč)	Δ 2013-2012 (%)
<b>Celková aktiva</b>	2 573	6,16%	10 032	22,61%	-3 925	-7,22%	4 750	9,41%
<b>Stálá aktiva</b>	-281	-18,73%	169	13,86%	-282	-20,32%	-280	-25,32%
<b>DHM</b>	-279	-19,77%	176	15,55%	-287	-21,94%	-286	-28,01%
<b>DFM</b>	-2	-2,25%	-7	-8,05%	5	6,25%	6	7,06%
<b>Oběžná aktiva</b>	2 967	7,40%	9 908	23,02%	-3 660	-6,91%	5 062	10,27%
<b>Zásoby</b>	-25	0,00%	1 826	28,22%	-1 663	-20,04%	-611	-9,21%
<b>Materiál</b>	113	22,60%	-53	-8,65%	84	15,00%	-122	-18,94%
<b>Výrobky</b>	-51	-0,91%	1 831	32,95%	-1 910	-25,85%	-280	-5,11%
<b>Zboží</b>	-87	-22,42%	48	15,95%	163	46,70%	-209	-40,82%
<b>Krátkodobé pohledávky</b>	3 699	12,84%	11 443	35,20%	-2 325	-5,59%	929	2,18%
<b>KFM</b>	-707	-14,84%	-3 361	-82,82%	328	47,06%	4 744	462,83%
<b>Časové rozlišení</b>	-113	-51,83%	-45	-42,86%	17	28,33%	-32	-41,56%

(Zdroj: Vlastní zpracování dle účetních výkazů)

Z výše uvedené tabulky vyplývá, že celková aktiva v jednotlivých letech vykazují růst s výjimkou roku 2012, kdy celková aktiva klesla o 7,22%. Příčinou tohoto poklesu jsou změny v položkách oběžných aktiv, které budou dále konkretizovány. Pokles hodnoty dlouhodobého majetku v letech 2009 – 2013 je zapříčiněn odpisy majetku, vyjma roku 2011, kdy podnik nákupem užitkového vozu obnovil svůj vozový park. Z tabulky je dále patrné, že oběžná aktiva kopírují podobný trend, který se projevuje u stálých aktiv. Nejdramatičtější změny se odehrávají v roce 2011, kdy dochází k nárůstu produkce společnosti kvůli příznivě vysoké poptávce. S tím souvisí nárůst vyrobeného zboží a zboží ve skladu. Z důsledku trvající krize v eurozóně společnost na konci roku

2011 pocítila velmi výrazný pokles poptávky zboží, především od hlavních odběratelů. Byla nucena snižovat produkci a stav zaměstnanců a nastal automatický prodej ze skladu. Z tohoto důvodu se hodnota oběžných aktiv snížila o 3,6 mil. Kč. Tato situace se odehrávala i v položce krátkodobých pohledávek, kde společnost byla nucena získat od dlužníků finanční prostředky. Konkrétně v roce 2012 to byla částka 2 325 tis. Kč.

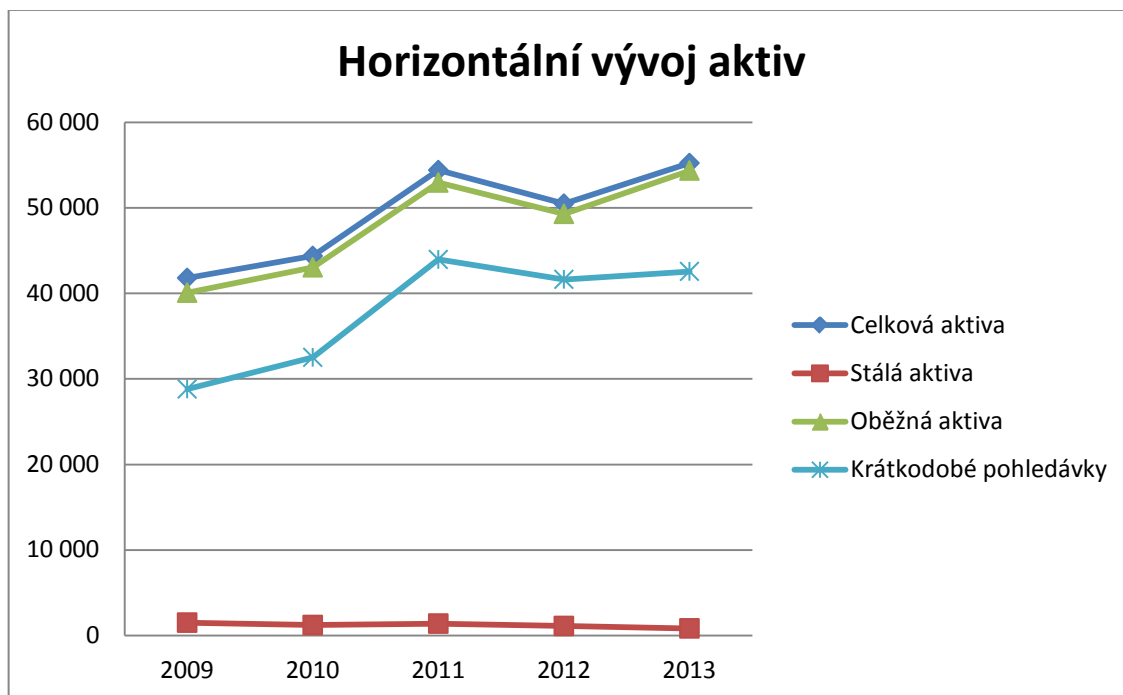

**Graf 1: Horizontální vývoj aktiv**  
(Zdroj: Vlastní zpracování dle účetních výkazů)

## Horizontální analýza pasiv

Tabulka 2: Horizontální analýza pasiv

Položky	2010-2009 (v tis. Kč)	2010-2009 (%)	2011-2010 (v tis. Kč)	2011-2010 (%)	2012-2011 (v tis. Kč)	2012-2011 (%)	2013-2012 (v tis. Kč)	2013-2012 (%)
<b>Celková pasiva</b>	2 573	6,16%	10 032	22,61%	-3 925	-7,22%	4 750	9,41%
<b>Vlastní kapitál</b>	2 111	10,88%	3 164	14,70%	159	0,64%	4 637	18,67%
<b>Základní kapitál</b>	0	0,00%	0	0,00%	0	0,00%	0	0,00%
<b>VH minulých let</b>	1 472	8,25%	2 112	10,93%	3 173	14,81%	151	0,61%
<b>VH běžného účetního období</b>	641	43,58%	1 060	50,19%	-3 020	-95,21%	4 480	2947,37%
<b>Cizí zdroje</b>	462	2,06%	6 868	30,06%	-4 093	-13,78%	-40	-0,16%
<b>Dlouhodobé závazky</b>	-170	-14,51%	-198	-19,76%	-225	-27,99%	-110	-19,00%
<b>Krátkodobé závazky</b>	4 482	25,82%	6 166	28,23%	-5 218	-18,63%	2 320	10,18%
<b>Bankovní úvěry a výpomoci</b>	-3 850	-100,00%	900	100,00%	1 350	150,00%	-2 250	-100,00%
<b>Časové rozlišení</b>	0	0,00%	0	0,00%	9	0,00%	153	1700,00%

(Zdroj: Vlastní zpracování dle účetních výkazů)

Dle výsledků horizontální analýzy pasiv je zřejmé, že celková pasiva se shodují s vývojovým trendem celkových aktiv. V roce 2012 celková pasiva klesají z důvodu sníženého hospodářského výsledku za běžné účetní období. Tento pokles o 3 020 tis. Kč vznikl úhradou svých závazků vůči společnosti Reada, s.r.o., které společnost hradila částečně tímto výsledkem hospodaření a bankovním úvěrem.

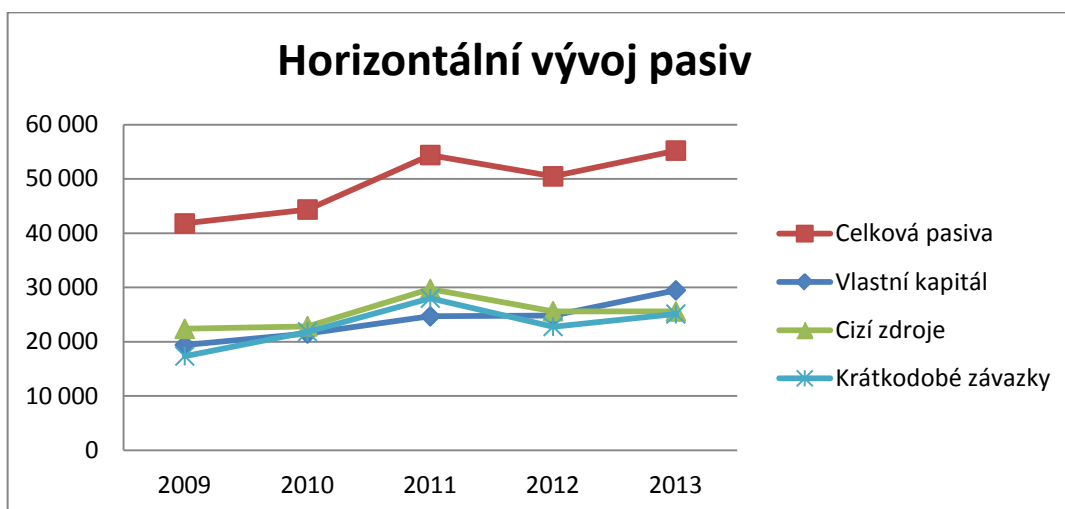

Graf 2: Horizontální vývoj pasiv

(Zdroj: Vlastní zpracování dle účetních výkazů)

## Horizontální analýza výkazu zisku a ztráty

Tabulka 3: Horizontální analýza zisku a ztráty

Položky	2010-2009 (v tis. Kč)	2010-2009 (%)	2011-2010 (v tis. Kč)	2011-2010 (%)	2012-2011(v tis. Kč)	2012-2011 (%)	2013-2012 (v tis. Kč)	2013-2012 (%)
<b>Tržby za prodej zboží</b>	-193	-10,30%	1452	86,43%	-1675	-53,48%	93	6,38%
<b>Obchodní marže</b>	31	11,61%	81	27,18%	-187	-49,34%	54	28,13%
<b>Výkony</b>	13557	46,95%	3934	9,27%	-13951	-30,09%	7285	22,47%
<b>Tržby z prodej vl. výr. a služeb</b>	6824	19,14%	2050	4,83%	-10211	-22,93%	5654	16,47%
<b>Výkonová spotřeba</b>	10271	49,79%	3951	12,79%	-11093	-31,83%	5010	21,09%
<b>Přidaná hodnota</b>	3317	38,95%	64	0,54%	-3045	-25,60%	2329	26,31%
<b>Osobní náklady</b>	2179	43,35%	1156	16,04%	-1335	-15,97%	580	8,25%
<b>Tržby z prodeje DM a materiálu</b>	132	11,31%	656	50,50%	-916	-46,85%	-159	-15,30%
<b>Provozní VH</b>	1338	44,60%	-1061	-24,46%	-1792	-54,68%	1740	117,17%
<b>Nákladové úroky</b>	-238	-78,29%	102	154,55%	-34	-20,24%	-55	-41,04%
<b>Finanční VH</b>	-596	53,36%	2368	-138,24%	-1942	-296,49%	3798	295,10%
<b>VH za běžnou činnost</b>	641	43,58%	1060	50,19%	-3020	-95,21%	4480	2947,37%
<b>VH za účetní období</b>	641	43,58%	1060	50,19%	-3020	-95,21%	4480	2947,37%
<b>VH před zdaněním</b>	742	39,41%	1307	49,79%	-3734	-94,96%	5538	2796,97%

(Zdroj: Vlastní zpracování dle účetních výkazů)

Z horizontální analýzy zisku a ztráty lze vypočítat střídavé kolísání tržeb. Roky 2010 a 2011 se dají považovat za progresivní, jelikož vykazují rostoucí tendenci téměř ve všech zjišťovaných hodnotách. Naopak nejkritičtější je rok 2012, kdy všechny části výkazu jsou v záporných hodnotách, na kterých se mimo jiné podepsala celosvětová hospodářská krize. Při pohledu na výsledek hospodaření za účetní období, lze konstatovat, že jeho hodnota klesla o 95,21%. Jak již bylo zmíněno výše, jednalo se o snížení tržeb z důvodu útlumu poptávky, ale také byly tímto hospodářským výsledkem uhrazeny závazky vůči sesterské společnosti Reada, s.r.o. Vzhledem ke skutečnosti, že jde o výrobní podnik, mohla tato příčina znamenat kolosální problémy, avšak v roce 2013 se podařilo především díky nárůstu výkonů a tržeb dosáhnout hospodářského výsledku 4 480 000 Kč.

## Vertikální analýza aktiv

Tabulka 4: Vertikální analýza aktiv

Položky	2009 (%)	2010 (%)	2011(%)	2012(%)	2013(%)
<b>Celková aktiva</b>	100,00%	100,00%	100,00%	100,00%	100,00%
<b>Stálá aktiva</b>	3,59%	2,75%	2,55%	2,19%	1,50%
<b>Dlouhodobý hmotný majetek</b>	3,38%	2,55%	2,40%	2,02%	1,33%
<b>Dlouhodobý finanční majetek</b>	0,21%	0,20%	0,15%	0,17%	0,16%
<b>Oběžná aktiva</b>	95,89%	97,02%	97,34%	97,66%	98,42%
<b>Zásoby</b>	15,54%	14,59%	15,25%	13,14%	10,91%
<b>Materiál</b>	1,20%	1,38%	1,03%	1,28%	0,95%
<b>Výrobky</b>	13,42%	12,53%	13,58%	10,85%	9,41%
<b>Zboží</b>	0,93%	0,68%	0,64%	1,01%	0,55%
<b>Krátkodobé pohledávky</b>	68,94%	73,28%	80,80%	82,48%	77,07%
<b>Krátkodobý finanční majetek</b>	11,40%	9,15%	1,28%	2,03%	10,45%
<b>Časové rozlišení</b>	0,52%	0,24%	0,11%	0,15%	0,08%

(Zdroj: Vlastní zpracování dle účetních výkazů)

Z výše uvedené tabulky je jasné, že největším zastoupením celkových aktiv jsou oběžná aktiva, která v průměru za sledované období dosahují 97,27 %. Firma nedisponuje velkým množstvím stálých aktiv, jelikož výrobní prostory a ostatní dlouhodobý majetek pronajímá od sesterských společností. Jednotlivé položky oběžných aktiv se v každém roce závisle mění na základě poptávky odběratelů. Největším podílem oběžných aktiv jsou krátkodobé pohledávky, které má společnost vůči Major Prodotti Dentari, Major PL, Flava CZ a Flava SK. Pohledávky vůči Major Pl mají tradičně na konci účetního období hodnotu kolem 10 mil. Kč, jelikož se polská pobočka potýká s finančními problémy a je v zájmu jak strany Major CZ, tak strany Major Prodotti Dentari udržet se na polském trhu. Pohledávky za Major Prodotti Dentari, která je mateřskou společností, není nutné pro obě společnosti řešit jako v normálních obchodních vztazích.

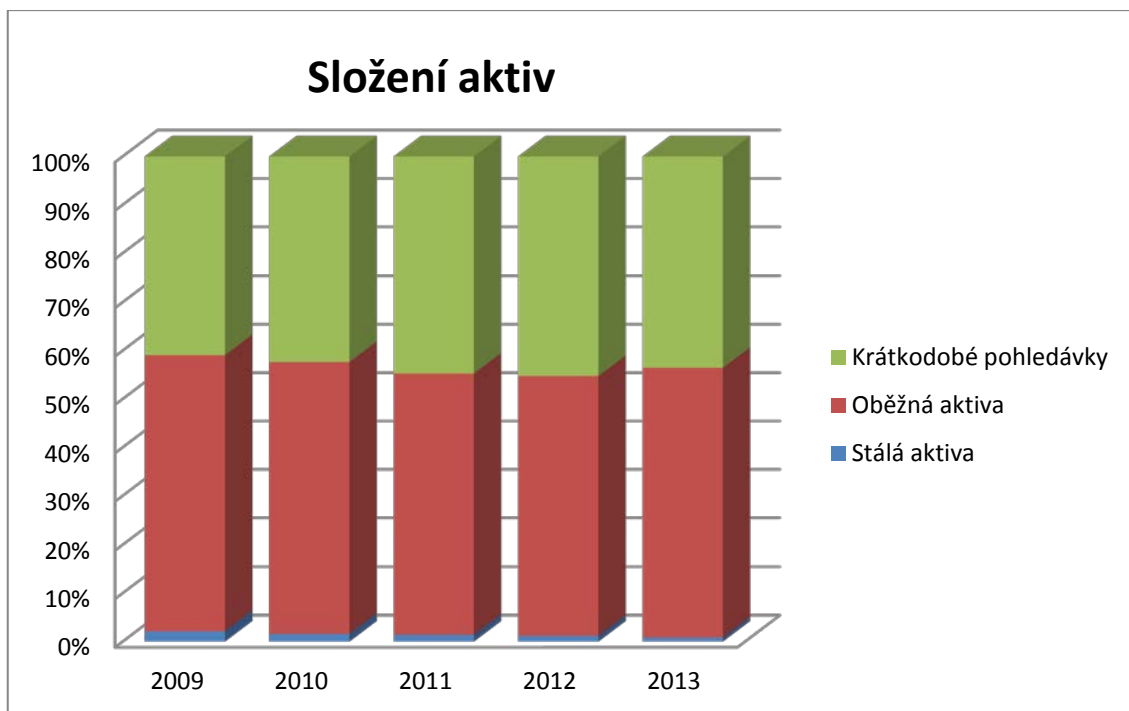

**Graf 3: Složení aktiv**

(Zdroj: Vlastní zpracování dle účetních výkazů)

## Vertikální analýza pasiv

**Tabulka 5: Vertikální analýza pasiv**

Položky	2009 (%)	2010 (%)	2011(%)	2012(%)	2013(%)
<b>Celková pasiva</b>	100,00%	100,00%	100,00%	100,00%	100,00%
<b>Vlastní kapitál</b>	46,44%	48,51%	45,38%	49,22%	53,38%
<b>Základní kapitál</b>	0,24%	0,23%	0,18%	0,20%	0,18%
<b>Kapitálové fondy</b>	0,00%	0,00%	0,00%	0,00%	0,00%
<b>VH minulých let</b>	42,70%	43,54%	39,39%	48,74%	44,82%
<b>VH běžného účetního období (+/-)</b>	3,52%	4,76%	5,83%	0,30%	8,39%
<b>Cizí zdroje</b>	53,56%	51,49%	54,62%	50,76%	46,32%
<b>Dlouhodobé závazky</b>	2,80%	2,26%	1,48%	1,15%	0,85%
<b>Krátkodobé závazky</b>	41,54%	49,24%	51,49%	45,16%	45,47%
<b>Bankovní úvěry a výpomoci</b>	9,21%	0,00%	1,65%	4,46%	0,00%
<b>Časové rozlišení</b>	0,00%	0,00%	0,00%	0,02%	0,29%

(Zdroj: Vlastní zpracování dle účetních výkazů)

Základní kapitál se nijak zásadně nepodílí na celkových aktivech a je držen v konstantní výši 100 000 Kč. Největší procentuální zastoupení v položkách pasiv je kumulovaný

výsledek hospodaření minulých let, který v roce 2012 dosahuje maxima 48,74% a krátkodobé závazky s nejvyšší hodnotou 51,49% v roce 2010. Pokles výsledku hospodaření nastává pouze v roce 2011 – 2012, což bylo zapříčiněno nízkými tržbami. Položka vlastního kapitálu má mimo rok 2011 rostoucí tendenci, kde během let 2011 – 2013 došlo k navýšení téměř o 10%. Na celkových pasivech se cizí zdroje meziročně pohybují průměrně okolo 51,5 %, z toho největší podíl zastupují krátkodobé závazky, které meziročně kolísají, a z jejich změn nelze vysledovat konkrétní výsledek.

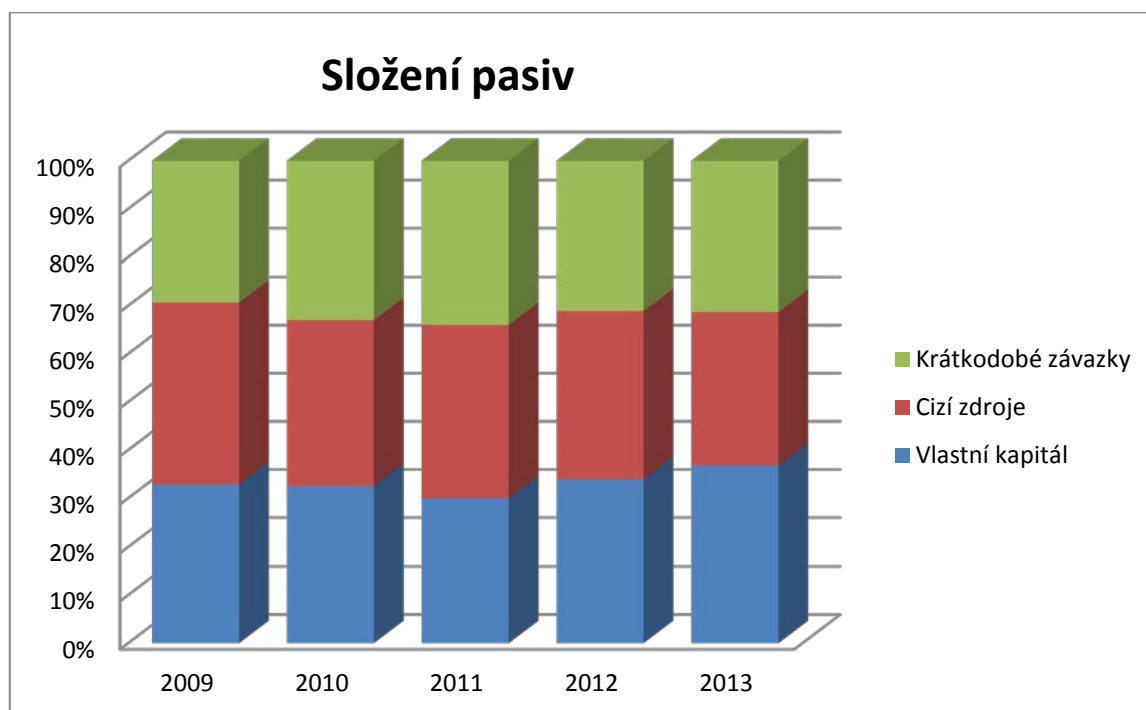

**Graf 4: Složení pasiv**

(Zdroj: Vlastní zpracování dle účetních výkazů)

## 2.2.2 Analýza rozdílových ukazatelů

**Tabulka 6: Rozdílové ukazatele**

Položky	2009 (v tis. Kč)	2010 (v tis. Kč)	2011 (v tis. Kč)	2012 (v tis. Kč)	2013 (v tis. Kč)
<b>Čistý pracovní kapitál - manažerský</b>	22 712	21 197	24 939	26 497	29 239
<b>Čistý peněžní majetek</b>	16 216	14 726	16 642	19 863	23 216
<b>Čisté pohotové prostředky</b>	-12 596	-17 785	-27 312	-21 766	-19 342

(Zdroj: Vlastní zpracování dle účetních výkazů)

### **Čistý pracovní kapitál**

Čistý pracovní kapitál manažerského přístupu je po celou dobu sledovaného období v kladných hodnotách a společnost tedy dokáže hradit své závazky včas. Od roku 2010 má ukazatel rostoucí trend z důvodu snížení krátkodobých pohledávek a také zvýšení oběžného majetku. Je však nutné podotknout, že součástí jsou zásoby, které jsou méně likvidní.

### **Čistý peněžní majetek**

Ve srovnání s ukazatelem ČPP vyšel ukazatel ČPM v jednotlivých letech kladný. Z toho lze vyvodit, že společnost sice neměla dostatek finančních prostředků a jejich ekvivalentů ke krytí svých krátkodobých závazků, ale disponovala majetkem uložený v zásobách.

### **Čisté pohotové prostředky**

Hodnoty v celém sledovaném období, tedy od roku 2009 – 2013, jsou záporné. To je zapříčiněno nedostatkem finančních prostředků a jejich ekvivalentů.

### **2.2.3 Analýza poměrových ukazatelů**

Pomocí analýzy poměrových ukazatelů lze získat rychlý přehled o finanční situaci podniku. Tato analýza funguje na základě poměrování jednotlivých položek účetních výkazů. V práci budou obsaženy ukazatele rentability, aktivity, zadluženosti, likvidity a provozní (výrobní) ukazatele. Ty budou srovnány s výsledky konkurenční společnosti SpofaDental, a.s. za rok 2013. Potřebné informace k výpočtům byly získány z obchodního rejstříku Ministerstva spravedlnosti. Z důvodu nezveřejnění výkazu cash flow, nebylo možné vypočítat a porovnat všechny ukazatele.

## Ukazatele rentability

Tabulka 7: Ukazatele rentability

Položka	2009 (%)	2010 (%)	2011(%)	2012(%)	2013(%)	SpofaDental 2013 (%)
ROI	7,18%	9,78%	6,02%	2,94%	5,84%	8,14%
ROA	3,52%	4,76%	5,83%	0,30%	8,39%	7,05%
ROE	7,58%	9,81%	12,85%	0,61%	15,71%	8,06%
ROS	3,8 %	4,65%	6,39%	0,41%	10,92%	10,47%

(Zdroj: Vlastní zpracování dle účetních výkazů)

Z výše uvedené tabulky jasně vyplývá, že ukazatel rentability vloženého kapitálu (ROI) v celém sledovaném období nedosahuje referenčních hodnot. V rozmezí let 2010 – 2012 postupně klesá až na nejnižší zjištěný výsledek 2,94%. Tato hodnota byla zapříčiněna nízkými hodnotami výsledků hospodaření, které plynuly z nižších tržeb za prodej vlastních výrobků a služeb a také tržeb z prodaného materiálu. V následujícím roce 2013 rentabilita vloženého kapitálu opět stoupá, jelikož firma zaznamenala nejvyšší zisk v celém sledovaném období.

Taktéž při pohledu na rentabilitu celkových aktiv (ROA) lze zjistit, že výsledky nedosahují doporučenou hranici 10%. To je ovlivněno vysokým poměrem celkových aktiv vůči hospodářskému výsledku. Nejhorší situace nastává opět v roce 2012, což je zapříčiněno především poklesem celkových aktiv přibližně o 4 mil. Kč, snížením stavu zásob a odpisy dlouhodobého majetku. Hodnota stoupá až v roce 2013 na 8,39%, jelikož firma zaznamenala nejvyšší zisk ze všech sledovaných období.

Rentabilita vlastního kapitálu (ROE) obecně určuje, kolik čistého zisku připadne na jednu korunu investovaného kapitálu. Vzhledem k tomu, že vlastní kapitál společnosti zaujímá za celé sledované období v průměru 48,59 % celkových pasiv, tak je tento ukazatel největším přínosem pro vlastníky. Hodnoty rentability vlastního kapitálu jsou na velmi dobré úrovni, krom specifického roku 2012, kde byla hodnota 0,61%. Naopak rok 2013 byl nejúspěšnější s výsledkem 15,71%.

Rentabilita tržeb (ROS) vyjadřuje, jak velký zisk společnost vytvoří z jedné koruny tržeb. Ve všech obdobích, vyjma roku 2012, kde je dosaženo minimum s hodnotou 0,41%, se rentabilita tržeb pohybuje v průměru 6,44%. To znamená, že firma získala

z každé koruny tržeb asi 6 haléřů zisku. Nejvyšší hodnota byla zjištěna v roce 2013, kde dosáhla hranici necelých 11%. Z předběžných výkazů vyplývá uspokojivý trend v této oblasti.

Ve srovnání s konkurentem SpofaDental za rok 2013 je nutné poznamenat, že oba sledované subjekty dosahují obdobných výsledků. To vypovídá o vysoké úrovni podnikového managementu a nadstandardních výnosech vloženého kapitálu. Výjimkou je pouze rentabilita vlastního kapitálu, kde byla hodnota 8,06%.

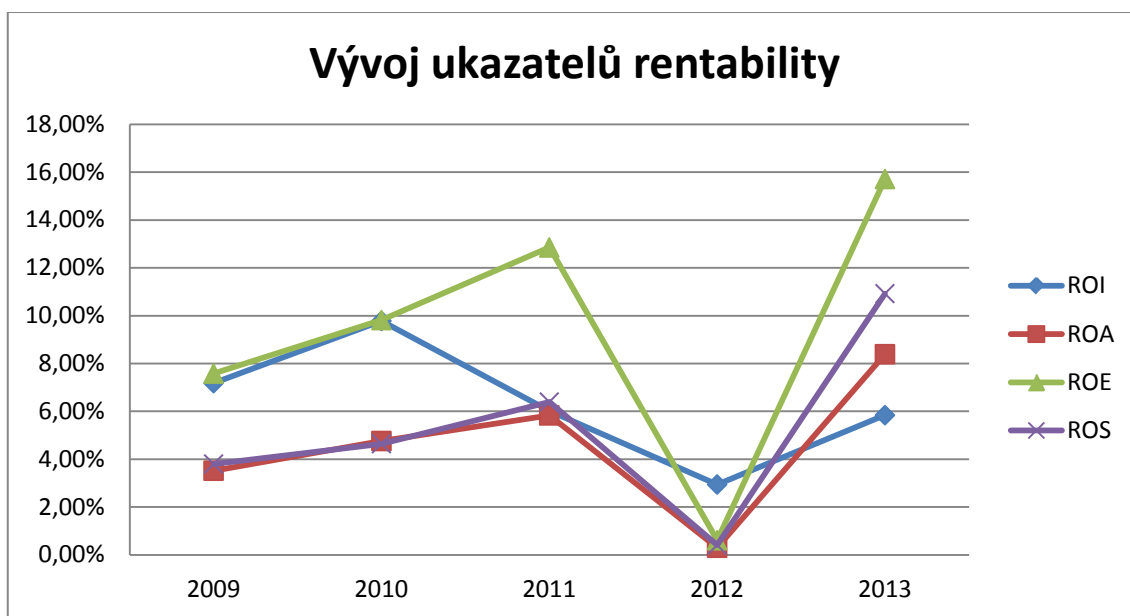

**Graf 5: Vývoj ukazatelů rentability**  
(Zdroj: Vlastní zpracování dle účetních výkazů)

### Ukazatele aktivity

Pomocí ukazatelů aktivity lze zjistit, jak moc efektivně podnik hospodaří s aktivy. Ukazatele jsou charakterizovány rychlostí obrátu a dobou obrátu, přičemž firemním cílem je snížit dobu obrátu a zvýšit dobu obrátek.

**Tabulka 8: Ukazatele aktivity**

Položky	2009	2010	2011	2012	2013	SpofaDental 2013
Obrat celk. aktiv (počet obrátek)	0,93	1,02	0,91	0,73	0,77	0,67
Obrat stálých aktiv (počet obrátek)	25,80	37,30	35,75	33,29	51,34	1,35
Doba obratu zásob (dny)	60,43	51,24	60,19	64,86	51,13	35,00
Doba obratu kr. obch. pohledávek (dny)	266,96	255,43	318,89	407,02	361,20	67,76
Doba obratu kr. obch. závazků (dny)	222,59	176,63	199,15	20,14	12,62	40,98

(Zdroj: Vlastní zpracování dle účetních výkazů)

Z výše uvedené tabulky lze vyčíst kolísavý trend obratu celkových aktiv. Ani v jednom sledovaném období nebylo dosaženo doporučených hodnot  $<1,6 - 3>$ . Nicméně se hodnoty drží v odvětvovém průměru. To potvrzuje i zjištěný výsledek srovnávaného subjektu, který v roce 2013 byl 0,67 obrátek.

Při pohledu na dobu obratu zásob, lze taktéž konstatovat kolísavý trend jako u obratu celkových aktiv. Zjištěné výsledky jsou z tohoto pohledu poměrně neuspokojivé, jelikož doba, po kterou naskladněné zásoby váží finanční prostředky, je větší než u oborového průměru. Zatímco u firmy Major CZ je průměrná doba prodeje zásob 50 – 60 dnů u srovnávaného konkurenta je tato doba téměř 2 krát menší, tedy 35 dnů.

V položkách - doba obratu krátkodobých pohledávek a doba obratu krátkodobých závazků jsou výsledné hodnoty vysoko nad oborovým průměrem. Doba obratu závazků ukazuje, že společnost odkládá své platby faktur na kratší časový úsek než je tomu u doby obratu pohledávek. Znamená to, že podnik je v nevýhodě. Například v roce 2011 společnost poskytovala obchodní úvěr 318,89 dnů a čerpala provozní úvěr od dodavatelů pouze 199,15 dnů. Je to způsobeno záměrně zadržovanými pohledávkami a závazky. V případě pohledávek se jedná o polskou pobočku Major PL, která se potácí s finančními problémy a jak již bylo zmiňováno výše, je v zájmu jak strany Major CZ, tak strany Major Prodotti Dentari udržet se na polském trhu. Vzniklé závazky byly vůči sesterské společnosti Reada s.r.o., které se v roce 2012 splatily, a od tohoto okamžiku lze považovat výsledky 20,14 dnů a 12,62 dnů za velice dobré. Tato informace však není pro odběratele zcela klíčová, jelikož se jedná o sesterské a partnerské společnosti s jednotným vedením, které vytváří stálé objednávky, nehledě na to, za jak dlouho

společnost splatí své závazky. Konkurent SpofaDental se nachází v takové situaci, že v roce 2013 odběratelé zaplatí své závazky za 67,76 dnů a platební morálka společnosti vůči věřitelům je 40,98 dnů.

### Ukazatele zadluženosti

Ukazatele zadluženosti měří rozsah financování aktiv vlastními a cizími zdroji. V jakém poměru financování se nachází analyzovaná společnost Major CZ lze vyčíst z následující tabulky.

**Tabulka 9: Ukazatele zadluženosti**

<b>Analýza zadluženosti</b>	<b>2009 (%)</b>	<b>2010(%)</b>	<b>2011(%)</b>	<b>2012 (%)</b>	<b>2013(%)</b>	<b>SpofaDental 2013 (%)</b>
<b>Celková zadluženost</b>	53,56%	51,49%	54,62%	50,76%	46,32%	12,62%
<b>Koeficient samofinancování</b>	46,44%	48,51%	45,38%	49,22%	53,38%	87,38%
<b>Úrokové krytí</b>	<b>9,87</b>	<b>65,73</b>	<b>19,51</b>	<b>11,08</b>	<b>40,82</b>	-

(Zdroj: Vlastní zpracování dle účetních výkazů)

Ukazatel celkové zadluženosti vychází dle zlatého pravidla financování. Jeho výsledky se pohybují kolem hodnoty 50%, což naznačuje racionální přístup managementu k využívání cizích zdrojů. Hlavní konkurent SpofaDental dle výsledků v malé míře využívá cizí kapitál, což může mít negativní dopad na jeho finanční hospodaření. Jeho výsledek dosahuje 12,62%. Koeficient samofinancování odráží přesný obraz finanční struktury společnosti. Výsledek 53,38% v roce 2013 ukazuje, že firma dokáže pokrýt své závazky z vlastních zdrojů. Konkurenční firma má odlišnou politiku pro samofinancování a proto jeho ukazatel vykazuje hodnotu 87,38%.

V celém sledovaném období ukazatel úrokového krytí dosahuje uspokojivých hodnot. Společnost by dle standardů bank, které požadují koeficient úrokového krytí 3, dosáhla na jakýkoliv úvěrový produkt. Nejrazantnějších výsledků společnost dosahuje v roce 2010 a 2013 z důvodu vysokého výsledku hospodaření. Konkrétně v roce 2010 společnost vykazuje takový zisk, který dokáže až 65 krát pokrýt náklady na půjčený kapitál.

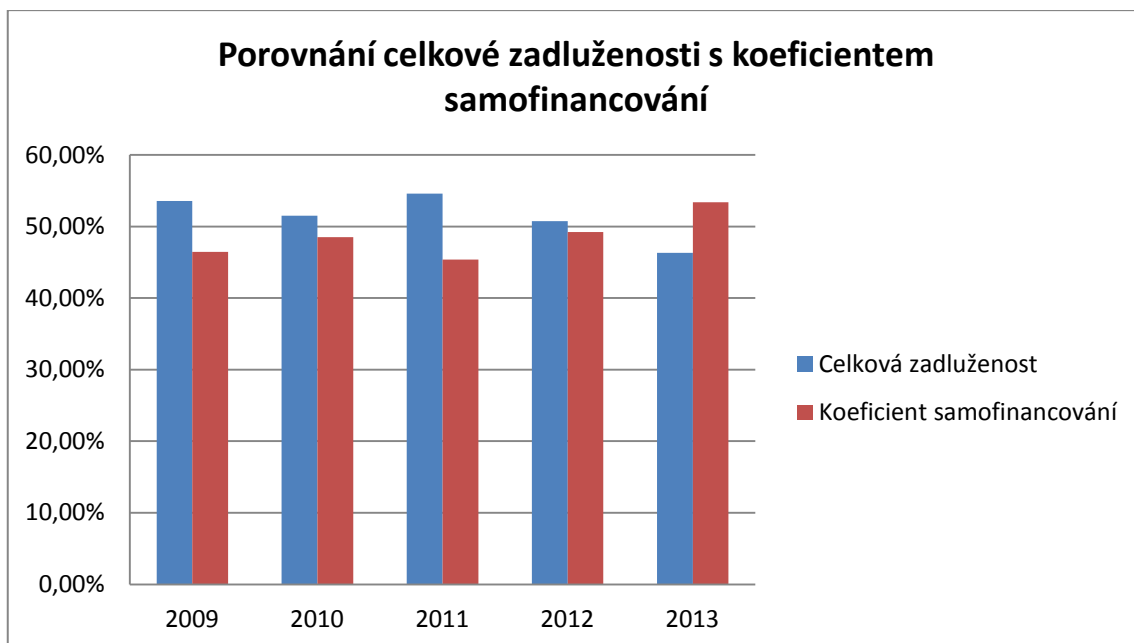

**Graf 6: Ukazatele zadluženosti**

(Zdroj: Vlastní zpracování dle účetních výkazů)

### Ukazatele likvidity

Pomocí ukazatele likvidity lze zjistit, zda společnost disponuje dostatkem likvidních prostředků k úhradě svých krátkodobých cizích zdrojů.

**Tabulka 10: Ukazatele likvidity**

Ukazatel likvidity	2009	2010	2011	2012	2013	SpofaDental 2013
<b>Okamžitá likvidita</b>	0,27	0,19	0,02	0,04	0,23	2,59
<b>Pohotová likvidita</b>	1,93	1,67	1,59	1,87	1,92	3,70
<b>Běžná likvidita</b>	2,31	1,97	1,89	2,16	2,16	4,26

(Zdroj: Vlastní zpracování dle účetních výkazů)

Co se okamžité likvidity týče, pouze v letech 2009 a 2013 byly zaznamenány přijatelné výsledky. Ty by podle odborné literatury měly být v rozmezí <0,2-0,6>. Z toho vyplývá, že společnost Major CZ mimo tyto roky nebyla schopná pokrýt své závazky z důvodu nedostatečných finančních prostředků. Pohotová likvidita se naopak v celém sledovaném období pohybuje v doporučených hodnotách. V tomto případě je schopná hradit své závazky, aniž by musela přistoupit k prodeji zásob. V podobném trendu se pohybuje i likvidita běžná. Literatura uvádí rozmezí <1,5-2,5>, což jak je z tabulky

patrné, dosahuje ve všech letech. Již tradičně je nejúspěšnější rok 2009, kde hodnota byla 2,31, a rok 2013 s hodnotou 2,16.

Dle finanční analýzy dosahuje konkurenční společnost SpofaDental ve všech ukazatelích za rok 2013 lepších výsledků než společnost Major CZ. To je způsobeno nízkými krátkodobými závazky a především nulovým bankovním úvěrem. Společnost je tedy díky dostatečným finančním prostředkům schopná hradit své závazky ve všech stupních likvidity.

### **Provozní (výrobní) ukazatele**

Pomocí provozních ukazatelů lze sledovat výkonnost vnitřních aktivit podniku. V následující tabulce budou uvedeny ukazatele mzdové produktivity, nákladovosti výnosů a vázanosti zásob na výnosy.

**Tabulka 11: Provozní ukazatele**

<b>Provozní ukazatele</b>	<b>2009</b>	<b>2010</b>	<b>2011</b>	<b>2012</b>	<b>2013</b>
<b>Mzdová produktivita</b>	1,69	1,64	1,42	1,26	1,36
<b>Nákladovost výnosů</b>	0,91	0,92	0,89	0,97	0,85
<b>Vázanost zásob na výnosy</b>	0,20	0,14	0,16	0,19	0,13

(Zdroj: Vlastní zpracování dle účetních výkazů)

Mzdová produktivita má až do roku 2012 klesající tendenci. Ta se za sledované období v průměru pohybuje okolo hodnoty 1,47 Kč výnosů z 1 Kč vyplacených mezd. V roce 2013 ukazatel stoupá asi o 10 haléřů a podle předběžných výkazů by tato hodnota měla mít rostoucí trend. Doporučené hodnoty nákladovosti výnosů by měly s postupem času klesat, což z výše uvedené tabulky nelze potvrdit. Vyjma roku 2012 se hodnoty bez výrazných změn pohybují okolo 0,9 Kč. Ukazatel vázanosti zásob na výnosy dosahují kolísavých hodnot. Vzhledem ke skutečnosti, že by se mělo jednat o co nejnižší výsledky, lze údaje z tabulky č. 11 označit za velice dobré.

#### **2.2.4 Analýza soustav ukazatelů**

V následující části jsou uvedeny soustavy ukazatelů, které hodnotí finanční zdraví společnosti. Konkrétně se jedná o jeden bonitní model (Index bonity) a dva bankrotní modely (Altmanův index Z-score a Index IN05).

### 2.2.4.1 Bonitní modely

#### Index Bonity

Tabulka 12: Index bonity

Ukazatel	2009	2010	2011	2012	2013
Index bonity	2,12	2,30	1,68	1,36	1,99

(Zdroj: Vlastní zpracování dle účetních výkazů)

Sledovaný ukazatel vykazuje dle stupnice hodnocení velmi dobré výsledky mimo roky 2011 a 2012. V tomto období lze hodnocení indexu bonity okomentovat jako dobré. V následujícím roce 2013 hodnota opět stoupá a předpokládá se, že v dalších obdobích nadále poroste.

### 2.2.4.2 Bankrotní modely

#### Altmanův index Z-score

Tabulka 13: Altmanův index Z-score

Ukazatel	2009	2010	2011	2012	2013
X1	0,54	0,48	0,46	0,52	0,53
X2	0,43	0,44	0,39	0,49	0,45
X3	0,07	0,10	0,06	0,03	0,06
X4	0,77	-0,15	-0,57	0,06	0,93
X5	0,93	1,02	0,91	0,73	0,77
<b>Z</b>	<b>2,22</b>	<b>1,97</b>	<b>1,52</b>	<b>1,64</b>	<b>2,10</b>

(Zdroj: Vlastní zpracování dle účetních výkazů)

Po celé sledované období se Altmanův index nachází v tzv. šedé zóně, kde nelze jednoznačně určit přesnou finanční situaci společnosti. Hospodářské výsledky však poukazují na stabilní finanční situaci. V roce 2013 nastala výrazná změna v celém odvětví, kdy se společnosti dařilo téměř dosáhnout výsledku jako v roce 2009 před hospodářskou krizí. Nejvýraznější změny tento ukazatel dosáhl v letech 2012 - 2013, kde se index navýšil o 0,5 a tím se přiblížil k horní části intervalu šedé zóny. Všeobecně je však tento index v českých podmínkách považován za méně vypovídající, protože byl primárně tvořen pro americké společnosti.

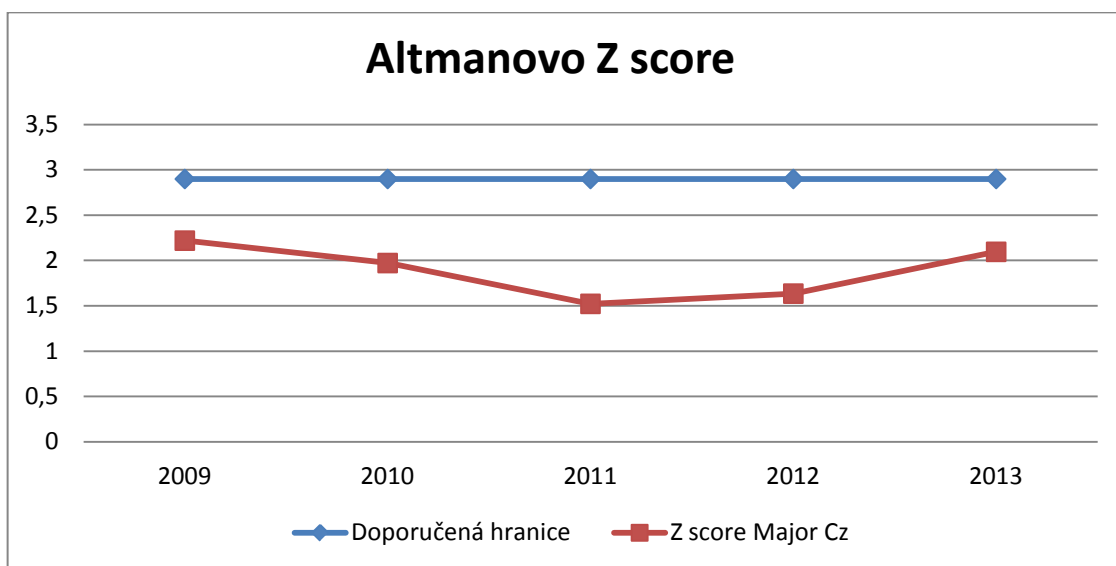

**Graf 7: Altmanovo Z – score**  
(Zdroj: Vlastní zpracování dle účetních výkazů)

## Index IN05

**Tabulka 14: Index IN05**

Ukazatel	2009	2010	2011	2012	2013
IN05	1,29	3,66	1,53	1,16	2,51

(Zdroj: Vlastní zpracování dle účetních výkazů)

V tabulce č. 14 je znázorněn výpočet Indexu IN05, který se dá označit za aplikovatelný na české prostředí. Ten by měl být vyšší jak hodnota 1,6, aby platilo tvrzení dobré finanční situace společnosti. Tato situace nastala pouze v roce 2010 a 2013, kde v roce 2010 hodnota dosahovala 3,66 a v roce 2013 se tato hodnota vyšplhala na 2,51. Již zmíněné hodnoty byly dramaticky ovlivněny vysokým hospodářským výsledkem dosažený v těchto letech. Opakem jsou roky 2009 a 2012, kde se tyto hodnoty nacházejí v dolní hranici intervalu šedé zóny. Konkrétně nejhorší situace nastává v roce 2012. V tomto roce hodnoty dosahují výsledku 1,16, jelikož pomocí výsledku hospodaření byly hrazeny závazky vůči partnerské společnosti Reada s.r.o.

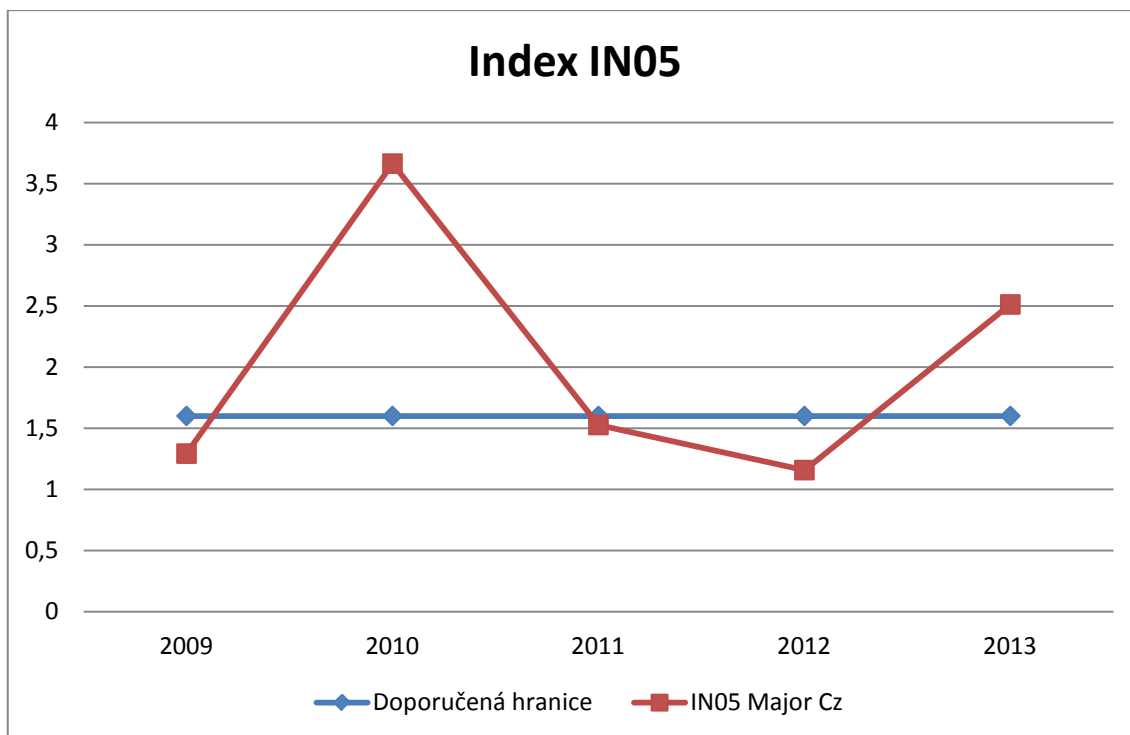

**Graf 8: Index IN05**

(Zdroj: Vlastní zpracování dle účetních výkazů)

### 2.2.5 Souhrnné zhodnocení finanční situace podniku

Na základě provedené finanční analýzy společnosti Major CZ, s.r.o. lze souhrnně zhodnotit finanční situaci této společnosti. Veškeré hodnoty byly stanoveny pomocí ukazatelů, vypočítaných z účetních výkazů za období 2009 – 2013.

Podstatnou částí aktiv ve společnosti Major CZ, s.r.o. jsou oběžná aktiva, která zaujímají více než 95% celkových aktiv společnosti. Oběžná aktiva ve sledovaném období 2009 – 2013 meziročně rostla, avšak výjimku představuje změna mezi lety 2011 – 2012 ovlivněná situací výše uvedenou, kde došlo k poklesu hodnoty oběžných aktiv o 3,6 mil. Kč. Stálá aktiva se v letech 2009 – 2013 vyznačují klesajícím trendem, což je zapříčiněno odpisem majetku, vyjma roku 2011, kdy dochází k nákupu užitkového vozu. Ze struktury pasiv je možné vyčíst kladný hospodářský výsledek, který byl dosažen v každém sledovaném roce. Opět je nutné zmínit výraznou změnu výsledku hospodaření v roce 2012, kdy dochází k poklesu o 3 020 tis. Kč. Tímto výsledkem hospodaření a také bankovním úvěrem byly hrazeny závazky vůči sesterské společnosti Reada, s.r.o.

Poměr cizích a vlastních zdrojů je vyrovnaný a pohybuje se kolem hodnoty 50%, což naznačuje, že management vychází ze zlatého pravidla financování. Koeficient samofinancování odráží přesný obraz finanční struktury společnosti. Výsledek 53,38% v roce 2013 ukazuje, že firma dokáže pokrýt své závazky z vlastních zdrojů. K tomu přispívá fakt, že mezi partnerskými společnostmi funguje jistá forma tzv. cash pooling. Z toho důvodu lze Major CZ, s.r.o. považovat za finančně stabilní, tedy s nízkou mírou finančního rizika.

Z toho také plyne uspokojivá úroveň ukazatelů likvidity. Pouze v letech 2010 – 2012 se hodnoty okamžité likvidity nepohybovaly v doporučených mezích a společnost tak nebyla schopná pokrýt své závazky z důvodu nedostatečných finančních prostředků. Jak likvidita pohotová, tak likvidita běžná se pohybovala ve všech letech v doporučených hodnotách. Nebylo tedy nutné přistoupit k prodeji zásob na skladech, aby bylo možné hradit své závazky. Již tradičně byl pro běžnou likviditu nejúspěšnější rok 2009 s hodnotou 2,31 a také rok 2013 s hodnotou 2,16.

Z vypočítaných výsledků rentability lze vyčíst od roku 2012 růstový charakter u všech ukazatelů rentability. Právě často zmiňovaný rok 2012, kdy se podepsala na společnosti hospodářská krize v eurozóně, dosahoval nejnižších hodnot ve všech ukazatelích rentability. Ukazatel rentability vloženého kapitálu dosahoval v tomto roce 2,94%. To bylo zapříčiněno nízkými hodnotami výsledků hospodaření, které plynuly z nižších tržeb za prodej vlastních výrobků a služeb a také z tržeb z prodaného materiálu. Rentabilita celkových aktiv je v roce 2012 ovlivněna poklesem celkových aktiv (přibližně o 4 mil. Kč). Proto zjištěná rentabilita dosahovala 0,30%. Rentabilita vlastního kapitálu byla ve specifickém roce 0,61% a rentabilita tržeb dosahovala minimum s hodnotou 0,41%.

Aktivita analyzovaného subjektu zaujímá ve všech letech kolísavý trend. Obrat celkových aktiv se nepohyboval v doporučených hodnotách, nicméně se držel v odvětvovém průměru, což se potvrdilo i ve srovnání s referenční hodnotou. Taktéž u doby obratu zásob lze konstatovat kolísavý trend. To souvisí s rostoucím množstvím zboží na skladě a jeho vyskladňováním. Po konzultaci s jednatelem společnosti se očekává pokles doby obratu. To potvrzuje i rozdíl téměř 14 dní ve srovnání roků

2012, kdy byla hodnota 64,86 dní a 2013 s hodnotou 51,13 dní. Položky doba obratu krátkodobých pohledávek a doba obratu krátkodobých závazků se vyskytují vysoko nad oborovým průměrem. To je převážně ovlivněno nesplacenými pohledávkami a závazky. V případě pohledávek se jedná o polskou pobočku Major PL, která se potýká s finančními problémy a jak již bylo zmiňováno výše, je v zájmu jak strany Major CZ, tak strany Major Prodotti Dentari udržet se na polském trhu. Vzniklé závazky byly vůči sesterské společnosti Reada s.r.o., které se v roce 2012 splatily, a od tohoto okamžiku lze považovat výsledky 20,14 dnů a 12,62 dnů za velice dobré. Tato informace však není pro odběratele zcela klíčová, jelikož se jedná o sesterské a partnerské společnosti s jednotným vedením, které vytváří stálé objednávky, nehledě na to, za jak dlouho společnost splatí své závazky.

Při pohledu na Altmanův index Z-score, lze vyčíst zařazení společnosti do tzv. šedé zóny, kde je nejasný budoucí vývoj. Nicméně hospodářské výsledky potvrzují stabilní finanční situaci. Všeobecně je tento index považován za méně vypovídající, protože není přesně aplikovatelný na české prostředí. Z tohoto důvodu byl také použit Index IN05, který byl velmi kolísavý. V roce 2010 a 2013 z důsledku vysokého hospodářského výsledku byly hodnoty vysoko nad doporučenou hranicí, naopak roky 2009 a 2012 se nacházejí v dolní hranici intervalu šedé zóny. To bylo zapříčiněno úhradou závazků vůči partnerské společnosti Reada, s.r.o.

Z analyzovaných výsledků lze následovně provést shrnutí slabých a silných stránek finančního hospodaření společnosti Major CZ, s.r.o.

**Tabulka 15: Slabé a silné stránky finančního hospodaření**

<b>Silné stránky</b>	<b>Slabé stránky</b>
Finanční stabilita	Nepříznivý výsledek v roce 2012
Uspokojivá likvidita	Společnost se soustředí pouze na 1 segment dentálního trhu
Cash pooling v rámci skupiny	Omezené prostory (souvisí s rozšířením výroby)
Kladné výsledky hospodaření (vyplývá z klíčové činnosti)	Nezastupitelnost zaměstnanců
Úspěšný rok 2013	
Stálí odběratelé (partnerské firmy)	
Silná pozice na trhu ČR	

(Zdroj: Vlastní zpracování)

### 3 VLASTNÍ NÁVRHY ŘEŠENÍ

Z finanční analýzy vyplývá, že se společnost nachází v dobré kondici, a to jak z pohledu finanční stability, tak i výnosové situace. Klíčovou oblastí, kterou se návrhová část bakalářské práce zabývá, je rozšíření produktového portfolia a tedy oslovení nových segmentů trhu. Aby byl tento cíl dosažen, musela by společnost Major CZ kontaktovat svojí mateřskou společnost Major Prodotti Dentari a zkusit s ní vyjednat zvětšení kapacity produkce a navíc převedení výroby dalších typů zubů jako jsou: Major Dent a Major Plus, které se liší počtem vrstev. Rozhodnutí pro zvýšení produkce je ovlivněno tím, že společnost kvůli omezené kapacitě lisů nestíhá vykrývat objednávky (pokud se v dané chvíli potká více větších objednávek). Také by se mohlo zvážit zavedení výroby polymerační UV lampy Major UV pro zubní laboranty, která slouží k tvrzení materiálu pro tvoření fazet. Tyto UV lampy jsou taktéž vyráběny pouze mateřskou společností Major Prodotti Dentari v Itálii. UV lampy byly vybrány z toho důvodu, jelikož dosahují vysoké prodejnosti a v momentální chvíli jsou velice žádané. Pro mateřskou společnost by to znamenalo poskytnout know-how dceřiné společnosti Major CZ, avšak benefitem by mohl být 50% podíl ze zvýšeného zisku, nižší výrobní a provozní náklady, širší pokrytí středovýchodního a východního trhu a dále s tím související zvýšení dominantního postavení společnosti Major jako takové.

Aby byl tento návrh realizovatelný, je zapotřebí podstoupit hned několik kroků. Za hlavní bod můžeme považovat výstavbu nové výrobní haly. A to z toho důvodu, že společnost v tuto chvíli maximálně využívá prostorové kapacity a nebylo by tak možné zvýšit produkci výrobků.



**Obrázek 6: Balení zubů Major Dent**  
(Zdroj: <http://www.majordental.com>)

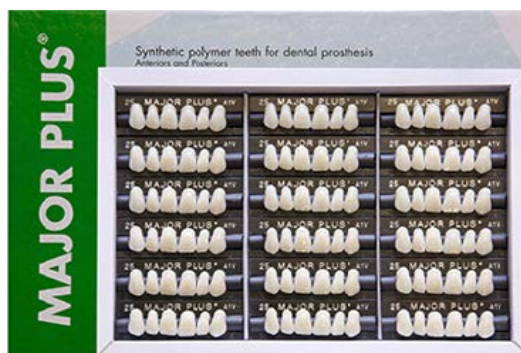

**Obrázek 7: Balení zubů Major PLUS**  
(Zdroj: <http://www.majordental.com>)



**Obrázek 8: UV lampa Major UV**  
(Zdroj: <http://www.majordental.com>)

### **3.1 Popis investičního projektu**

Za hlavní návrh lze považovat vybudování výrobní haly. Tento projekt bude realizován v prostorách areálu společnosti. Vzhledem a konstrukcí bude kopírovat stávající výrobní halu. Jedná se o stavbu obdélníkového tvaru s rozpětím 15 metrů, délkou 55 metrů a výškou 8 metrů. Uvnitř výrobní haly budou umístěny strojní zařízení, které budou složité k výrobě pryskyřičných zubů, dále prostory pro skladování těchto výrobků a také kanceláře, ve kterých bude řešena administrativa. Na základě získaných informací od vedení společnosti, která má zkušenost s výstavbou výrobní haly z dřívějších let, by se měla cena vyhovující a vybavené haly pohybovat kolem 15 mil. Kč.

Na obrázku níže je výrobní hala, která se již nachází v areálu společnosti Major CZ na ulici Lanškrounská ve Svitavách. Aby byly splněny výše zmíněné požadavky, je potřeba nechat vybudovat výrobní halu na podobný způsob.



**Obrázek 9: Výrobní hala Major CZ ve Svitavách**  
(Zdroj: Vlastní fotografie)

### 3.2 Plán kapitálových výdajů a peněžních příjmů projektu

#### Odhad kapitálových výdajů

V následující tabulce je uvedena struktura položek investice a jejich pořizovací ceny. Celková pořizovací cena investice činí 15 mil. Kč.

**Tabulka 16: Struktura položek investice**

Pořizovaná investice	Pořizovací cena (Kč)
Stavební práce a materiál	12 682 512
Elektroinstalace včetně rozvodů a osvětlení	1 190 000
Zastřešení	220 000
Výplně otvorů (16x plastové okno, 4x plastové dveře)	377 488
Otopná tělesa	339 000
Vybavení výrobní haly	191 000
<b>CELKEM</b>	<b>15 000 000</b>

(Zdroj: Vlastní zpracování)

## Odhad peněžních příjmů

Po zvážení všech informací, které byly získány od vedení společnosti, bylo sestaveno cash flow z investice. Při stanoveném zvýšení produkce by se odhadované tržby za prodané výrobky měly zvýšit o 50%. Tuto informaci lze považovat však pouze jako expertní predikci vedení společnosti. Výpočet odpisů budovy bude obsažen v přílohách práce jako příloha č. 4. Cash flow z investice specifikuje následující tabulka.

**Tabulka 17: Cash flow při pořízení investice (údaje v tis. Kč)**

Položka rozpočtu	Náklady	Výnosy				
		2016	2017	2018	2019	2020
Budovy, stavby	14 809 000					
Vybavení budov	191 000					
Tržby		19 989 000	19 989 000	19 989 000	19 989 000	19 989 000
Přímé náklady		11 127 654	11 127 654	11 127 654	11 127 654	11 127 654
Fixní náklady		3 314 250	3 314 250	3 314 250	3 314 250	3 314 250
Odpisy budov		210 000	510 000	510 000	510 000	510 000
Zisk před zdaněním		5 337 096	5 037 096	5 037 096	5 037 096	5 037 096
Daň z příjmu		1 014 048	957 048	957 048	957 048	957 048
Zisk po zdanění		4 323 048	4 080 048	4 080 048	4 080 048	4 080 048
Odpisy celkem		210 000	510 000	510 000	510 000	510 000
<b>Cash flow</b>		<b>4 533 048</b>	<b>4 590 048</b>	<b>4 590 048</b>	<b>4 590 048</b>	<b>4 590 048</b>

(Zdroj: Vlastní zpracování dle 8)

### 3.3 Diskontní sazba

Za diskontní sazbu lze považovat ukazatel ROE, který v průměru analyzovaných let dosahoval hodnoty 11,5%. Je nutno zmínit, že do tohoto průměru nebyla započítána hodnota rentability vlastního kapitálu z roku 2012 (0,61%), jelikož výsledek hospodaření daného roku nedosahoval obdobných výsledků jako v minulých letech z důvodu celosvětové hospodářské krize. Tento fakt byl zohledněn proto, aby nebyla výrazně ovlivněna diskontní sazba pro následující výpočty.

### 3.4 Ekonomická efektivnost investice

Aby byla investice efektivní, musí být vzniklé příjmy z investice vyšší než vynaložené náklady. Životnost výše popsaného projektu byla stanovena na 5 let. Autor práce si je

vědom, že ve skutečnosti tato životnost bude delší, ale zohledňuje výsledky právě do roku 2020 z toho důvodu, aby zjištěné výsledky byly co nejbližší realitě. Platí pravidlo – čím delší časový úsek, tím méně pravděpodobné zjištěné hodnoty.

### **Doba návratnosti na bázi diskontovaného CF**

Při určování návratnosti je potřeba načíst očekávané příjmy z investice v jednotlivých letech. To přesně znázorňuje následující tabulka č. 18.

**Tabulka 18: Doba návratnosti investice**

<b>Rok</b>	<b>CF</b>	<b>Diskontované CF</b>	<b>Kumulované CF</b>
2015	- 15 000 000 Kč	- 15 000 000 Kč	- 15 000 000 Kč
2016	4 533 048 Kč	4 065 514 Kč	- 10 934 486 Kč
2017	4 590 048 Kč	3 692 049 Kč	- 7 242 437 Kč
2018	4 590 048 Kč	3 311 255 Kč	- 3 931 182 Kč
2019	4 590 048 Kč	2 969 735 Kč	- 961 447 Kč
<b>2020</b>	<b>4 590 048 Kč</b>	<b>2 663 440 Kč</b>	<b>1 701 993 Kč</b>

(Zdroj: Vlastní zpracování dle 8)

Z výše uvedené tabulky je patrné, že investice se vrátí během roku 2020. Při přesném výpočtu lze stanovit, že investice se společnosti vrátí za 4,36 roku.

### **Čistá současná hodnota (NPV)**

Pomocí čisté současné hodnoty lze zjistit, kolik peněz z realizace investice společnosti přinese. V případě společnosti Major CZ při diskontované sazbě 11,5%, je čistá současná hodnota investice 1 526 450,73 Kč.

Čistá současná hodnota investice byla vypočtena podle následujícího vzorce:

$$NPV = \sum_{t=0}^n \frac{CF_t}{(1+r)^t} \quad (8)$$

Vypočítaný přínos z investice je kladný. Z toho důvodu lze považovat investici na výstavbu výrobní haly za přijatelný.

### Vnitřní výnosové procento (IRR)

Tento ukazatel určuje, jaký relativní výnos projekt během své životnosti poskytoval. Na základě výpočtu v tabulkovém kalkulátoru Microsoft Excel vyšla hodnota vnitřního výnosového procenta 16%.

**IRR = 16%**

To opět potvrzuje přijatelnost investice, jelikož IRR je větší než diskontní sazba. Navíc platí čím vyšší je IRR, tím vyšší je návratnost investice.

### 3.5 Financování haly

Celková částka k vybudování výrobní haly by se měla pohybovat kolem 15 mil. Kč. Z důvodu toho, že společnost Major CZ má vysoké pohledávky z obchodních vztahů vůči partnerským společnostem, tak by se vedení mohlo domluvit na tom, aby se část peněžních prostředků na výstavbu haly financovala právě z těchto pohledávek. Konkrétně by se jednalo o společnost Flava, s.r.o., která by částečně splatila své závazky částkou 7,5 mil. Kč. Zbývající část by mohla být financována z výsledku hospodaření minulých let, částkou 5 mil. Kč, kterou společnost Major CZ disponuje na bankovním účtu. Posledních zbývajících 2,5 mil. Kč bude hrazeno podnikatelským úvěrem. Po srovnání podnikatelských úvěrů by autor práce doporučil investiční úvěr od Komerční banky s úrokovou mírou 3,72% na dobu 5 let. Platební podmínky a podrobnosti o úvěru byly shrnuty do tabulky č. 19.

**Tabulka 19: Podrobnosti o investičním úvěru**

<b>Výše úvěru</b>	2 500 000,00 Kč
<b>Úroková míra</b>	3,72%
<b>Doba splácení</b>	60 měs.
<b>Interval</b>	měsíční splátky
<b>Pravidelná splátka</b>	45 726,09 Kč
<b>Celkové náklady</b>	2 743 565,22 Kč
<b>Zaplacené úroky</b>	243 565,22 Kč

(Zdroj: Vlastní zpracování)

Z výše uvedené tabulky jasně vyplývá, že celkové náklady na poskytnutý úvěr budou 2 742 217, 38 Kč, přičemž úroky budou ve výši 242 217,38 Kč. Pravidelná měsíční splátka vychází na 45 703,62 Kč. Orientační splátkový kalendář je uveden v příloze č. 5 bakalářské práce.

### **3.6 Rizika projektu**

Rizika spojená s projektem patří mezi důležité faktory, které mohou ovlivnit očekávaný výsledek či celý průběh projektu. Je velmi důležité tyto rizika identifikovat a tím případné následky minimalizovat.

Rizika spojená s výstavbou výrobní haly:

- nedodržení rozpočtu;
- změna likvidity společnosti;
- nedodržení termínů;
- diference mezi skutečným a očekávaným výsledkem projektu.

### **3.7 Další návrhy**

V následující kapitole budou navrženy další opatření na zvýšení efektivnosti společnosti. Tyto návrhy však pro implementaci do firemní praxe vyžadují detailnější zpracování. Mezi klíčový bod patří navýšení počtů lisů, pomocí kterých jsou zuby vyráběny. Momentálně firma disponuje osmi lisy, a aby byla navýšena výrobní kapacita alespoň o 50%, je podle jednatele společnosti potřeba pořídit čtyři nové lisy. Ty budou dodány mateřskou společností Major Prodotti Dentari a Major CZ by hradil pouze náklady spojené s přepravou těchto lisů a dále by se tyto dvě společnosti dohodly na určité výši nájemného, za kterou by stroje společnost užívala.

Pokud se produkce výroby zvýší o 50%, znamená to, že denní výrobní kapacita všech strojů vzroste ze stávajících 12 000 vyrobených setů na 18 000 setů. Z toho také plyne zvýšení tržeb. Jelikož je výroba zmiňovaných zubů v podstatě jediná činnost, při 50% zvýšení výroby by mohlo být dosaženo nárůstu tržeb o 50%. Společnost by při takové situaci mohla dosahovat až 63 mil. Kč tržeb za účetní období.

Dalším bodem by bylo navýšení pracovní síly. S rostoucím množstvím produkce roste i počet nových pracovních příležitostí. Mohlo by se jednat až o 10 nových pracovních míst. Noví zaměstnanci by byli zaškoleni vedoucími pracovníky formou seminářů. Tím by se také snížilo riziko nezastupitelnosti jednotlivých pracovníků a vysoký věkový průměr, jak bylo uvedeno ve slabých stránkách společnosti.

Další možností jak navýšit své tržby a oslovit širší skupinu zákazníků by mohlo být skrze webové stránky s e-shopem. Společnost Major CZ sice webové stránky nemá, ale partnerská společnost Flava, pomocí které své výrobky prodává, ano. Ty se ovšem dají považovat za nedostatečné a zastaralé. Navíc jsou poměrně nepřehledné, nový návštěvník se zcela nemusí orientovat a to může vést k opuštění těchto stránek. Tato kritika je na místě, jelikož při srovnání s konkurentem je vidět podstatný rozdíl. Jedná se především o celkové provedení webových stránek, je zvoleno nízké rozlišení a obrázky nabízeného zboží si nelze dostatečně zvětšit a prohlédnout. Z toho důvodu je zapotřebí obrázky zboží přizpůsobit vyššímu rozlišení, a to nejlépe na 800x600 pixelů, aby byla zajištěna určitá kvalita bez ovlivnění rychlosti nahrávání stránky. Dále by bylo vhodné, aby se webové stránky přetvořili do poněkud modernějšího designu a byl zaveden propracovaný vyhledávač, který by sloužil k rychlému vyhledání požadovaného zboží. Po kontaktování webdesignéra a PHP a programátora je zřejmé, že celková úprava a redesign webových stránek s e-shopem se bude pohybovat okolo 50 tis. Kč. To je však investice, kterou by měla provést každá firma, která chce navýšit své tržby. V současné době je totiž nakupování přes internet velice častým a využívaným systémem nakupování a správně vytvořené a spravované webové stránky mohou přilákat novou klientelu a partnery. Z pohledu marketingu by se mohlo nakupování skrze e-shop spojit s jistou formou podpory prodeje:

- cenové zvýhodnění při nákupu nad určitý počet ks,
- poštovné zdarma při překročení dané částky,
- určitá procentuální sleva při nákupu nad určitou částkou.

K maximalizaci zisku pochopitelně patří také snižování nákladů. Společnost by měla provést jistá opatření, která by vedla ke snížení provozních nákladů. Jedním z nich jsou náklady spojené s dopravou vyrobených zubů, které se přepravují společností Major Prodotti Dentari do Itálie. Prvním návrhem je zlepšit komunikaci mezi oběma stranami

a termíny dodávek výrobků, jelikož díky přepravě konkrétního počtu balíků přepravce mnohdy nevyužívá celkovou kapacitu vozu. Bylo by vhodné, aby se v budoucnu tento nedostatek odstranil a začalo se odesílat maximální počet balíků. Z toho plyne, že by přepravy výrobků nemusely být v tak častém intervalu, ale hlavním cílem by bylo využívat je efektivně. Dokonce by bylo žádoucí jisté předzásobení mateřské společnosti, nikoliv pokrývat pouze aktuální objednávku. To by mělo také kladný dopad na snížení doby obratu zásob společnosti Major CZ.

Návrhem číslo dva je najít a vybrat vhodného přepravce. Z toho důvodu byla vytvořena následující tabulka.

**Tabulka 20: Srovnání přepravních společností**

Položka	Přepravní společnost		
	PPL	GLS	DPD
<b>Přepravné / balík</b>	1 243,00 Kč	1 150,00 Kč	1 512,00 Kč
<b>Celkové náklady za přepravu</b>	24 860,00 Kč	23 000,00 Kč	30 240,00 Kč

(Zdroj: Vlastní zpracování)

Pro srovnání byly vybrány přepravci firmy PPL, GLS a DPD, přičemž budeme postupovat s informací, že ani jeden z přepravců neposkytne cenové zvýhodnění při využívání přepravy na delší časové období. Jak je z tabulky č. 16 patrné, nejnižších nákladů na přepravu dosahuje přepravní společnost GLS a naopak nejvyšších společnost DPD. Cenový rozdíl u těchto společností je více jak 7 000 Kč, což v konečném důsledku může za celé účetní období být až 168 000 Kč, které by společnost Major CZ výběrem vhodné přepravní společnosti ušetřila.

## ZÁVĚR

Tato bakalářská práce měla za cíl zhodnotit finanční situaci společnosti Major CZ, zabývající se výrobou dentálních potřeb, konkrétně adjustací pryskyřičných zubů, a na základě výsledků finanční analýzy stanovit a doporučit návrhy na její zlepšení.

Bakalářská práce byla rozdělena do tří kapitol, nazvané jako – teoretická východiska, analýza současného stavu a vlastní návrhy řešení.

V první kapitole došlo prostřednictvím získaných informací z odborné literatury k vymezení základních pojmů, popisu metod a ukazatelů finanční analýzy, které byly následovně použity v následující části, v části analytické.

K provedení finanční analýzy byly použity účetní výkazy společnosti za období 2009 – 2013, získané z obchodního rejstříku České republiky. V práci jsou aplikovány elementární metody finanční analýzy. Pomocí těchto metod došlo k identifikování silných a slabých stránek finančního hospodaření společnosti. Výsledky finanční analýzy dosahovaly mimo rok 2012, který byl ovlivněn ekonomickou krizí, dobrých či velice dobrých výsledků. Nicméně i v tomto roce společnost zaznamenala kladného výsledku hospodaření. Z toho lze jasně konstatovat, že společnost je prosperující a expandující. Také došlo ke srovnání vypočítaných hodnot s hlavním konkurentem, akciovou společností SpofaDental. Na závěr proběhlo souhrnné hodnocení finanční situace společnosti, kde se určily silné a slabé stránky, které napomohly k formulování vlastních návrhů.

Za nejvýznamnější návrh lze považovat vybudování nové výrobní haly, která má navýšit produkci, ale také díky dostatečnému prostoru lze zajistit výrobu nových výrobků, které jsou segmentovány i pro jiné odběratele. To by vedlo jak k nárůstu tržeb, ale také k širšímu pokrytí trhu a dále s tím související upevnění dominantního postavení společnosti Major. Další návrhy směřují ke zkvalitnění propagace prostřednictvím webové stránky či snížení nákladů prostřednictvím správné volby přepravní společnosti.

## SEZNAM POUŽITÉ LITERATURY

- (1) KNÁPKOVÁ, Adriana, Drahomíra PAVELKOVÁ a Karel ŠTEKER. *Finanční analýza: komplexní průvodce s příklady*. 2. rozš. vyd. Praha: Grada, 2013, 236 s. ISBN 978-80-247-4456-8
- (2) KISLINGEROVÁ, E. a J. HNILICA. *Finanční analýza: krok za krokem*. 2. vyd. Praha: C.H. Beck, 2008. ISBN 978-80-7179-713-5.
- (3) MRKVIČKA, J. a P. KOLÁŘ. *Finanční analýza*. Vyd. 2. Praha: ASPI, 2006. ISBN 80-7357-219-2.
- (4) SEDLÁČEK, J. *Finanční analýza podniku*. Vyd. 1. Brno: Computer Press, 2009, 154 s. ISBN 978-80-251-1830-6.
- (5) BLAHA, Z. S., JINDŘICHOVSKÁ, I. *Jak posoudit finanční zdraví firmy*. 3. vyd. Praha: Management Press, 2006. 194 s. ISBN 80-7261-145-3.
- (7) *Techniky a metody finanční analýzy* | *Businessinfo.cz* [online]. 2009 [cit. 2014-11-18]. Dostupné z: <http://www.businessinfo.cz/cs/clanky/techniky-a-metody-financnianalyzy-3384.html>
- (8) KISLINGEROVÁ, E. a M ROUBÍČKOVÁ. *Manažerské finance*. 2. přeprac. A rozš. vyd. Praha: C. H. Beck, 2007. Finanční řízení (Grada). ISBN 978-80-7179-903-0.
- (9) SEDLÁČEK, J. *Účetní data v rukou manažera: Finanční analýza v řízení firmy*. 2.dopl.vydání. Praha: Computer Press, 2001. ISBN 80-7226-562-8.
- (10) GRÜNWARD, R. a J. HOLEČKOVÁ. *Finanční analýza a plánování podniku*. Praha: Ekopress, 2009. ISBN 978-80-86929-26-2.
- (11) VOCHOZKA, M. *Metody komplexního hodnocení podniku*. Praha: Grada Publishing, 2011. Finance (Grada). ISBN 978-80-247-3647-1.
- (12) ŠIMAN, J. *Úvod do podnikových financí*. Praha: Vysoká škola finanční a správní, 2005. ISBN 80-867-5449-9.

- (13) ČERNÁ, A. a kol. Finanční analýza. 1. vydání. Praha: Bankovní institut, 1997. 293 s. ISBN neuveden.
- (14) BARTOŠ, V. *Finanční analýza a plánování*. Přednáška. Brno: VUT Fakulta podnikatelská, 16.4.2012.
- (15) SYNEK, M., H. SEDLÁČKOVÁ a H. VÁVROVÁ. *Jak psát bakalářské, diplomové, doktorské a jiné písemné práce*. 2. přeprac. vyd. Praha: Oeconomica, 2007. ISBN 978-80-245-1212-9.
- (16) VEBER, J. *Management: základy, prosperita, globalizace*. Praha: Management Press, 2000. ISBN 80-726-1029-5.
- (17) RŮČKOVÁ, P. *Finanční analýza: metody, ukazatele, využití v praxi*. Praha: Grada Publishing., 2006. ISBN 80-2471-386-1.
- (18) JINDŘICHOVSKÁ, I. a Z. S. BLAHA. *Podnikové finance*. Praha: Management Press, 2003. ISBN 80-726-1025-2.
- (19) SCHOLLEOVÁ, H. *Ekonomické a finanční řízení pro neekonomy*. 2. vyd. Praha: Grada Publishing, 2012. ISBN 978-80-247-4004-1.
- (20) Veřejný rejstřík a sbírka listin. *Ministerstvo spravedlnosti ČR* [online]. 2015 [cit. 2014-04-05]. Dostupné z: <https://or.justice.cz/>
- (21) Major Prodotti Dentari. *Major Dental* [online]. 2015 [cit. 2015-04-05]. Dostupné z: <http://majordental.com/>

## **SEZNAM OBRÁZKŮ**

Obrázek 1 Hodnotící stupnice indexu bonity .....	28
Obrázek 2: Logo společnosti .....	30
Obrázek 3: Zuby Major Superlux .....	31
Obrázek 4: Vzájemné vztahy mezi společnostmi .....	33
Obrázek 5: Organizační struktura podniku .....	33
Obrázek 6: Balení zubů Major Dent .....	55
Obrázek 7: Balení zubů Major PLUS .....	56
Obrázek 8: UV lampa Major UV .....	56
Obrázek 9: Výrobní hala Major CZ ve Svitavách .....	57

## SEZNAM GRAFŮ

Graf 1: Horizontální vývoj aktiv .....	36
Graf 2: Horizontální vývoj pasiv .....	37
Graf 3: Složení aktiv .....	40
Graf 4: Složení pasiv.....	41
Graf 5: Vývoj ukazatelů rentability .....	44
Graf 6: Ukazatele zadluženosti .....	47
Graf 7: Altmanovo Z – score .....	50
Graf 8: Index IN05.....	51

## SEZNAM TABULEK

Tabulka 1: Horizontální analýza aktiv .....	35
Tabulka 2: Horizontální analýza pasiv .....	37
Tabulka 3: Horizontální analýza zisku a ztráty .....	38
Tabulka 4: Vertikální analýza aktiv .....	39
Tabulka 5: Vertikální analýza pasiv .....	40
Tabulka 6: Rozdílové ukazatele.....	41
Tabulka 7: Ukazatele rentability.....	43
Tabulka 8: Ukazatele aktivity .....	45
Tabulka 9: Ukazatele zadluženosti .....	46
Tabulka 10: Ukazatele likvidity.....	47
Tabulka 11: Provozní ukazatele.....	48
Tabulka 12: Index bonity.....	49
Tabulka 13: Altmanův index Z-score .....	49
Tabulka 14: Index IN05 .....	50
Tabulka 15: Slabé a silné stránky finančního hospodaření.....	54
Tabulka 16: Struktura položek investice .....	57
Tabulka 17: Cash flow při pořízení investice (údaje v tis. Kč) .....	58
Tabulka 18: Doba návratnosti investice.....	59
Tabulka 19: Podrobnosti o investičním úvěru .....	60
Tabulka 20: Srovnání přepravních společností.....	63

## **SEZNAM PŘÍLOH**

Příloha 1: Rozvaha společnosti.....	I
Příloha 2: Výkaz zisku a ztráty.....	V
Příloha 3: Výkaz cash flow společnosti.....	VIII
Příloha 4: Odpisy výrobní haly.....	X
Příloha 5: Splátkový kalendář.....	XI

**Příloha 1: Rozvaha společnosti**

<b>a</b>	<b>b</b>	<b>c</b>	<b>2009</b>	<b>2010</b>	<b>2011</b>	<b>2012</b>	<b>2013</b>
	<b>AKTIVA CELKEM (ř. 02 + 03 + 31 + 63)</b>	001	41 791	44 364	54 396	50 471	55 221
A.	Pohledávky za upsaný základní kapitál	002	0	0	0	0	0
B.	<b>Dlouhodobý majetek (ř. 04 + 13 + 23)</b>	003	1 500	1 219	1 388	1 106	826
B. I.	<b>Dlouhodobý nehmotný majetek (ř.05 až 12)</b>	004	0	0	0	0	0
B. I. 1	Zřizovací výdaje	005	0	0	0	0	0
2	Nehmotné výsledky výzkumu a vývoje	006	0	0	0	0	0
3	Software	007	0	0	0	0	0
4	Ocenitelná práva	008	0	0	0	0	0
5	Goodwill	009	0	0	0	0	0
6	Jiný dlouhodobý nehmotný majetek	010	0	0	0	0	0
7	Nedokončený dlouhodobý nehmotný majetek	011	0	0	0	0	0
8	Poskytnuté zálohy na dlouhodobý nehmotný majetek	012	0	0	0	0	0
B. II.	<b>Dlouhodobý hmotný majetek (ř.14 až 22)</b>	013	1 411	1 132	1 308	1 021	735
B. II. 1	Pozemky	014	0	0	0	0	0
2	Stavby	015	0	0	0	0	0
3	Samostatné movité věci a soubory movitých věcí	016	0	0	0	0	0
4	Pěstitelské celky trvalých porostů	017	0	0	0	0	0
5	Základní stádo a tažná zvířata	018	0	0	0	0	0
6	Jiný dlouhodobý hmotný majetek	019	0	0	0	0	0
7	Nedokončený dlouhodobý hmotný majetek	020	0	0	0	0	0
8	Poskytnuté zálohy na dlouhodobý hmotný majetek	021	0	0	0	0	0
9	Oceňovací rozdíl k nabytému majetku	022	0	0	0	0	0
B. III.	<b>Dlouhodobý finanční majetek (ř. 24 až 30)</b>	023	89	87	80	85	91
B. III. 1	Podíly v ovládaných a řízených osobách	024	0	0	0	0	0
2	Podíly v účetních jednotkách pod podstatným vlivem	025	0	0	0	0	0
3	Ostatní dlouhodobé cenné papíry a podíly	026	0	0	0	0	0
4	Půjčky a úvěry - ovládající a řídicí osoba, podstatný vliv	027	0	0	0	0	0
5	Jiný dlouhodobý finanční majetek	028	0	0	0	0	0
6	Požizovaný dlouhodobý finanční majetek	029	0	0	0	0	0

7	Poskytnuté zálohy na dlouhodobý finanční majetek	030	0	0	0	0	0
C.	<b>Oběžná aktiva (ř. 32 + 39 + 48 + 58)</b>	031	40 073	43 040	52 948	49 288	54 350
C. I.	<b>Zásoby (ř.33 až 38)</b>	032	6 496	6 471	8 297	6 634	6 023
C. I. 1	Materiál	033	500	613	560	644	522
2	Nedokončená výroba a polotovary	034	0	0	0	0	0
3	Výrobky	035	5 608	5 557	7 388	5 478	5 198
4	Zvířata	036	0	0	0	0	0
5	Zboží	037	388	301	349	512	303
6	Poskytnuté zálohy na zásoby	038	0	0	0	0	0
C. II.	<b>Dlouhodobé pohledávky (ř. 40 až 47)</b>	039					
C. II. 1	Pohledávky z obchodních vztahů	040					
2	Pohledávky - ovládající a řídicí osoba	041	0	0	0	0	0
3	Pohledávky - podstatný vliv	042	0	0	0	0	0
4	Pohledávky za společníky, členy družstva a za účastníky sdružení	043	0	0	0	0	0
5	Dlouhodobé poskytnuté zálohy	044	63	63	63	63	63
6	Dohadné účty aktivní	045	0	0	0	0	0
7	Jiné pohledávky	046	0	0	0	0	0
8	Odložená daňová pohledávka	047	0	0	0	0	0
C. III.	<b>Krátkodobé pohledávky (ř. 49 až 57)</b>	048	28 812	32 511	43 954	41 629	42 558
C. III. 1	Pohledávky z obchodních vztahů	049	28 698	32 258	43 956	40 619	42 549
2	Pohledávky - ovládající a řídicí osoba	050	0	0	0	0	0
3	Pohledávky - podstatný vliv	051	0	0	0	0	0
4	Pohledávky za společníky, členy družstva a za účastníky sdružení	052	0	0	0	0	0
5	Sociální zabezpečení a zdravotní pojištění	053	0	0	0	0	0
6	Stát - daňové pohledávky	054	101	255	0	1 017	0
7	Krátkodobé poskytnuté zálohy	055	15	0	0	0	16
8	Dohadné účty aktivní	056	0	0	0	0	0
9	Jiné pohledávky	057	-2	-2	-2	-7	-7
C. IV.	<b>Krátkodobý finanční majetek (ř. 59 až 62)</b>	058	4 765	4 058	697	1 025	5 769
C. IV. 1	Peníze	059	74	61	60	149	94

	2	Účty v bankách	060	4 691	3 997	637	876	5 675
	3	Krátkodobý cenné papíry a podíly	061	0	0	0	0	0
	4	Požizovaný krátkodobý finanční majetek	062	0	0	0	0	0
D. I.		<b>Časové rozlišení (ř. 64 až 66)</b>	063	218	105	60	77	45
D. I.	1	Náklady příštích období	064					
	2	Komplexní náklady příštích období	065	0	0	0	0	0
	3	Příjmy příštích období	066	0	0	0	0	0
		<b>PASIVA CELKEM (ř. 68 + 85 + 118)</b>	067	41 791	44 364	54 396	50 471	55 221
A.		<b>Vlastní kapitál (ř. 69 + 73 + 78 + 81 + 84 )</b>	068	19 408	21 519	24 683	24 842	29 479
A. I.		<b>Základní kapitál (ř. 70 až 72 )</b>	069	100	100	100	100	100
	1	Základní kapitál	070	100	100	100	100	100
	2	Vlastní akcie a vlastní obchodní podíly (-)	071	0	0	0	0	0
	3	Změny základního kapitálu	072	0	0	0	0	0
A. II.		<b>Kapitálové fondy (ř. 74 až 77)</b>	073	-16	-18	-26	-20	-14
A. II.	1	Emisní ážio	074	0	0	0	0	0
	2	Ostatní kapitálové fondy	075	0	0	0	0	0
	3	Oceňovací rozdíly z přecenění majetku a závazků	076	-16	-18	-26	-20	-14
	4	Oceňovací rozdíly z přecenění při přeměnách	077	0	0	0	0	0
A. III.		<b>Rezervní fondy, nedělitelný fond a ostatní fondy ze zisku (ř. 79 + 80)</b>	078	10	10	10	10	10
A. III.	1	Zákonný rezervní fond / Nedělitelný fond	079	10	10	10	10	10
	2	Statutární a ostatní fondy	080	0	0	0	0	0
A. IV.		<b>Výsledek hospodářství minulých let (ř. 82 + 83)</b>	081	17 843	19 315	21 427	24 600	24 751
A. IV.	1	Nerozdělený zisk minulých let	082	17 843	19 315	21 427	24 600	24 751
	2	Neuhrazená ztráta minulých let	083	0	0	0	0	0
A. V.		<b>Výsledek hospodářství běžného účetního období (+/-) /ř.01 - (+ 69 + 73 + 78 + 81 + 85 + 118)/</b>	084	1 471	2 112	3 172	152	4 632
B.		<b>Cizí zdroje (ř. 86 + 91 + 102 + 114)</b>	085	22 383	22 845	29 713	25 620	25 580
B. I.		<b>Rezervy (ř. 87 až 90)</b>	086	0	0	0	0	0
B. I.	1	Rezervy podle zvláštních právních předpisů	087	0	0	0	0	0
	2	Rezerva na důchody a podobné závazky	088	0	0	0	0	0
	3	Rezerva na daň z příjmů	089	0	0	0	0	0

	4	Ostatní rezervy	090	0	0	0	0	0
B. II.		<b>Dlouhodobé závazky (ř. 92 až 101)</b>	091	0	0	0	0	0
B. II.	1	Závazky z obchodních vztahů	092	0	0	0	0	0
	2	Závazky - ovládající a řídicí osoba	093	0	0	0	0	0
	3	Závazky - podstatný vliv	094	0	0	0	0	0
	4	Závazky ke společníkům, členům družstva a k účastníkům sdružení	095	0	0	0	0	0
	5	Dlouhodobé přijaté zálohy	096	0	0	0	0	0
	6	Vydané dluhopisy	097	0	0	0	0	0
	7	Dlouhodobé směnky k úhradě	098	0	0	0	0	0
	8	Dohadné účty pasivní	099	0	0	0	0	0
	9	Jiné závazky	100	0	0	0	0	0
	10	Odložený daňový závazek	101	0	0	0	0	0
B. III.		<b>Krátkodobé závazky (ř. 103 až 113)</b>	102	17 361	21 843	28 009	22 791	25 111
B. III.	1	Závazky z obchodních vztahů	103	16 896	21 181	27 451	22 307	23 928
	2	Závazky - ovládající a řídicí osoba	104	0	0	0	0	0
	3	Závazky - podstatný vliv	105	0	0	0	0	0
	4	Závazky ke společníkům, členům družstva a k účastníkům sdružení	106	0	0	0	8	0
	5	Závazky k zaměstnancům	107	253	383	322	303	355
	6	Závazky ze sociálního zabezpečení a zdravotního pojištění	108	139	216	176	168	189
	7	Stát - daňové závazky a dotace	109	0	0	0	0	625
	8	Kratkodobé přijaté zálohy	110	0	0	0	0	0
	9	Vydané dluhopisy	111	0	0	0	0	0
	10	Dohadné účty pasivní	112	73	63	7	4	12
	11	Jiné závazky	113	0	0	4	1	2
B. IV.		<b>Bankovní úvěry a výpomoci (ř. 115 až 117)</b>	114	3 850	0	900	2 250	0
B. IV.	1	Bankovní úvěry dlouhodobé	115	0	0	0	0	0
	2	Krátkodobé bankovní úvěry	116	3 850	0	900	0	0
	3	Krátkodobé finanční výpomoci	117	0	0	0	0	0
C. I.		<b>Časové rozlišení (ř. 119 + 120)</b>	118	0	0	0	9	162
C. I.	1	Výdaje příštích období	119	0	0	0	9	162
	2	Výnosy příštích období	120	0	0	0	0	0

**Příloha 2: Výkaz zisku a ztráty**

		<b>b</b>	<b>ř.</b>	<b>2009</b>	<b>2010</b>	<b>2011</b>	<b>2012</b>	<b>2013</b>
I.		Tržby za prodej zboží	1	1 873	1 680	3 132	1 457	1 550
A.		Náklady vynaložené na prodané zboží	2	1 606	1 382	2 753	1 265	1 304
+		Obchodní marže (ř. 01-02)	3	267	298	379	192	246
II.		Výkony (ř. 05+06+07)	4	28 877	42 434	46 368	32 417	39 702
II.	1	Tržby za prodej vlastních výrobků a služeb	5	35 661	42 485	44 535	34 324	39 978
	2	Změna stavu zásob vlastní činnosti	6	-6 784	-51	1 833	-1 907	-276
	3	Aktivace	7	0	0	0	0	0
B.		Výkonová spotřeba (ř. 09+10)	8	20 629	30 900	34 851	23 758	28 768
B.	1	Spotřeba materiálu a energie	9	18 728	28 661	32 642	21 775	26 514
B.	2	Služby	10	1 901	2 239	2 209	1 983	2 254
+		Přidaná hodnota (ř. 03+04-08)	11	8 515	11 832	11 896	8 851	11 180
C.		Osobní náklady	12	5 027	7 206	8 362	7 027	7 607
C.	1	Mzdové náklady	13	3 738	5 322	6 121	5 210	5 600
C.	2	Odměny členům orgánů společnosti a družstva	14	0	0	0	0	0
C.	3	Náklady na sociální zabezpečení a zdravotní pojištění	15	1 124	1 730	2 059	1 641	1 744
C.	4	Sociální náklady	16	165	154	182	176	263
D.		Daně a poplatky	17	17	11	15	19	19
E.		Odpisy dlouhodobého nehmotného a hmotného majetku	18	279	279	278	286	286
III.		Tržby z prodeje dlouhodobého majetku a materiálu (ř. 20+21 )	19	1 166	1 299	1 955	1 039	880
III.	1	Tržby z prodeje dlouhodobého majetku	20	0	0	0	0	0
	2	Tržby z prodeje materiálu	21	1 166	1 299	1 955	1 039	880
F.		Zůstatková cena prodaného dlouhodobého majetku a materiálu (ř. 23+24 )	22	1 042	1 206	1 818	985	800
F.	1	Zůstatková cena prodaného dlouhodobého majetku	23	0	0	0	0	0
F.	2	Prodaný materiál	24	1 042	1 206	1 818	985	800
G.		Změna stavu rezerv a opravných položek v provozní oblasti a komplexních nákladů příštích období	25	0	0	0	0	0
IV.		Ostatní provozní výnosy	26	8	4	6	20	7
H.		Ostatní provozní náklady	27	324	95	107	108	130

V.	Převod provozních výnosů	28	0	0	0	0	0
I.	Převod provozních nákladů	29	0	0	0	0	0
*	Provozní výsledek hospodaření (ř.11-12-17-18+19-22-25+26-27+(-28)-(-29))	30	3 000	4 338	3 277	1 485	3 225
VI.	Tržby z prodeje cenných papírů a podílů	31	0	0	0	0	0
J.	Prodané cenné papíry a podíly	32	0	0	0	0	0
VII.	Výnosy z dlouhodobého finančního majetku ( ř. 34 + 35 + 36)	33	0	0	0	0	0
VII. 1	Výnosy z podílů v ovládaných a řízených osobám a v účetních jednotkách pod podstatným vlivem	34	0	0	0	0	0
VII. 2	Výnosy z ostatních dlouhodobých cenných papírů a podílů	35	0	0	0	0	0
VII. 3	Výnosy z ostatního dlouhodobého finančního majetku	36	0	0	0	0	0
VIII.	Výnosy z krátkodobého finančního majetku	37	0	0	0	0	0
K.	Náklady z finančního majetku	38	0	0	0	0	0
IX.	Výnosy z přecenění cenných papírů a derivátů	39	0	0	0	0	0
L.	Náklady z přecenění cenných papírů a derivátů	40	0	0	0	0	0
M.	Změna stavu rezerv a opravných položek ve finanční oblasti	41	0	0	0	0	0
X.	Výnosové úroky	42	0	1	0	0	0
N.	Nákladové úroky	43	304	66	168	134	79
XI.	Ostatní finanční výnosy	44	280	166	1 472	226	2 867
O.	Ostatní finanční náklady	45	1 093	1 814	649	1 379	277
XII.	Převod finančních výnosů	46	0	0	0	0	0
P.	Převod finančních nákladů	47	0	0	0	0	0
*	Finanční výsledek hospodaření	48	-1 117	-1 713	655	-1 287	2 511
Q.	Daň z příjmů za běžnou činnost (ř. 50 + 51)	49	412	513	760	46	1 104
Q. 1	-splatná	50	365	497	758	55	1 138
Q. 2	-odložená	51	47	16	2	9	-34
**	Výsledek hospodaření za běžnou činnost (ř. 30 + 48 - 49)	52	1 471	2 112	3 172	152	4 632
XIII.	Mimořádné výnosy	53	0	0	0	0	0
R.	Mimořádné náklady	54	0	0	0	0	0
S.	Daň z příjmů z mimořádné činnosti (ř. 56 + 57)	55	0	0	0	0	0
S. 1	-splatná	56	0	0	0	0	0
S. 2	-odložená	57	0	0	0	0	0

*	Mimořádný výsledek hospodaření (ř. 53 - 54 -55 )	58	0	0	0	0	0
T.	Převod podílu na výsledku hospodaření společníkům (+/-)	59	0	0	0	0	0
***	Výsledek hospodaření za účetní období (+/-) (ř. 52 + 58 - 59)	60	1 471	2 112	3 172	152	4 632
****	Výsledek hospodaření před zdaněním (+/-) (ř. 30 + 48 + 53 - 54)	61	1 883	2 625	3 932	198	5 736

**Příloha 3: Výkaz cash flow společnosti**

	2009	2010	2011	2012	2013
<b>P. Stav peněžních prostředků a peněžních ekvivalentů na začátku účetního období</b>	1 340 952	4 765 454	4 057 737	696 878	1 024 913
	Peněžní toky z hlavní výdělečné činnosti (provozní činnost)				
Z.	Účetní zisk nebo ztráta z běžné činnosti před zdaněním				
A. 1	503 050	447 621	435 181	410 341	557 157
A. 1 1	278 820	278 820	278 494	286 380	286 380
A. 1 2	0	0	0	0	0
A. 1 3	0	0	0	0	0
A. 1 4	0	0	0	0	0
A. 1 5	304 170	65 429	168 075	133 592	78 838
A. 1 6	0	0	0	0	0
A. *	2 385 083	3 071 972	4 367 426	608 188	6 293 293
A. 2	930 144	833 316	-7 046 637	-1 234 049	1 960 687
A. 2 1	-1 500 790	-4 083 243	-11 583 622	3 192 896	-1 850 279
A. 2 2	-4 720 175	4 890 588	6 362 960	-6 090 010	3 200 553
A. 2 3	7 151 109	25 971	-1 825 974	1 663 064	610 413
A. 2 4	0	0	0	0	0
A. **	3 315 227	3 905 289	-2 679 210	-625 861	8 253 980
A. 3	-304 420	-66 433	-168 240	-133 762	-78 958
A. 4	249	1 004	165	170	119
A. 5	-411 167	-512 501	-759 940	-46 096	-1 104 178
A. 6	0	0	0	0	0
A. ***	2 599 889	3 327 358	-3 607 226	-805 549	7 070 963
	Peněžní toky z investiční činnosti				
B. 1	510	1 933	-446 334	-5 288	-5 951
B. 2	0	0	0	0	0

B. 3	Půjčky a úvěry spřízněným osobám	0	0	0	0	0
B. ***	<b>Čistý peněžní tok vztahující se k investiční činnosti</b>	510	1 933	-446 334	-5 288	-5 951
	Peněžní toky z finančních činností					
C. 1	Dopady změn dlouhodobých, resp. krátkodobých závazků	0	0	0	0	0
C. 2	Dopady změn vlastního kapitálu na peněžní prostředky a ekvivalenty	-510	-1 933	-7 166	0	0
C. 2 1	Zvýšení peněžních prostředků z důvodů zvýšení základního kapitálu, emisního ážia atd.	0	0	0	0	25 000
C. 2 2	Vyplacení podílů na vlastním jmění společníkům	0	0	0	0	-25 000
C. 2 3	Další vklady peněžních prostředků společníků a akcionářů	0	0	0	0	0
C. 2 4	Úhrada ztráty společníky	0	0	0	0	0
C. 2 5	Přímé platby na vrub fondů	0	0	0	0	0
C. 2 6	Vyplacené dividendy nebo podíly na zisku včetně zaplacené daně	0	0	0	0	0
C. ***	<b>Čistý peněžní tok vztahující se k finanční činnosti</b>	824 102	-4 037 008	692 701	1 133 584	-2 325 982
F.	<b>Čisté zvýšení resp. snížení peněžních prostředků</b>	3 424 502	-707 716	-3 360 859	322 746	4 739 029
R.	<b>Stav peněžních prostředků a pen. ekvivalentů na konci účetního období</b>	4 765 454	4 057 737	696 878	1 024 913	5 769 894

**Příloha 4: Odpisy výrobní haly**

<b>Rok</b>	<b>Roční odpis</b>	<b>Oprávký celkem</b>	<b>Zůstatková cena</b>
2015	210 000	210 000	14 790 000
2016	510 000	720 000	14 280 000
2017	510 000	1 230 000	13 770 000
2018	510 000	1 740 000	13 260 000
2019	510 000	2 250 000	12 750 000
2020	510 000	2 760 000	12 240 000
2021	510 000	3 270 000	11 730 000
2022	510 000	3 780 000	11 220 000
2023	510 000	4 290 000	10 710 000
2024	510 000	4 800 000	10 200 000
2025	510 000	5 310 000	9 690 000
2026	510 000	5 820 000	9 180 000
2027	510 000	6 330 000	8 670 000
2028	510 000	6 840 000	8 160 000
2029	510 000	7 350 000	7 650 000
2030	510 000	7 860 000	7 140 000
2031	510 000	8 370 000	6 630 000
2032	510 000	8 880 000	6 120 000
2033	510 000	9 390 000	5 610 000
2034	510 000	9 900 000	5 100 000
2035	510 000	10 410 000	4 590 000
2036	510 000	10 920 000	4 080 000
2037	510 000	11 430 000	3 570 000
2038	510 000	11 940 000	3 060 000
2039	510 000	12 450 000	2 550 000
2040	510 000	12 960 000	2 040 000
2041	510 000	13 470 000	1 530 000
2042	510 000	13 980 000	1 020 000
2043	510 000	14 490 000	510 000
2044	510 000	15 000 000	0

**Příloha 5: Splátkový kalendář**

Rok	Měsíc	Splátka (CZK)	Úrok (CZK)	Úmor (CZK)	Úvěr (CZK)
1	1	45 726,09	7 750,00	37 976,09	2 462 023,91
1	2	45 726,09	7 632,27	38 093,81	2 423 930,10
1	3	45 726,09	7 514,18	38 211,90	2 385 718,20
1	4	45 726,09	7 395,73	38 330,36	2 347 387,84
1	5	45 726,09	7 276,90	38 449,18	2 308 938,65
1	6	45 726,09	7 157,71	38 568,38	2 270 370,27
1	7	45 726,09	7 038,15	38 687,94	2 231 682,33
1	8	45 726,09	6 918,22	38 807,87	2 192 874,46
1	9	45 726,09	6 797,91	38 928,18	2 153 946,29
1	10	45 726,09	6 677,23	39 048,85	2 114 897,43
1	11	45 726,09	6 556,18	39 169,90	2 075 727,53
1	12	45 726,09	6 434,76	39 291,33	2 036 436,20
2	1	45 726,09	6 312,95	39 413,13	1 997 023,06
2	2	45 726,09	6 190,77	39 535,32	1 957 487,75
2	3	45 726,09	6 068,21	39 657,87	1 917 829,87
2	4	45 726,09	5 945,27	39 780,81	1 878 049,06
2	5	45 726,09	5 821,95	39 904,13	1 838 144,92
2	6	45 726,09	5 698,25	40 027,84	1 798 117,08
2	7	45 726,09	5 574,16	40 151,92	1 757 965,16
2	8	45 726,09	5 449,69	40 276,39	1 717 688,77
2	9	45 726,09	5 324,84	40 401,25	1 677 287,51
2	10	45 726,09	5 199,59	40 526,50	1 636 761,02
2	11	45 726,09	5 073,96	40 652,13	1 596 108,89
2	12	45 726,09	4 947,94	40 778,15	1 555 330,74
3	1	45 726,09	4 821,53	40 904,56	1 514 426,18
3	2	45 726,09	4 694,72	41 031,37	1 473 394,81
3	3	45 726,09	4 567,52	41 158,56	1 432 236,25
3	4	45 726,09	4 439,93	41 286,15	1 390 950,10
3	5	45 726,09	4 311,95	41 414,14	1 349 535,95
3	6	45 726,09	4 183,56	41 542,53	1 307 993,43
3	7	45 726,09	4 054,78	41 671,31	1 266 322,12
3	8	45 726,09	3 925,60	41 800,49	1 224 521,63
3	9	45 726,09	3 796,02	41 930,07	1 182 591,56
3	10	45 726,09	3 666,03	42 060,05	1 140 531,51
3	11	45 726,09	3 535,65	42 190,44	1 098 341,07
3	12	45 726,09	3 404,86	42 321,23	1 056 019,84
4	1	45 726,09	3 273,66	42 452,43	1 013 567,42
4	2	45 726,09	3 142,06	42 584,03	970 983,39
4	3	45 726,09	3 010,05	42 716,04	928 267,35
4	4	45 726,09	2 877,63	42 848,46	885 418,89
4	5	45 726,09	2 744,80	42 981,29	842 437,60
4	6	45 726,09	2 611,56	43 114,53	799 323,07

4	7	45 726,09	2 477,90	43 248,19	756 074,89
4	8	45 726,09	2 343,83	43 382,25	712 692,63
4	9	45 726,09	2 209,35	43 516,74	669 175,89
4	10	45 726,09	2 074,45	43 651,64	625 524,25
4	11	45 726,09	1 939,13	43 786,96	581 737,29
4	12	45 726,09	1 803,39	43 922,70	537 814,59
5	1	45 726,09	1 667,23	44 058,86	493 755,72
5	2	45 726,09	1 530,64	44 195,44	449 560,28
5	3	45 726,09	1 393,64	44 332,45	405 227,83
5	4	45 726,09	1 256,21	44 469,88	360 757,95
5	5	45 726,09	1 118,35	44 607,74	316 150,21
5	6	45 726,09	980,07	44 746,02	271 404,19
5	7	45 726,09	841,35	44 884,73	226 519,46
5	8	45 726,09	702,21	45 023,88	181 495,58
5	9	45 726,09	562,64	45 163,45	136 332,13
5	10	45 726,09	422,63	45 303,46	91 028,67
5	11	45 726,09	282,19	45 443,90	45 584,77
5	12	45 726,09	141,31	45 584,77	0