

TECHNICKÉ ÚDAJE

MECHANISMY ZDVÍHU		OSTATNÍ MECHANISMY	
ZDVÍH	ZDVÍH	POJEZD KOLKY	
NOSNOST kg	130 000	50 000	
RYCHLOST m/min	2,94	8,68	25,32
ROZSAH ZDVÍHU	10 500	11 000	
TYP	P315K08 - 1x	P280N06 - 1x	P160M6 - 1x
ZAT. TĚPLOTA	40% -5 - +50°C	40% -5 - +50°C	40% -5 - +50°C
OT/min	90	730	90
Ø DvB mm	500x200	400x160	200x80
ZVEDÁK	8B50/60C002M-2x	8B15/60C032M-2x	8B20/50C022M-1x
ORLOŽENÍ	DIAFRKTI	DIAFRKTI	DIAFRKTI
KONCOVÝ VYPÍNAČ	VSU-21-1x	VSU-21-1x	XCR-F17-2x
PŘEVODOVÁ SKŘÍN	X4KS20/B	X4KS20/B	PS 700
MODUL m			4, 5, 7
POČET Z ZUBŮ			16, 17, 16
			69, 75, 70
DELKOVÝ PŘEVOD	128,02	70,94	83,24
Ø LANDOVÉHO BUBNU	985 mm	800 mm	
Ø LANNA	34 mm	26 mm	
TYP	CASAR STRAHOPLASTASAR STRAHOPLAST	POJEZDOVÉ KOLLO	φ 70mm
DĚLKA m	211 m	136 m	
ZARUČ. ÚMOSNOST	853700 N	504700 N	4500
ZATÍŽENÍ (PR)	116601 N	65368 N	4300
POČET PŘIČEŽDŮ	2x4	2x4	KP720
BEZPEČNOST k	7,32	7,72	
KLASIFIKACE MECH. PROVOZNÍ SKUPINA	H7	J5	H6
ZVÍHOVÁ TRÍDA	H3		
DRUH PROVOZU	D1		
			48000 kg

Projektant	Material	1:0
Průzkumník	Proječní kancelář	1:0
Stavba	ÚSTAV DOPRAVNÍ TECHNIKY	
Průběh	VÚT V Brně - Fakulta strojírenského inženýrství	
Technická	KOČKA 130/504	
1:20		
0-5032-52		

ČÍSLO POL.	NÁZEV-OZNAČENÍ	POLOTOVAR	HMOT Kg	MNOŽ.
	VÝKRES-NORMA	MATERIÁL		
1	RÁM KOČKY 0-5032-52-01		11500	1
2	ZDVIH 130t 1-5032-52-02		13500	1
3	ZDVIH 50t 1-5032-52-03		5200	1
4	POJEZD KOČKY 130/50t 2-5032-52-04		3000	1
5	STOLIČKY 3-5032-52-05		2000	1
6	KLADNICE 130t 2-5032-52-06		5500	1
7	KLADNICE 50t 2-5032-52-07		1700	1
8	ZÁBRADLÍ KOČKY 130/50t 2-5032-52-08		450	1
9	USTAVENÍ NÁRAZNÍKU KOČKY 130/50t 3-5032-52-09		30	1
10	KONCOVÉ VYPÍNÁNÍ POJEZDU KOČKY 4-5032-52-10		3,5	1
11	LANO ϕ 26 CASAR STRATOPLAST	136 m	395	1
12	LANO ϕ 34 CASAR STRATOPLAST	211 m	1046	1

				Přesnost	Materiál	T.O.
				Tolerování	Polotovar	
				Promítání 	Hrubá hmotnost	kg
Změna	Datum	Index	Podpis	ÚSTAV DOPRAVNÍ TECHNIKY VUT V Brně - Fakulta strojního inženýrství		
Navrhl BASISTA	Poznámka	Měřítko	Název			
Přezkoušel			Číslo výkresu	K-0-5032-52		
Technologie	Starý výkres		Listů 1			List 1
Normalizace	Č.seznamu					
Schválil	Č.sestavy 0-5032-52					
Datum 16.3.2008						

ČÍSLO POL.	NÁZEV-OZNAČENÍ	POLOTOVAR	HMOT Kg	MNOŽ.
	VÝKRES-NORMA	MATERIÁL		
1	BUBEN ϕ 985 2-5032-52/01		4200	1
2	BUBNOVÉ LOŽISKO 2-5032-52/03		332	1
3	VÍČKO I 4-5032-52/00/1	P50- ϕ 650 ČSN 42 5310 S235 JR+AR	5,40	1
4	VÍČKO II 4-5032-52/00/2	P100- ϕ 650 ČSN 42 5310 S235 JR+AR	7,14	1
5	KROUŽEK I 4-5032-52/00/3	TR ϕ 318x45-35 ČSN 42 5715 S355 J2H	6,90	1
6	KROUŽEK II 4-5032-52/00/4	TR ϕ 318x45-55 ČSN 42 5715 S355J2H	12	1
7	DESKA 4-5032-52/00/5	P26- ϕ 280 ČSN 42 5310 S355 J2+N	9,5	1
8	LANOVÁ PŘÍLOŽKA 4-5032-52/00/6	PLO 70x30-110 ČSN 42 5522 S235 JRG2	1,42	12
9	TRUBKA MAZACÍ 4-5032-52/00/7	TR 14x3-250 ČSN 42 5715 11 353.1	0,2	1
10				
11				
12				
13	SPOJKA JAURE TCB 2100		320	1
14	ŠROUB M12x130 ČSN 02 1101.15		0,77	6

				Přesnost	Materiál	T.O.
				Tolerování	Polotovar	
				Promítání 	Hrubá hmotnost	kg
Změna	Datum	Index	Podpis	ÚSTAV DOPRAVNÍ TECHNIKY VUT V Brně - Fakulta strojího inženýrství SESTAVA LANOVÉHO BUBNU ϕ985 Číslo výkresu K-2-5032-52/00		
Navrhl BASISTA	Poznámka	Měřítko	Název			
Přezkoušel						
Technologie						
Normalizace	Starý výkres		Číslo výkresu			
Schválil	Č.seznamu					
Datum 16.3.2008	Č.sestavy 2-5032-52/00		Listů 3	List 1		

ČÍSLO POL.	NÁZEV-OZNAČENÍ	POLOTOVAR	HMOT Kg	MNOŽ.
	VÝKRES-NORMA	MATERIÁL		
15	ŠROUB M20x65 DIN 6914	10.9 ZINK	0,72	24
16	ŠROUB M20x40 ČSN 02 1103.15		0,32	2
17	ŠROUB M30x110 ISO 4017	8.8	1,11	12
18	ŠROUB M36x100 ČSN 02 1101.20		1,13	1
19	MATICE M12 ČSN 02 1401.15		0,01	6
20	MATICE M20 ČSN 02 1401.15		0,13	2
21	PODLOŽKA 12 ČSN 02 1740.05		0,02	6
22	PODLOŽKA 20 ČSN 02 1740.05		0,03	2
23	PODLOŽKA 21 DIN 6916	C45 ZINK	0,05	24
24	PODLOŽKA 30 ČSN 02 1740.05		0,06	12
25	PODLOŽKA 36 ČSN 02 1740.05		0,07	1
26	MATICE KM 24 ČSN 02 3630		1,08	1
27	POJISTNÁ PODLOŽKA MB 24 ČSN 02 3640		0,11	1
28	LOŽISKO 22224 EW33J ČSN 02 4705		9	1

				Přesnost	Materiál	T.O.	
				Tolerování	Polotovar		
				Promítání 	Hrubá hmotnost	kg	
				ÚSTAV DOPRAVNÍ TECHNIKY VUT V Brně - Fakulta strojního inženýrství			
Změna	Datum	Index	Podpis	SESTAVA LANOVÉHO BUBNU Ø985			
Navrhl BASISTA	Poznámka	Měřítko					Název
Přezkoušel							
Technologie							
Normalizace	Starý výkres		Číslo výkresu	K-2-5032-52/00			
Schválil	Č.seznamu		Listů 3				
Datum 16.3.2008	Č.sestavy 2-5032-52/00						List 2

ČÍSLO POL.	NÁZEV-OZNAČENÍ	POLOTOVAR	HMOT	MNOŽ.
	VÝKRES-NORMA	MATERIÁL	Kg	
29	GUFERO 110x140x12		0,11	1
	ČSN 02 9401.0			
30	GUFERO 140x170x15 GP		0,16	1
	ČSN 02 9401.0			
31	MAZACÍ HLAVICE M10x1		0,02	1
	ČSN 02 7451.3			

FAKULTA
STROJNÍHO
INŽENÝRSTVÍ

				Přesnost	Materiál	T.O.			
				Tolerování	Polotovar				
				Promítání 	Hrubá hmotnost	kg			
				ÚSTAV DOPRAVNÍ TECHNIKY VUT V Brně - Fakulta strojního inženýrství					
Změna	Datum	Index	Podpis	SESTAVA LANOVÉHO BUBNU Ø985					
Navrhl BASISTA	Poznámka	Měřítko					Název		
Přezkoušel									
Technologie									
Normalizace	Starý výkres			Číslo výkresu K-2-5032-52/00					
Schválil	Č.seznamu								
Datum 16.3.2008	Č.sestavy 2-5032-52/00								
				Listů 3		List 3			

3288,5

1390,5

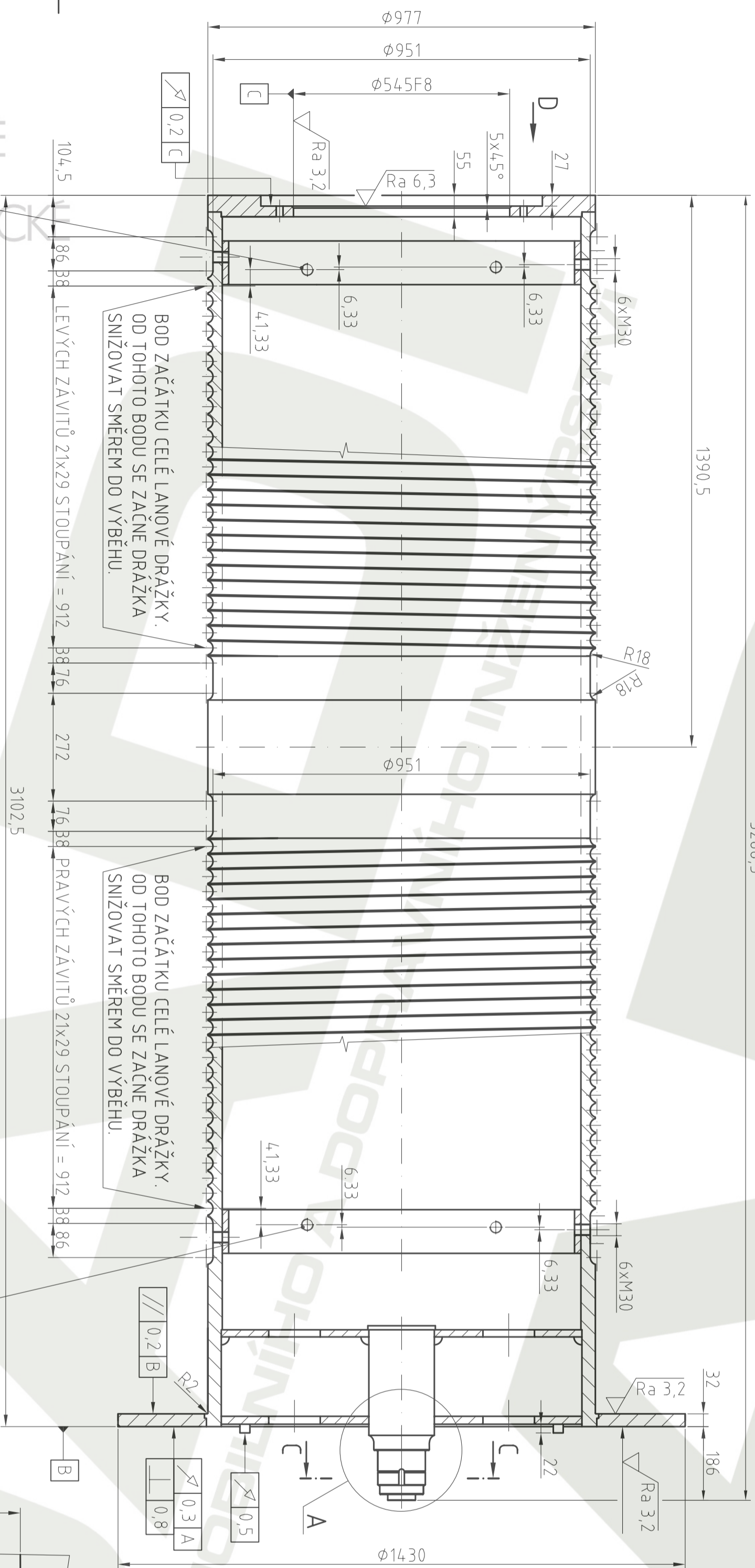

DETAIL ZÁVITU (5:1)

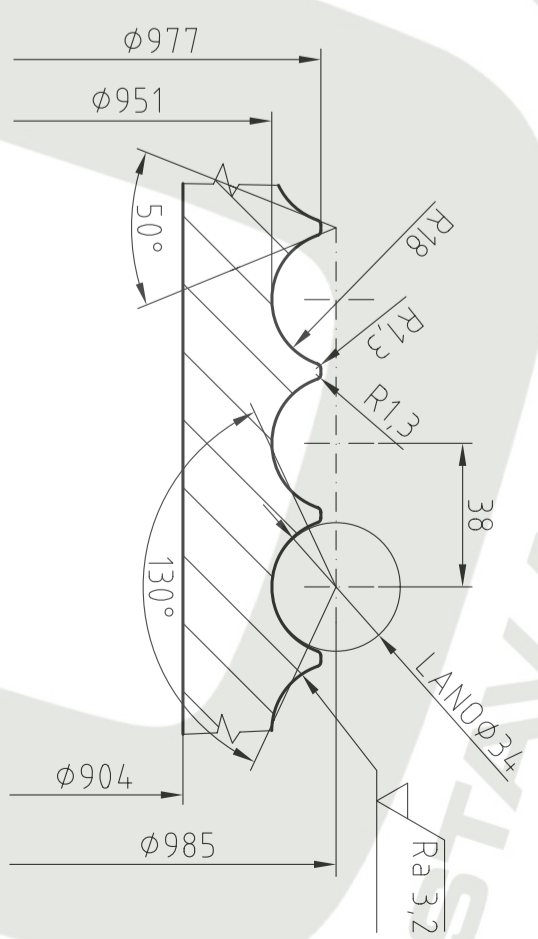

DETAIL B(5:1)

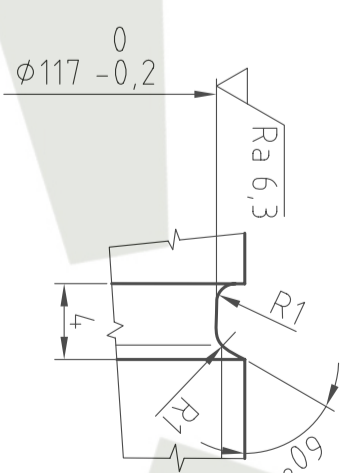

DETAIL A(5:1)

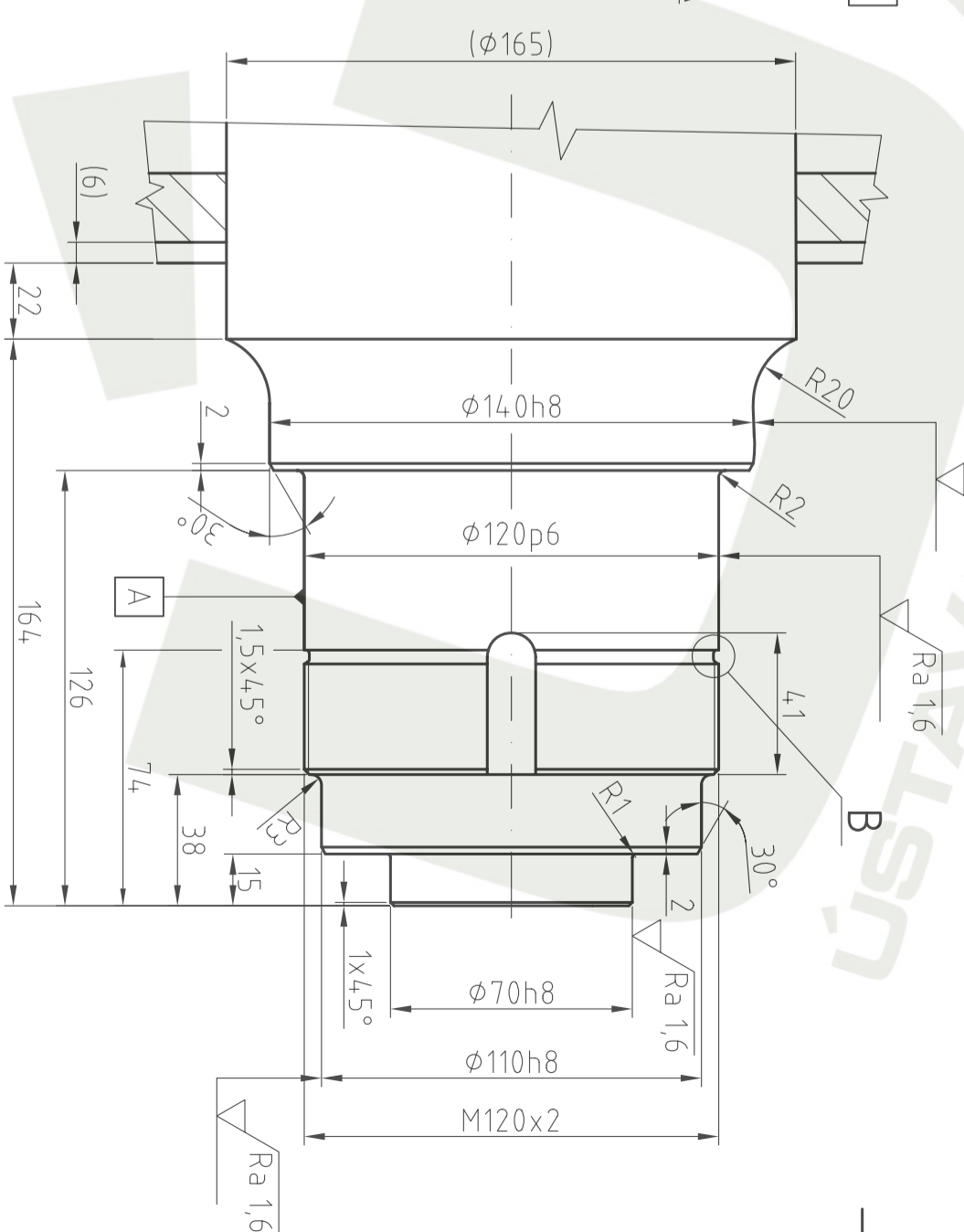

1.LANOVÁ PŘÍLOŽKA

POHLED D

POZOR: PŘVNÍ ZÁVIT M30 PRO ŠROUB LANOVÉ PŘÍLOŽKY JE POSUNÚT O 60° OD KONCE (ZAČÁTKU) CELÉ DRÁŽKY VE SMĚRU VÝBĚHU KRAJNÍHO ZÁVITU. DALŠÍCH 5 ZÁVITŮ JE POSUNUTO O 60° A 1/6 STOUPÁNÍ. T.J. 6,33 mm

POHLED E

1.LANOVÁ PŘÍLOŽKA

2.LANOVÁ PŘÍLOŽKA

C-C (2:1)

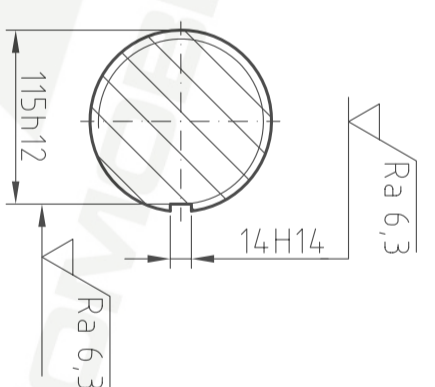

1.LANOVÁ PŘÍLOŽKA

BOD ZAČÁTKU CELÉ LANOVÉ DRÁŽKY

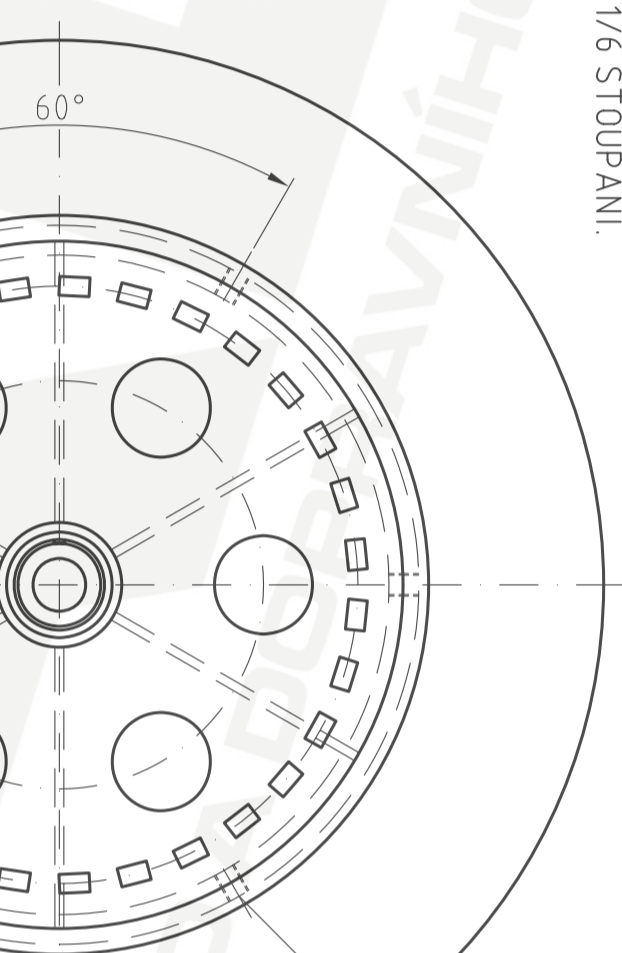
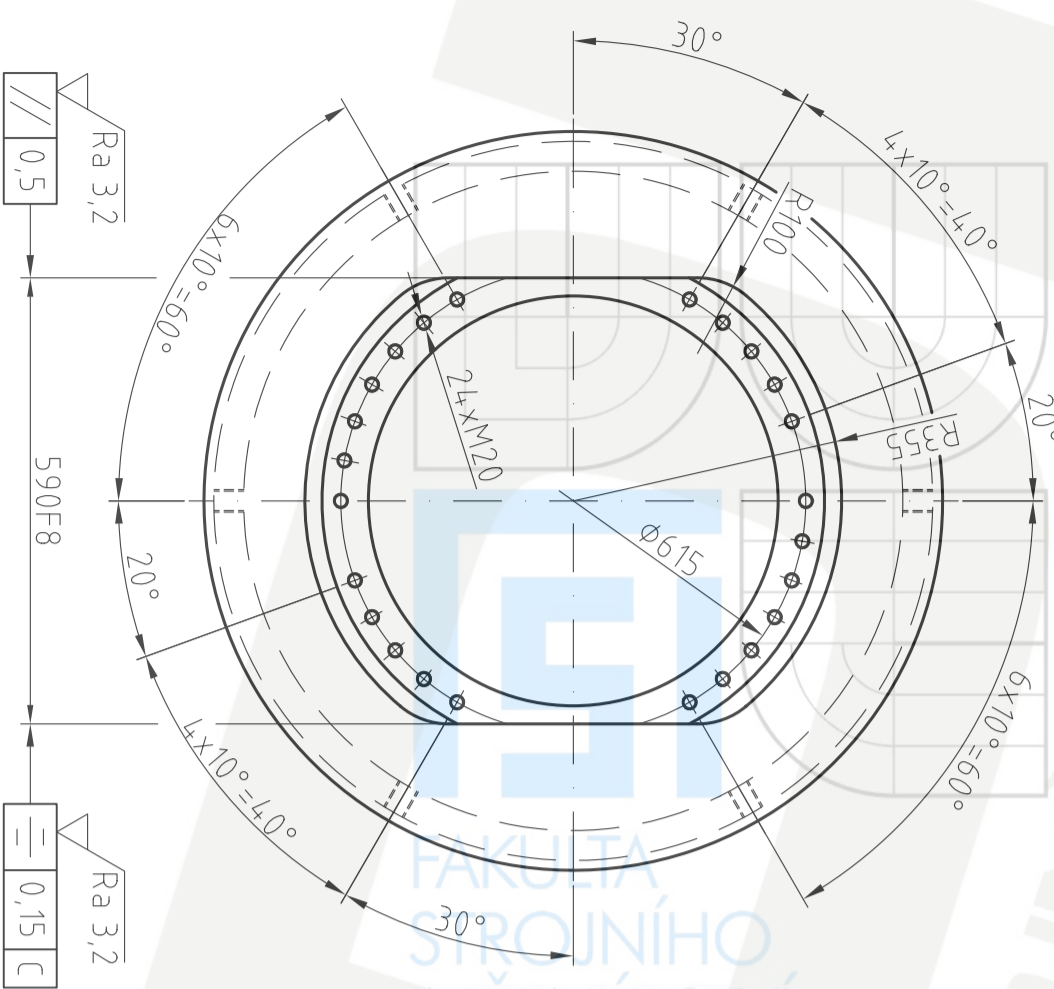

Prácesnost ISO 2768-mK	Materiál	T.O.
Tolerování ISO 8015	Polotovár	
Prostředí ISO 8015	4200	kg
Změna	Datum	Index
Navrh. BASISTA	Poznámka	Měřtko
Přezkoušel	1:10	
Technologie		
Normalizace	Starý výkres	Číslo výkresu
Schválil	Č. seznamik-2-5032-52/00	2-5032-52/01
Datum	Č. sestavy	Lístů
16.3.2008	2-5032-52/00	1

ÚSTAV DOPRAVNÍ TECHNIKY
VUT v Brně - Fakulta strojního inženýrství

Název
OPRACOVACÍ SESTAVA
LANOVÉHO BUBNU Ø985

2-5032-52/01

Líst

ČÍSLO POL.	NÁZEV-OZNAČENÍ	POLOTOVAR	HMOT Kg	MNOŽ.
	VÝKRES-NORMA	MATERIÁL		
1	PLÁŠŤ BUBNU	P45x3000-1500 ČSN 42 5310	3150	1
	3-5032-52/02/1	S355 J2+N		
2	ČEP	Ø170-450 ČSN 42 5510	76	1
	4-5032-52/02/2	S355 J2+N		
3	ČELO BUBNU	P60-Ø1010 ČSN 42 5310	340	1
	4-5032-52/02/3	S355 J2+N		
4	KOTOUČ	P45-Ø1460 ČSN 42 5310	290	1
	4-5032-52/02/4	S355 J2+N		
5	KROUŽEK I	P18-Ø930 ČSN 42 5310	73	1
	4-5032-52/02/5	S355 J2+N		
6	KROUŽEK II	P20-Ø930 ČSN 42 5310	85	1
	4-5032-52/02/6	S355 J2+N		
7	PŘÍČKA	P12x210-380 ČSN 42 5310	21	1
	4-5032-52/02/7	S355 J2+N		
8	VÝZTUHA	P16x120-3000 ČSN 42 5310	16	2
	4-5032-52/02/8	S355 J2+N		
9	KOSTKA	PLO 40x25-22 ČSN 42 5522	0,15	31
		S355 J2-N		

				Přesnost	Materiál	T.O.
				Tolerování	Polotovar	
				Promítání		Hrubá hmotnost kg
Změna	Datum	Index	Podpis	ÚSTAV DOPRAVNÍ TECHNIKY VUT V Brně - Fakulta strojního inženýrství		
Navrhl BASISTA	Poznámka	Měřítko	Název			
Přezkoušel			Číslo výkresu	K-3-5032-52/02		
Technologie			Listů 1			List 1
Normalizace	Starý výkres					
Schválil	Č.seznamu					
Datum 16.3.2008	Č.sestavy 2-5032-52/00					



VYSOKÉ
UCENÍ
TECHNICKÉ
V BRNĚ

FAKULTA
STROJNÍHO
INŽENÝRSTVÍ

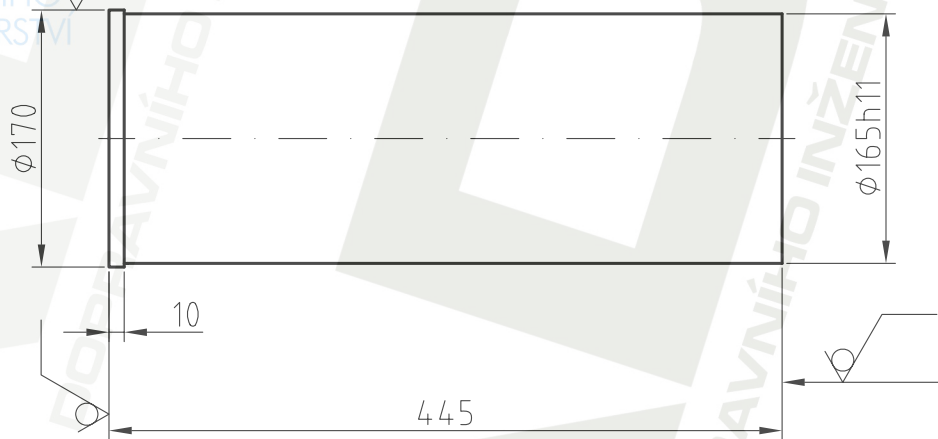

VÝROBNÍ SKUPINA Aa DLE ČSN 732601

$\sqrt{Ra\ 12,5}$ (\checkmark)

				Přesnost ISO 2768-mK	Materiál S355 J2+N	T.O. 001
				Tolerování ISO 8015	Polotovary $\phi 170-445$ ČSN 42 5510	
				Promítání $\left[\begin{array}{c} \triangle \\ \oplus \end{array} \right]$	Hrubá hmotnost 76	kg
				ÚSTAV DOPRAVNÍ TECHNIKY		
				VUT v Brně - Fakulta strojního inženýrství		
Změna	Datum	Index	Podpis	ČEP		
Navrhl BASISTA	Poznámka	Měřítko	Název			
Přezkoušel						
Technologie						
Normalizace	Starý výkres		Číslo výkresu	4-5032-52/02/2		
Schválil	Č.seznamu K-3-5032-52/02		Listů			
Datum 16.3.2008	Č.sestavy 3-5032-52/02					



VYSOKÉ
UČENÍ
TECHNICKÉ
V BRNĚ

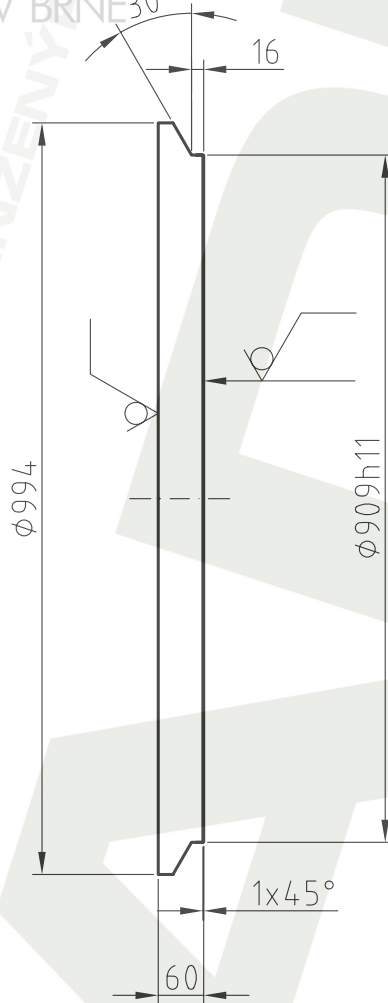

VÝROBNÍ SKUPINA Aa DLE ČSN 732601

$\sqrt{Ra\ 12,5}$ (\checkmark)

				Přesnost ISO 2768-mK	Materiál S355 J2+N	T.O. 001
				Tolerování ISO 8015	Polotovary P60-Ø1010 ČSN 42 5310	
				Promítání $\begin{matrix} \square \\ \oplus \end{matrix}$	Hrubá hmotnost 340	kg
				ÚSTAV DOPRAVNÍ TECHNIKY VUT V Brně - Fakulta strojního inženýrství		
Změna	Datum	Index	Podpis	ČELO BUBNU		
Navrhl BASISTA	Poznámka	Měřítko 1:10	Název			
Přezkoušel						
Technologie						
Normalizace	Starý výkres		Číslo výkresu	4-5032-52/02/3		
Schválil	Č.seznamu K-3-5032-52/02		Listů			
Datum 16.3.2008	Č.sestavy 3-5032-52/02					

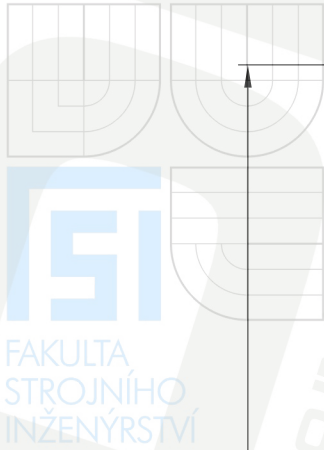

VYSOKÉ
UČENÍ
TECHNICKÉ
V BRNĚ

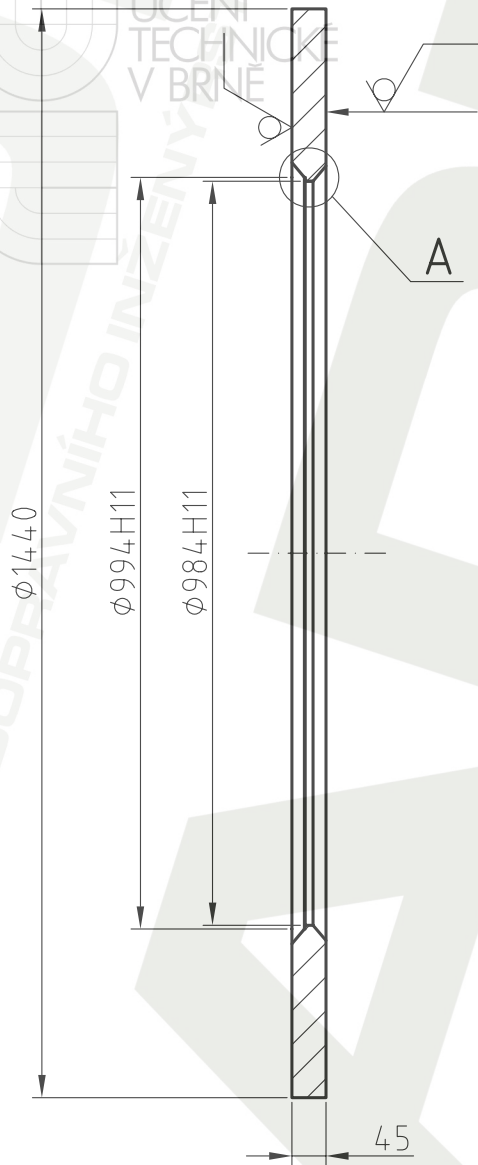

A (5:1)

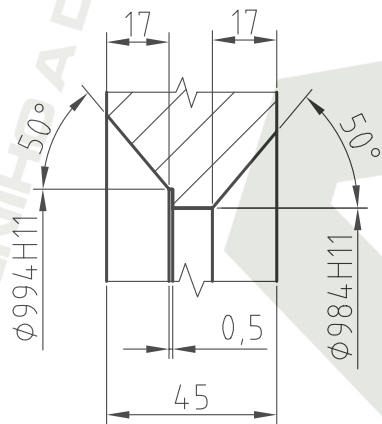

VÝROBNÍ SKUPINA Aa DLE ČSN 732601

$\sqrt{Ra\ 12,5}$ (✓)

				Přesnost ISO 2768-mK	Materiál S355 J2+N	T.O. 001
				Tolerování ISO 8015	Polotovár P45-Ø1460 ČSN 42 5310	
				Promítání $\begin{matrix} \text{---} \\ \text{---} \end{matrix}$	Hrubá hmotnost 290	kg
				ÚSTAV DOPRAVNÍ TECHNIKY VUT V Brně - Fakulta strojního inženýrství		
Změna	Datum	Index	Podpis	KOTOUČ		
Navrhl BASISTA	Poznámka	Měřítko 1:10	Název			
Přezkoušel						
Technologie						
Normalizace	Starý výkres		Číslo výkresu	4-5032-52/02/4		
Schválil	Č.seznamuK-3-5032-52/02		Listů			
Datum 16.3.2008	Č.sestavy 3-5032-52/02		List			

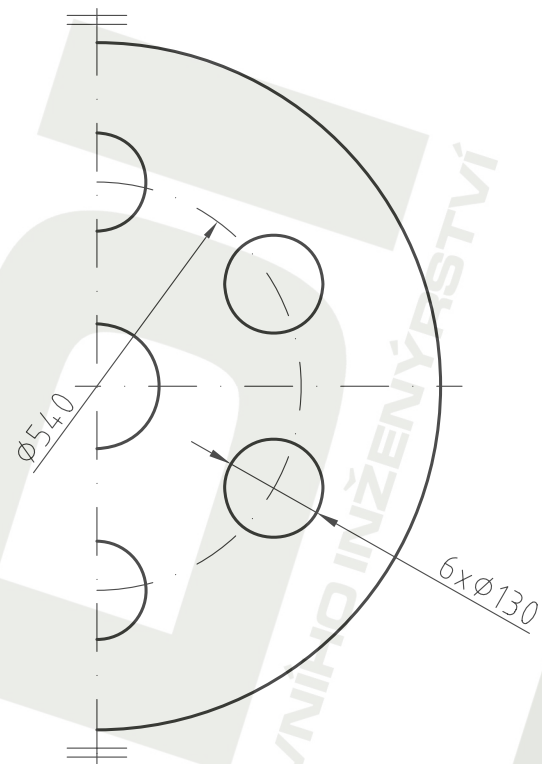
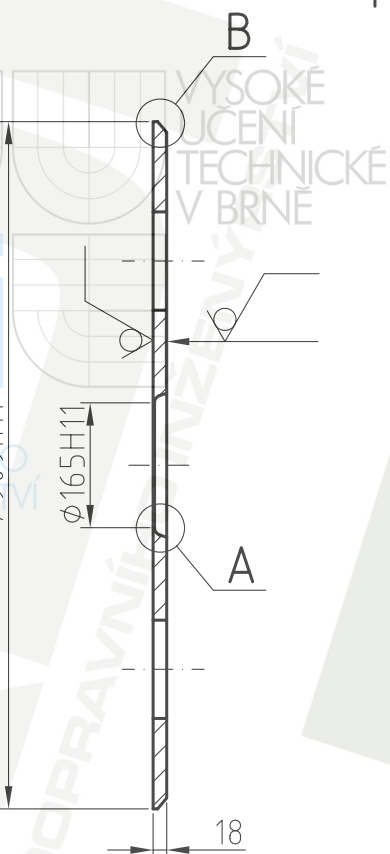

A (5:1)

B (5:1)

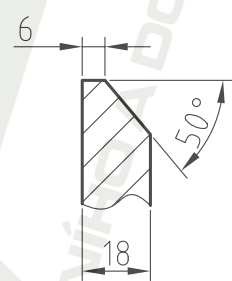
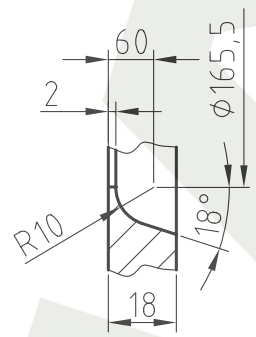

VÝROBNÍ SKUPINA Aa DLE ČSN 732601

√ Ra 12,5 (√)

				Přesnost ISO 2768-mK	Materiál S355 J2+N	T.O. 001
				Tolerování ISO 8015	Polotovary P18-Ø930 ČSN 42 5310	
				Promítání	Hrubá hmotnost 73	kg
				ÚSTAV DOPRAVNÍ TECHNIKY VUT V Brně - Fakulta strojního inženýrství		
Změna	Datum	Index	Podpis	KROUŽEK I		
Navrhl BASISTA	Poznámka	Měřítko	Název			
Přezkoušel		1:10		4-5032-52/02/5		
Technologie						
Normalizace	Starý výkres			Číslo výkresu	4-5032-52/02/5	
Schválil	Č.seznamu K-3-5032-52/02			Listů		
Datum 16.3.2008	Č.sestavy 3-5032-52/02				List	

ÚSTAV DOPRAVNÍ TECHNIKY
VUT V BRNĚ

FAKULTA STROJNÍHO INŽENÝRSTVÍ

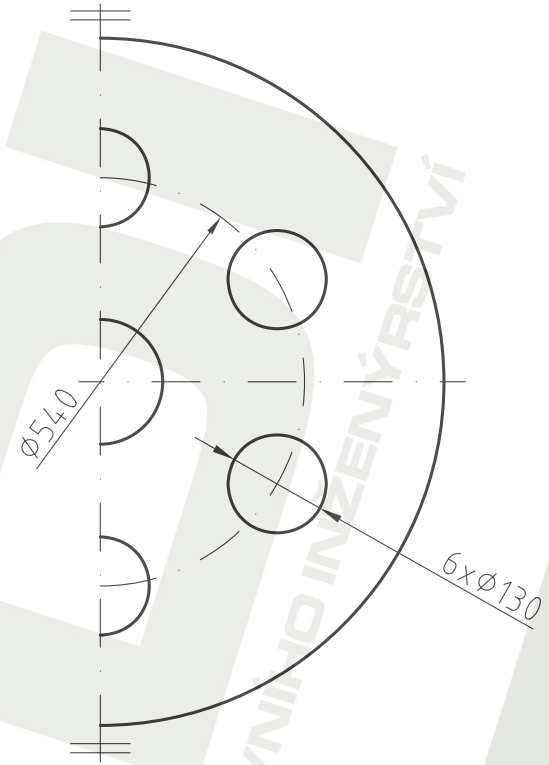
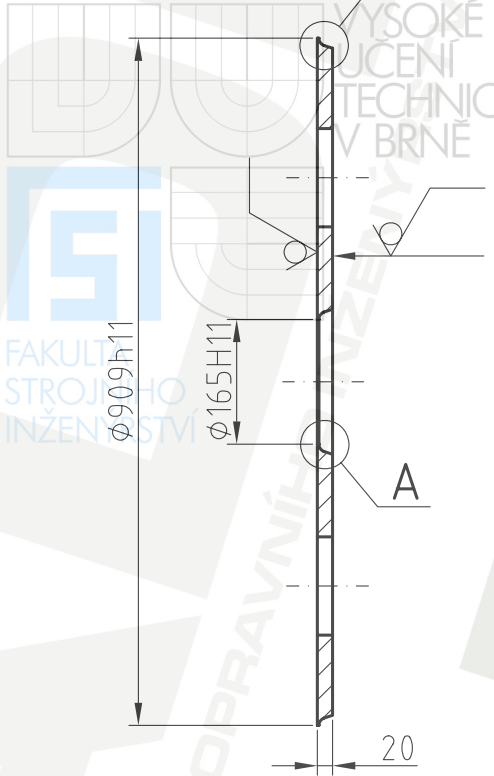

A (5:1)

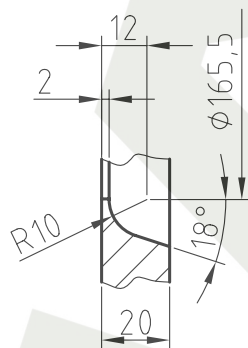

B (5:1)

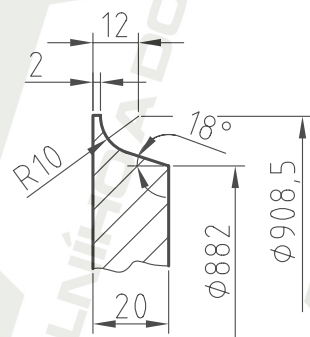

VÝROBNÍ SKUPINA Aa DLE ČSN 732601

$\sqrt{Ra\ 12,5}$ (✓)

				Přesnost ISO 2768-mK	Materiál S355 J2+N	T.O. 001
				Tolerování ISO 8015	Polotovár P20-Ø930 ČSN 42 5310	
				Promítání $\begin{matrix} \triangle \\ \oplus \end{matrix}$	Hrubá hmotnost 85	kg
				ÚSTAV DOPRAVNÍ TECHNIKY VUT V Brně - Fakulta strojního inženýrství		
Změna	Datum	Index	Podpis	KROUŽEK II		
Navrhl BASISTA	Poznámka	Měřítko	1:10			
Přezkoušel						
Technologie						
Normalizace	Starý výkres		Číslo výkresu			
Schválil	Č.seznamuK-3-5032-52/02		4-5032-52/02/6			
Datum 16.3.2008	Č.sestavy 3-5032-52/02			Listů		



VYSOKÉ
UCENÍ
TECHNICKÉ
V BRNĚ

FAKULTA
STROJNÍHO
INŽENÝRSTVÍ

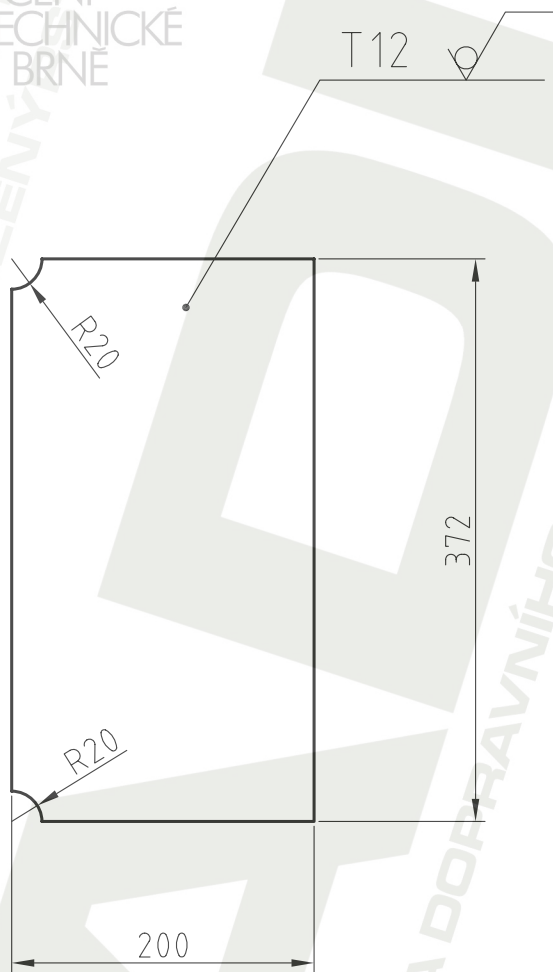

VÝROBNÍ SKUPINA Aa DLE ČSN 732601

√ Ra 12,5 (√)

				Přesnost ISO 2768-mK	Materiál S355 J2+N	T.O. 001
				Tolerování ISO 8015	Polotovary P12x210-380 ČSN 42 5310	
				Promítání	Hrubá hmotnost 21	kg
				ÚSTAV DOPRAVNÍ TECHNIKY VUT V Brně - Fakulta strojního inženýrství		
Změna	Datum	Index	Podpis	PŘÍČKA		
Navrhl BASISTA	Poznámka	Měřítko 1:10	Název			
Přezkoušel						
Technologie						
Normalizace	Starý výkres		Číslo výkresu	4-5032-52/02/7		
Schválil	Č.seznamuK-3-5032-52/02		Listů			
Datum 16.3.2008	Č.sestavy 3-5032-52/02		List			



VYSOKÉ
UCENÍ
TECHNICKÉ
V BRNĚ

FAKULTA
STROJNÍHO
INŽENÝRSTVÍ

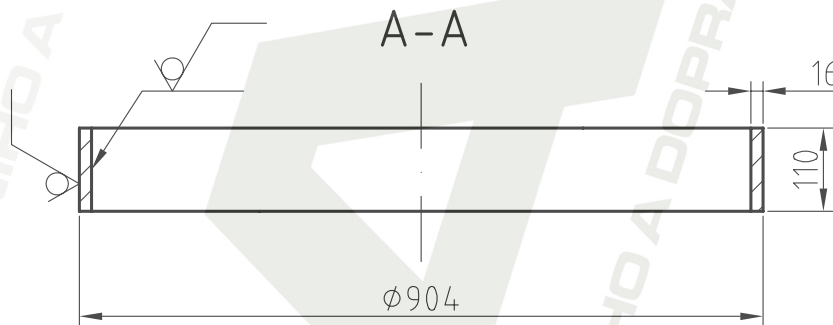
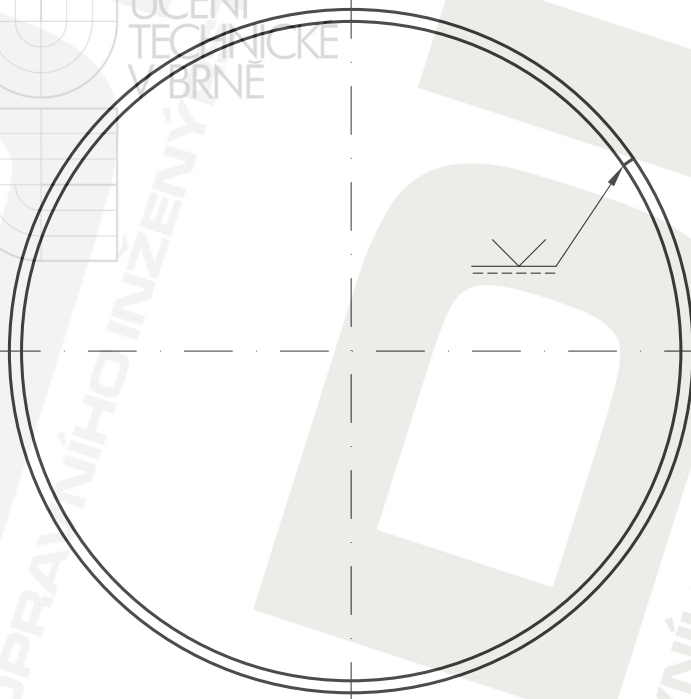

VÝROBNÍ SKUPINA Aa DLE ČSN 732601
SVAŘIT V SESTAVĚ
ROZVINUTÁ DÉLKA 2790 mm

$\sqrt{Ra\ 12,5}$ (✓)

				Přesnost ISO 2768-mK	Materiál S355 J2+N	T.O. 001
				Tolerování ISO 8015	Polotovár P16x120-3000 ČSN 42 5310	
				Promítání $\begin{matrix} \square \\ \oplus \end{matrix}$	Hrubá hmotnost 16	kg
				ÚSTAV DOPRAVNÍ TECHNIKY VUT V Brně - Fakulta strojního inženýrství		
Změna	Datum	Index	Podpis	VÝZTUHA		
Navrhl BASISTA	Poznámka	Měřítko 1:10	Název			
Přezkoušel						
Technologie						
Normalizace	Starý výkres		Číslo výkresu	4-5032-52/02/8		
Schválil	Č.seznamu K-3-5032-52/02		Listů			
Datum 16.3.2008	Č.sestavy 3-5032-52/02		List			