



## DESIGN KABINY SPECIÁLNÍHO ZÁSAHOVÉHO VOZIDLA

V ŘADĚ TATRA T815-7

TENTO PROJEKT BYL ZPRACOVÁN S VIZÍ VYTVOŘENÍ NÁVRHU, KTERÝ BUDE PŘÍNOSEM PRO AUTOMOBILKU TATRA, A.S. A ZÁROVEŇ I V GLOBÁLNÍM POHLEDU, PŘÍNOSEM PRO SPOLEČNOST. TYTO CÍLE JSOU MOŽNÁ NADNESENÉ, ALE AMBICIÓZNÍ VSTUP DO PROJEKTU JE ZÁKLADEM ÚSPĚCHU. ZPRACOVÁNÍ KONCEPTU JE REÁLNÉ A TECHNOLOGICKY NENÁROČNÉ. CÍLEM BYLO VYTVOŘENÍ NÁVRHU KONKURENCESCHOPNÉHO VOZIDLA S OSOBITÝM VZHLEDEM A KVALITNÍMI TECHNICKÝMI PARAMETRY, KTERÝ BY BYLO MOŽNÉ ZAŘADIT DO VÝROBNÍHO PROGRAMU KOPŘIVNICKÉ AUTOMOBILKY. BUDOUCNOST UKÁŽE, JAKÝ ÚSPĚCH KONCEPT TOHOTO VOZU BUDE MÍT A ZDA BUDE REALIZOVÁN.

06/2009

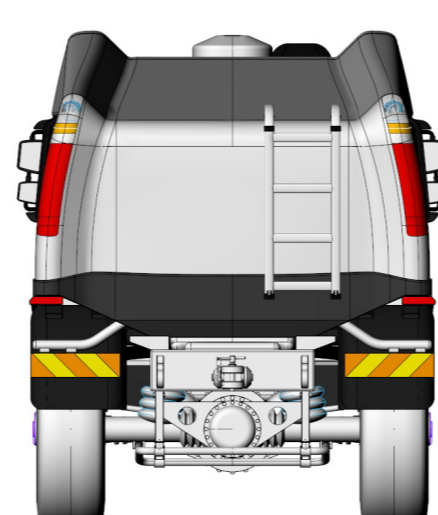
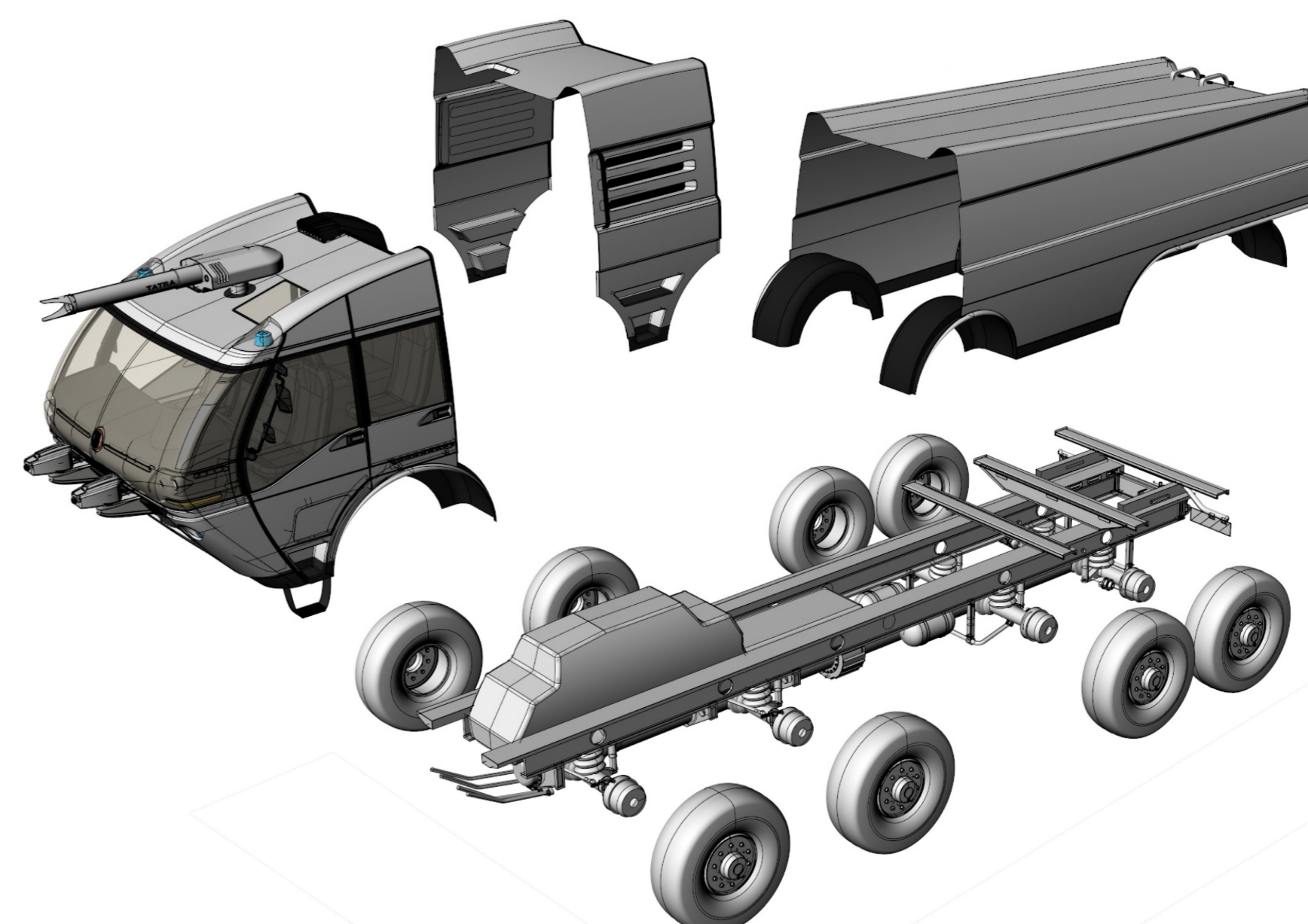
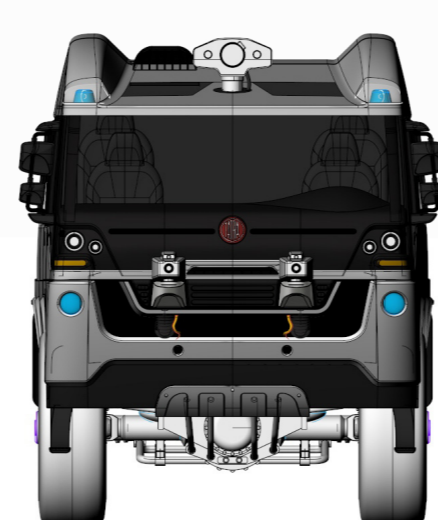
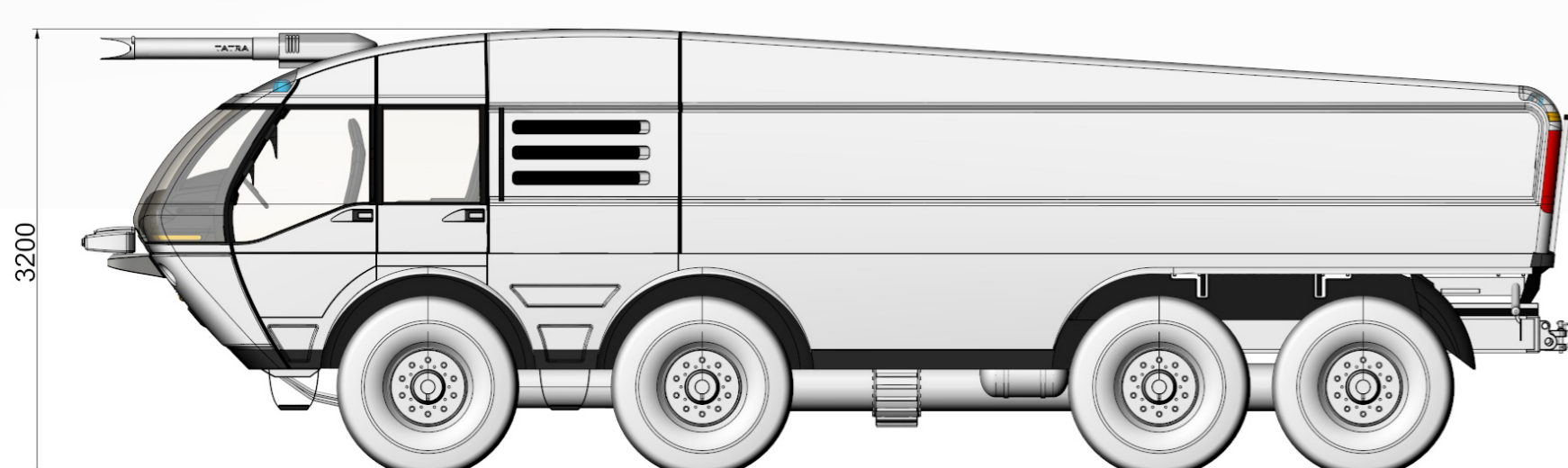

**VYSOKÉ UČENÍ TECHNICKÉ V BRNĚ** FAKULTA STROJNÍHO INŽENÝRSTVÍ  
PRŮMYSLVÝ DESIGN VE STROJÍRENSTVÍ, VEDOUCÍ PRÁCE: doc. akad. soch. LADISLAV KŘENEK, Ph.D.

**DIPLOMANT**  
JAN FINSTERLE

**ústav**  
konstruování