

Roman Čípek: design stolní lampy

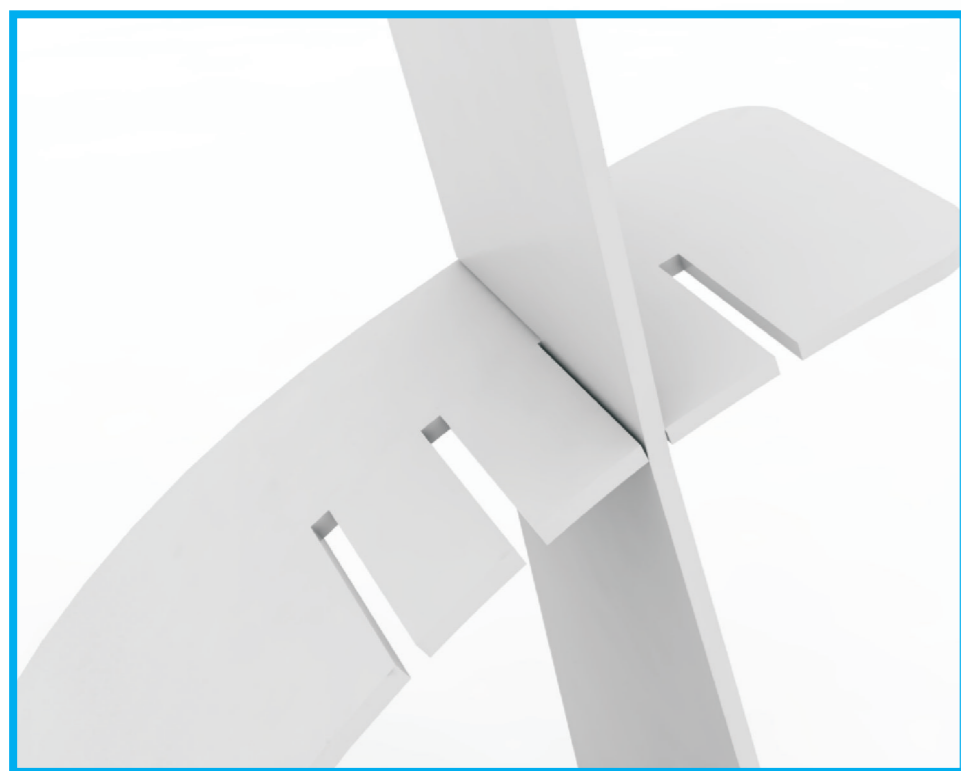

stavěcí zářezy, pomocí nich lze svítidlo jednoduše nastavit do čtyř různých poloh

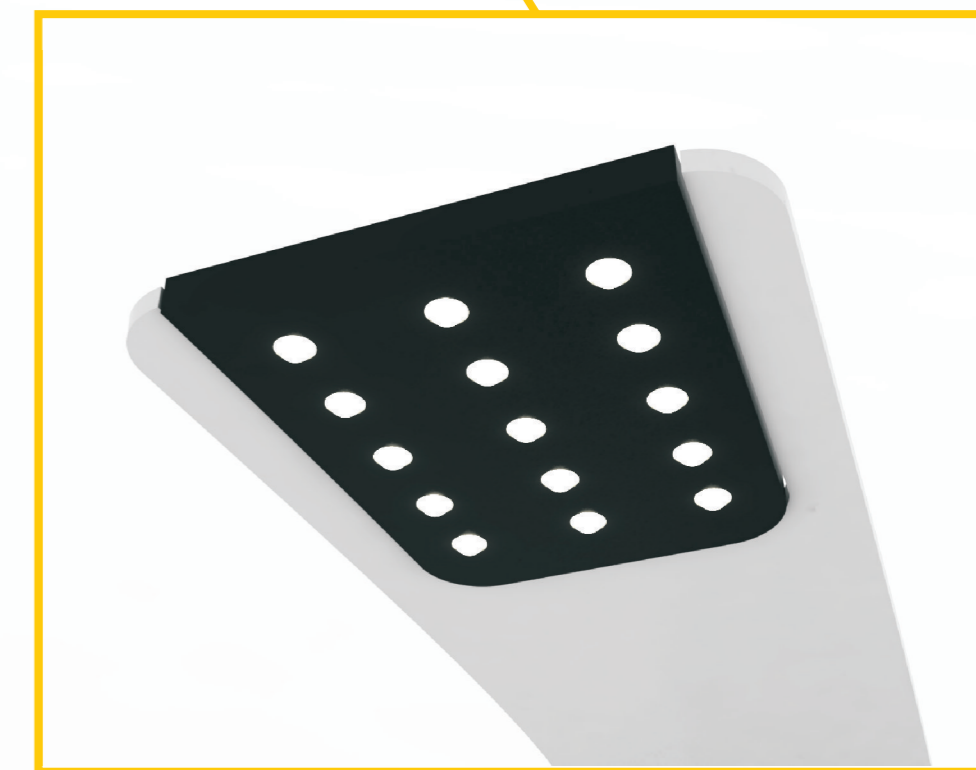

světelný zdroj je tvořen polem 15 malých, ale výkonných LED



vypínač nepatrně vystupuje z plochy, jde o mikrovypínač překrytý membránou



trafo je umístěno ve spodní části, přívodní šňůra z lampy vychází elegantním otvorem v zadní části

Při navrhování designu stolní lampy jsem se snažil o invenční, originální a vtipné řešení, které by pokud možno nebylo jen krátkodobou módní záležitostí, ale neslo by v sobě i prvky určité nadčasovosti a zároveň samozřejmě bylo funkční.



možnosti nastavení - čtyři polohy



elektrorozvodné schéma - dráty jsou zapuštěny do těla lampy

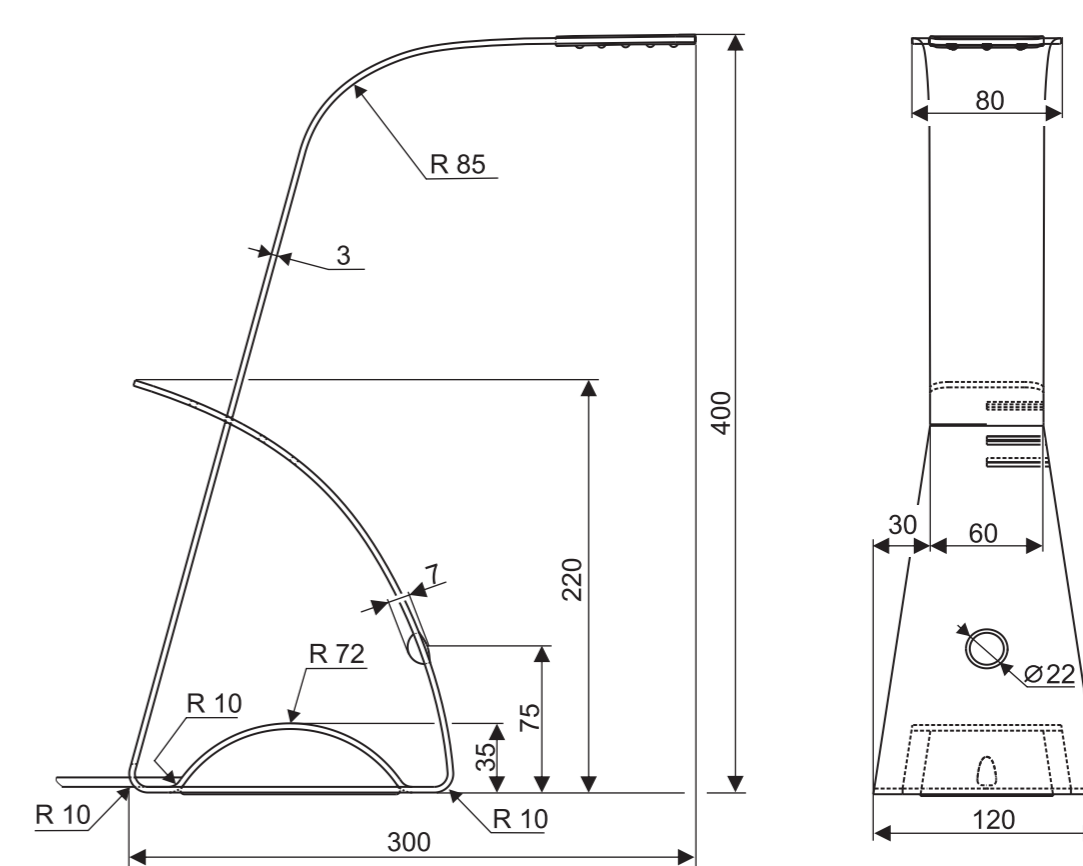

definující pohledy - měřítko 1:4, údaje v mm

autor: Roman Čípek
vedoucí bakalářské práce: ak. soch. Ladislav Křenek ArtD.
akademický rok: 2007/2008
Vysoké Učení Technické v Brně, Fakulta strojního inženýrství
Ústav konstruování, Odbor průmyslového designu

