

PERSPEKTIVNÍ POHLED

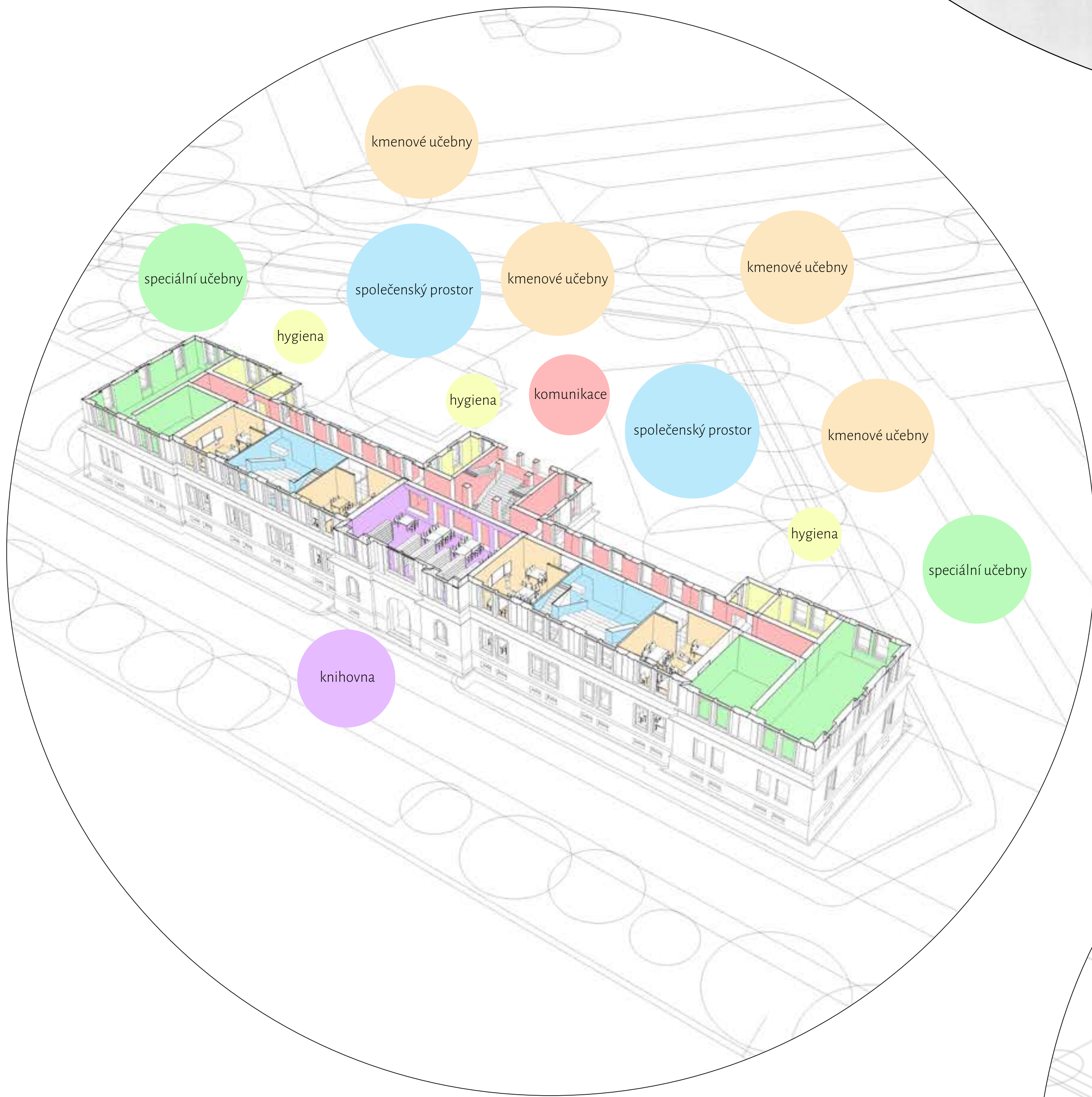

FUNKČNÍ SCHÉMA

PERSPEKTIVNÍ POHLED

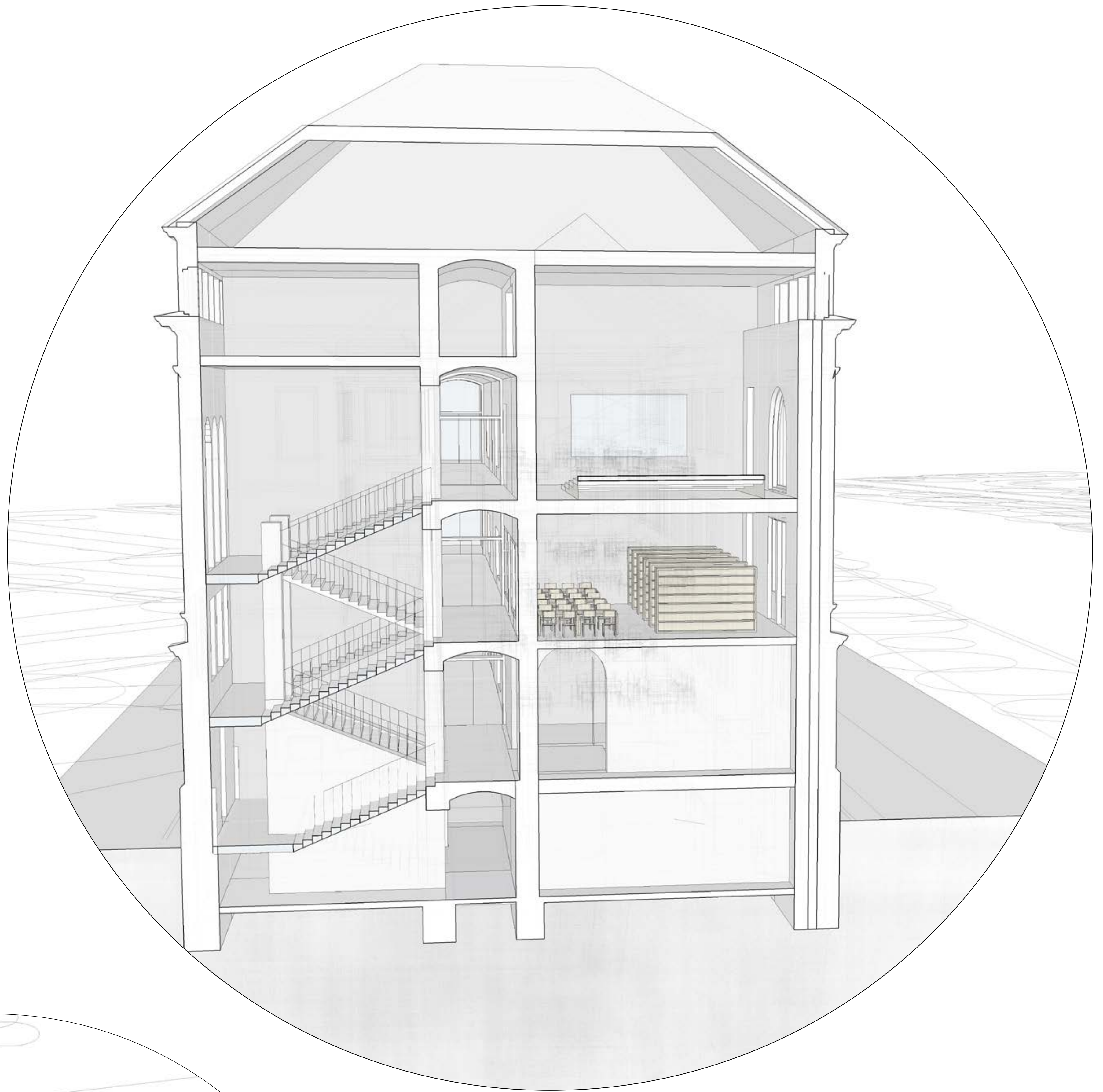
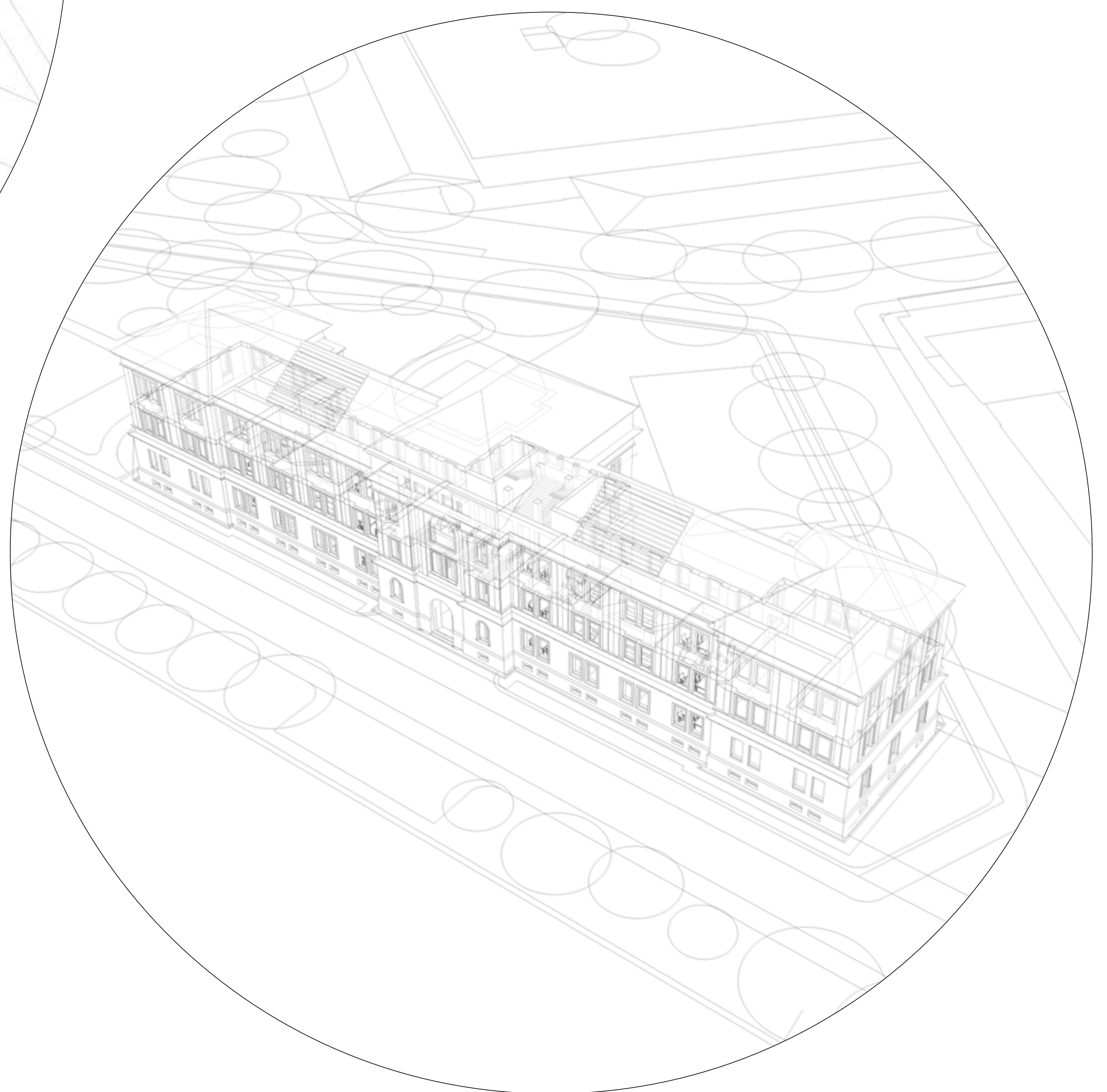

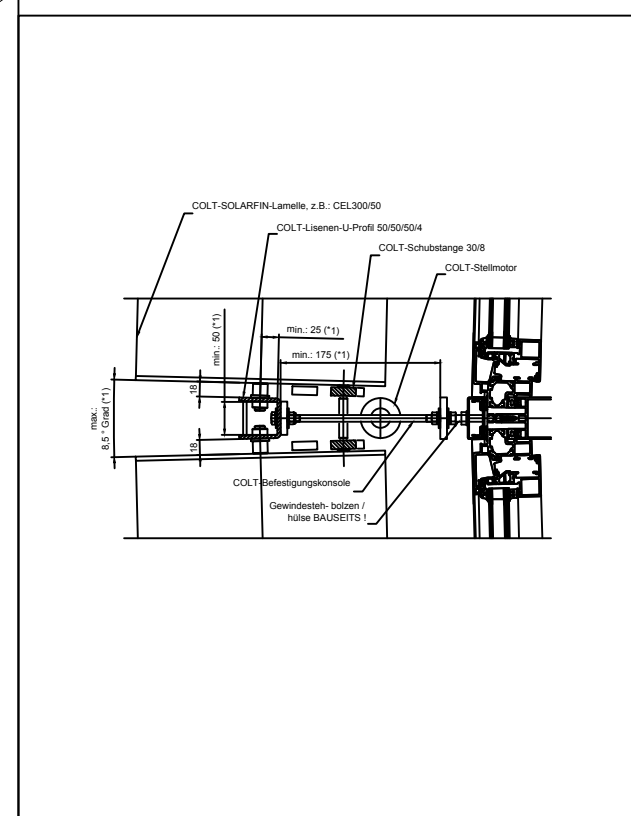
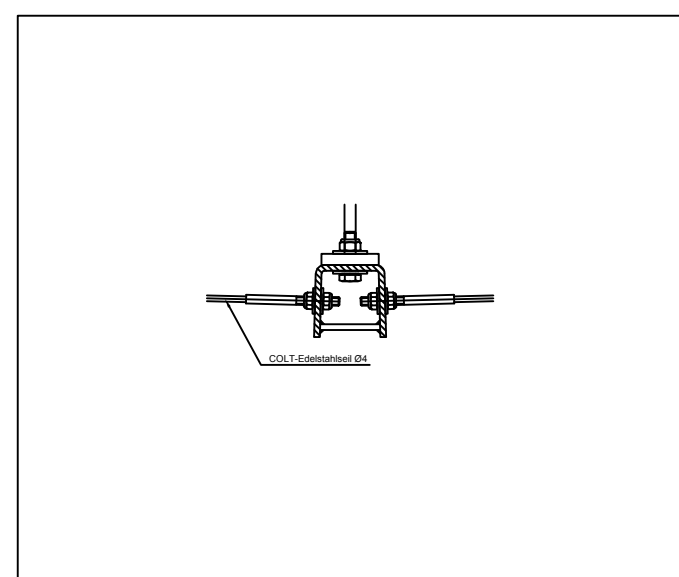
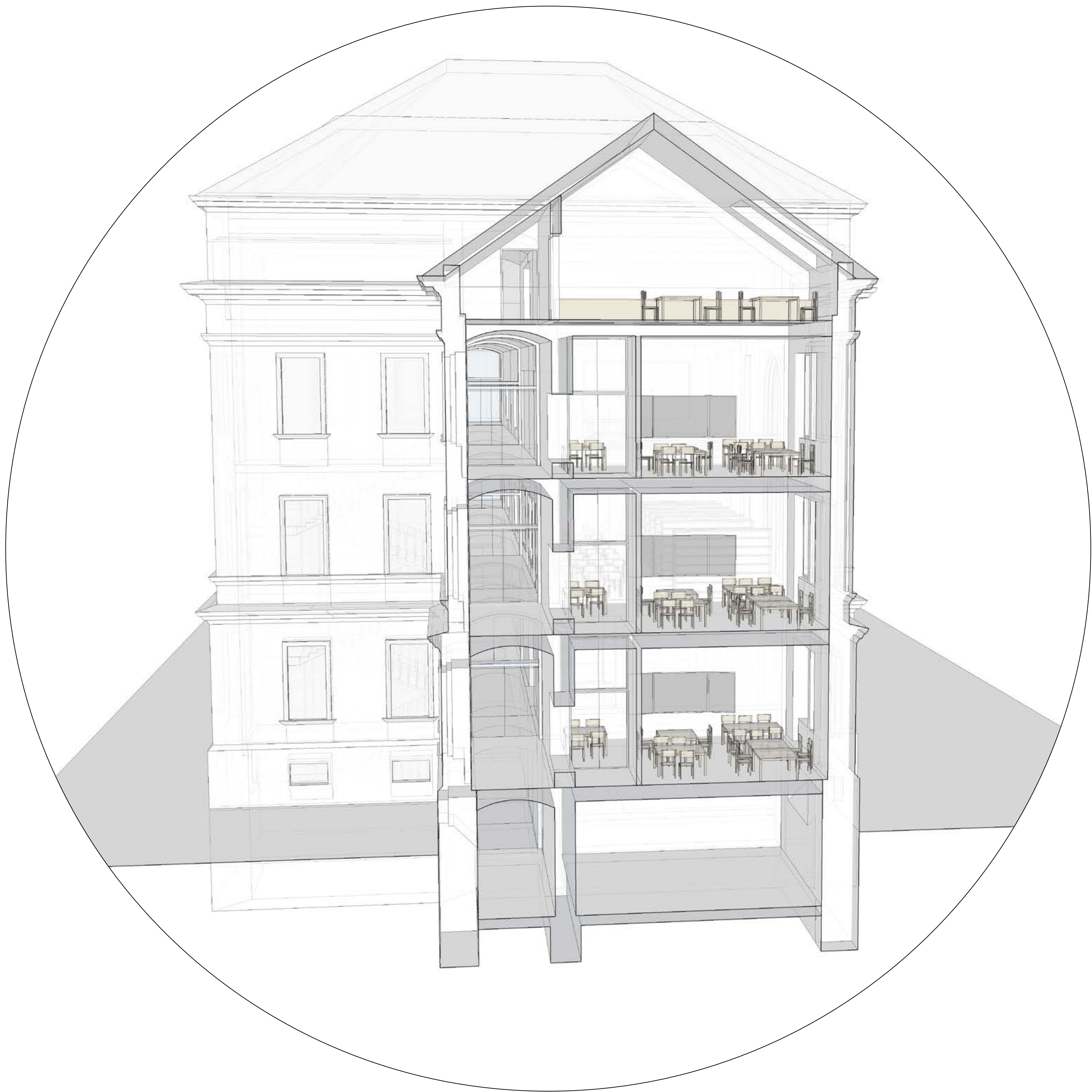

KONSTRUKČNÍ DETAIL  
LAMELY  
1:20

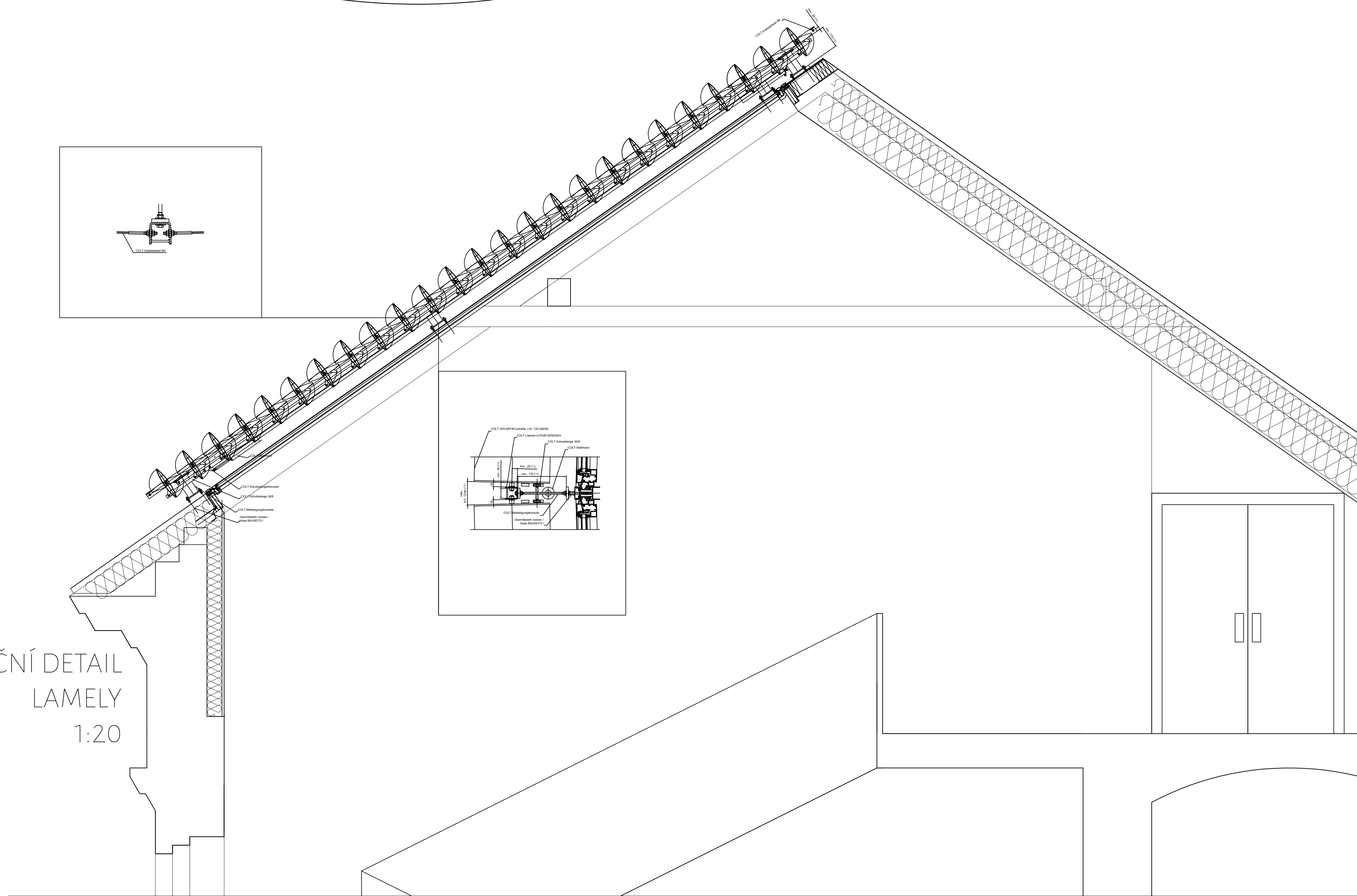

ŠKOLA MÁ STÁLE HLUBOKO VE SVĚ STRUKTUŘE ZAKODOVÁNÍ JEJÍ INDUSTRIALNI PŘEDOBRAZ - VZDĚLÁVÁNÍ JE STÁLE MECHANICKÝM PROCESEM

zvonění zahajující a ukončující hodinu  
separované zázemí - chlapci a dívky  
jednotlivé předměty  
třídy podle věkových skupin  
standartizované učební plány  
standartizované přeskušování

### ALTERNATIVNÍ PEDAGOGIKA

Reformní pedagogika považovala za nejdůležitější východisko změnu školy, postupně se vyvíjela opozice vůči stávajícímu školskému systému, řízeného státem, tradiční škola byla označena za

### TRANSMISIVNÍ ŠKOLA A FRONTÁLNÍ VYUČOVÁNÍ

Model transmisivní školy je vnímán jako tradiční. Termín transmisivní škola navrhl italský pedagog Francesco Tonucci. Mezi podstatné rysy transmisivní školy patří mechanismus „předávání“ poznatků znalým učitelem neznalému žákovi s cílem utvářet vzdělanost vštěpováním do paměti, reprodukováním a napodobováním.

### VEŘEJNÉ VZDĚLÁVÁNÍ

JAKO SYSTÉM VZNIKÁ V EVROPĚ V INTELEKTUÁLNÍM (KULTURNÍM) PROSTŘEDÍ OSVÍCENSTVÍ A EKONOMICKÝCH PODMÍNKÁCH PRŮMYSLOVÉ REVOLUCE.

### SOCIOEKONOMICKÉ ZMĚNY VE SPOLEČNOSTI

jako jeden ze základních parametrů určujících kvalitu vzdělávání. Stále větší dynamika změn v soudobém světě - dosud nikdy v historii lidské civilizace nedocházelo k tak významným změnám, jež se realizují nebo plánují:

ELEKTRONICKÁ KOMUNIKACE, INFORMAČNÍ EXPLOZE, GLOBÁLNÍ EKONOME

člověk a místo



člověk a město



region



země



kontinent

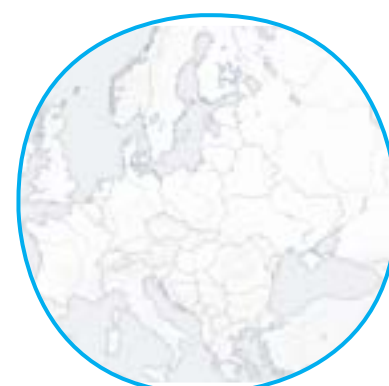

svět



JAK BUDOVA KULTURNÍ IDENTITU, VZTAH K MÍSTU, SVĚTU V STÁLE VÍCE KLOBALIZOVANÉM SVĚTĚ 21. STOLETÍ?

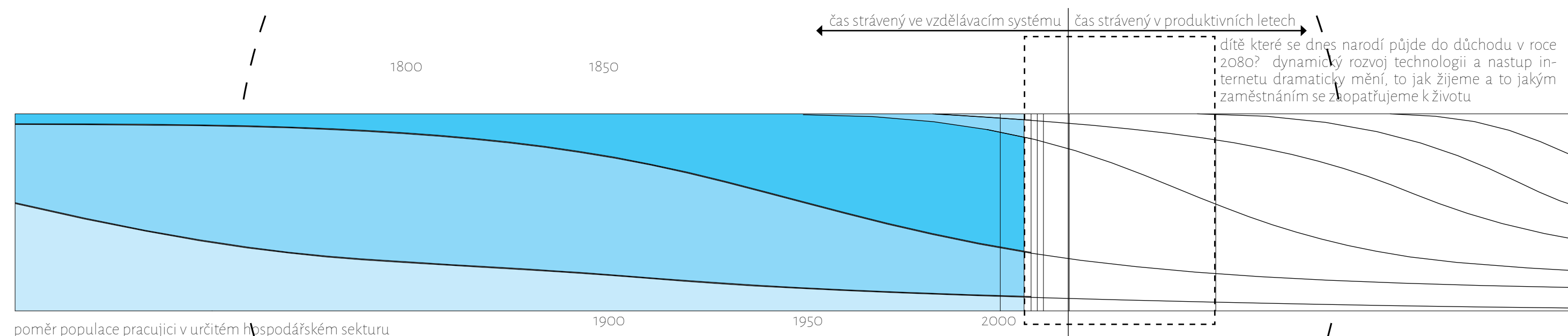

JAK BUDEME VZDĚLÁVAT TAK ABY NAŠE DĚTI NAŠLI SVÉ MÍSTO V EKONOMICKÉM PROSTŘEDÍ 21. STOLETÍ ?

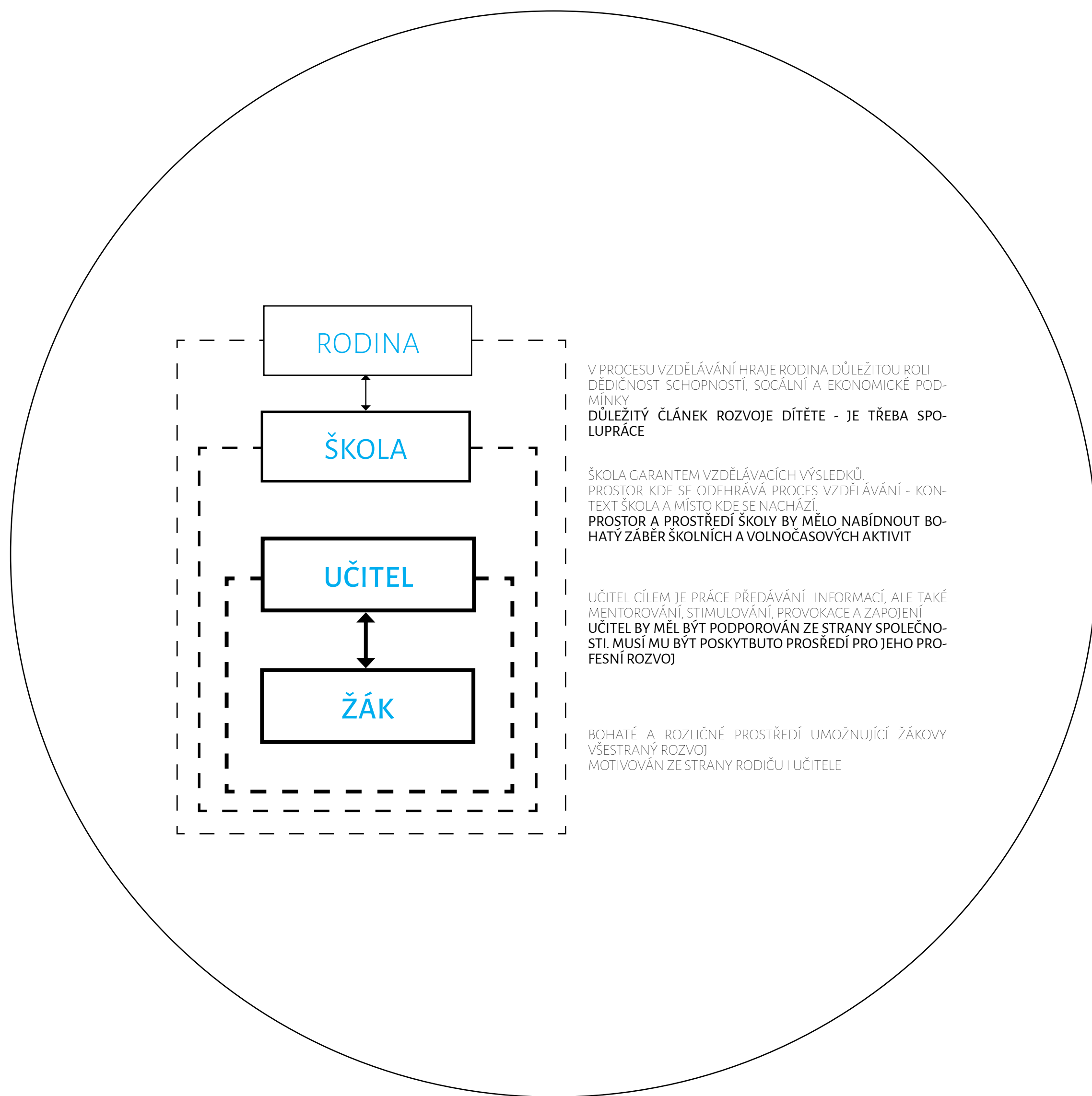

## VZTAHY V PROCESU VZDĚLÁVÁNÍ

VZTAHY MEZI JEDNOTLIVÝMI ÚČASTNÍKY VZDĚLÁVACÍHO PROCESU JSOU URČUJÍCÍM PARAMETREM PRO VÝSLEDKY CELÉHO SYSTÉMU

## UČITEL - ROLE V PROCESU VZDĚLÁVÁNÍ

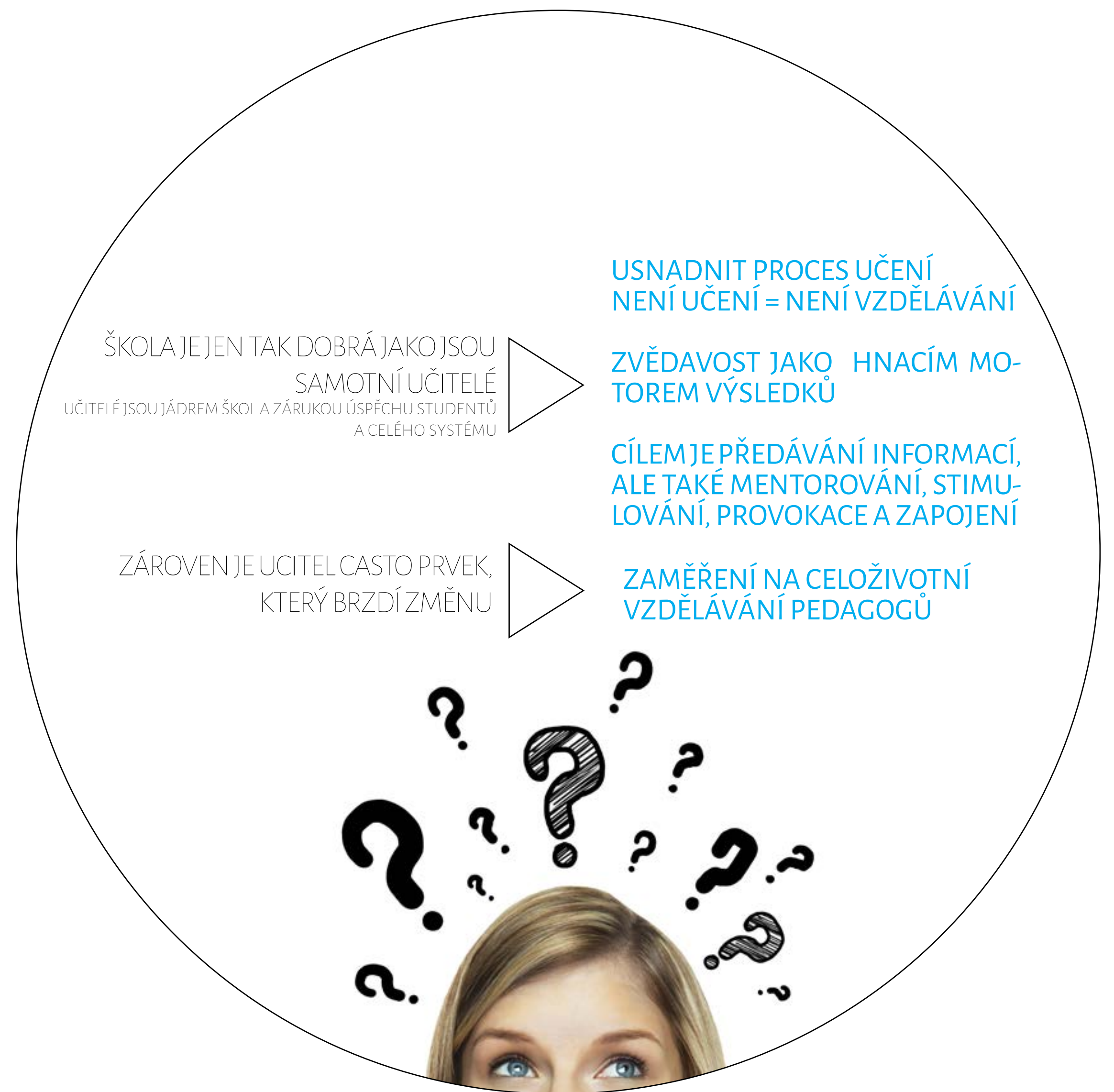

## DÍTĚ - ŽÁK - STUDENT

ADHD „Attention Deficit Hyperactivity Disorder“ PORUCHY UČENÍ  
PORUCHY CHOVÁNÍ

### PROSTŘEDÍ ŠKOLY - PREVENCE DELIKVENTNÍHO JEDNÁNÍ ŽÁKŮ

zadávání jednotlivých úkolů a důsledné sledování splnění – motivuje k další snaze, upevňuje sebevědomí, vede k sebekázi a uznání autority-vzoru

pravidelnost a režim dne – při úpravě poruch učení je obzvláště nutné dodržet čas určené činnosti, protože vytváříme podmíněný reflex v rámci připravenosti mozku na práci. Pomáhá vyššímu soustředění

střídání činností – po námaze mozku je nutno oddechnout hyperaktivitu organismu, jinak si dotyčný (najde jinou cestu, rušení ostatních ve třídě, komičání tělem nebo končetinami)

při poruchách a nižší schopnosti soustředit se na čtení nabízíme komiksy podle věkové úrovně nebo krátké příběhy, tištěné velkým písmem. Vycházejí i takovéto knihy pro dospělé

spolupráce s odborníkem – pomůže rozeznat překonané a skryté problémy, doporučí nejvhodnější postupy a je informován o nových metodách, například s využitím počítače



VZDĚLÁVAT PEDAGOGY TAK ABY SI VĚDĚLI RADY A DOKÁZALI INDIVIDUALIZOVAT VÝUKU

VYTVOŘENÍ BOHATÉHO A RŮZNORODÉHO PROSTŘEDÍ TAK ABY BYLO VYTVOŘENO BOHATÉ PROSTŘEDÍ POKUD MOŽNO PRO VŠECHNY



FRONTÁLNÍ **X** ALTERNATIVNÍ  
JEDNOTNÝ SYSTÉM - UVNITŘ DIFERENCIOVANÝ

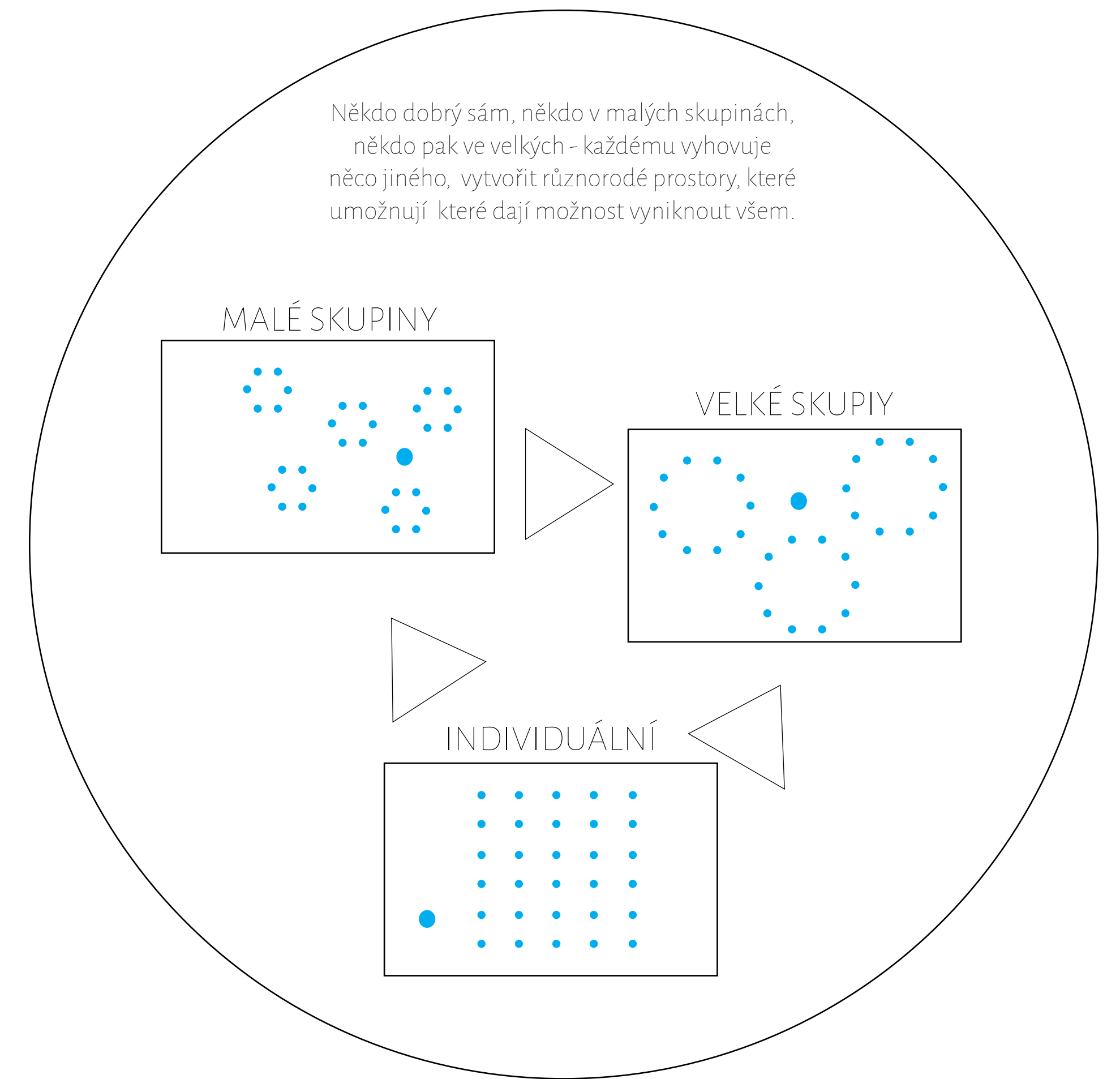

INDIVIDUÁLNÍ **X** SKUPINOVÉ  
VYUČOVÁNÍ

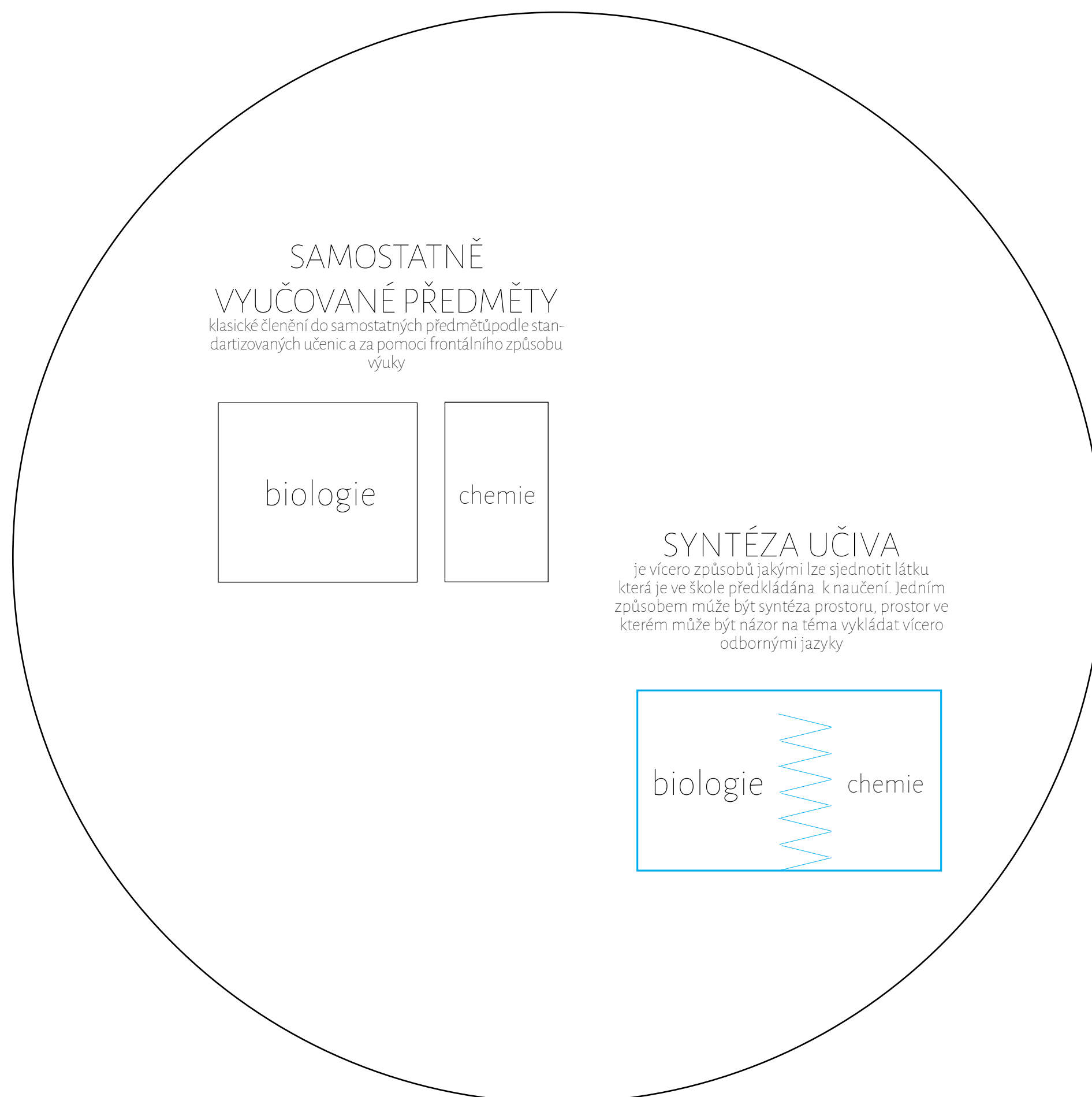

SAMOSTATNĚ **X** SYNTÉZA UČIVA

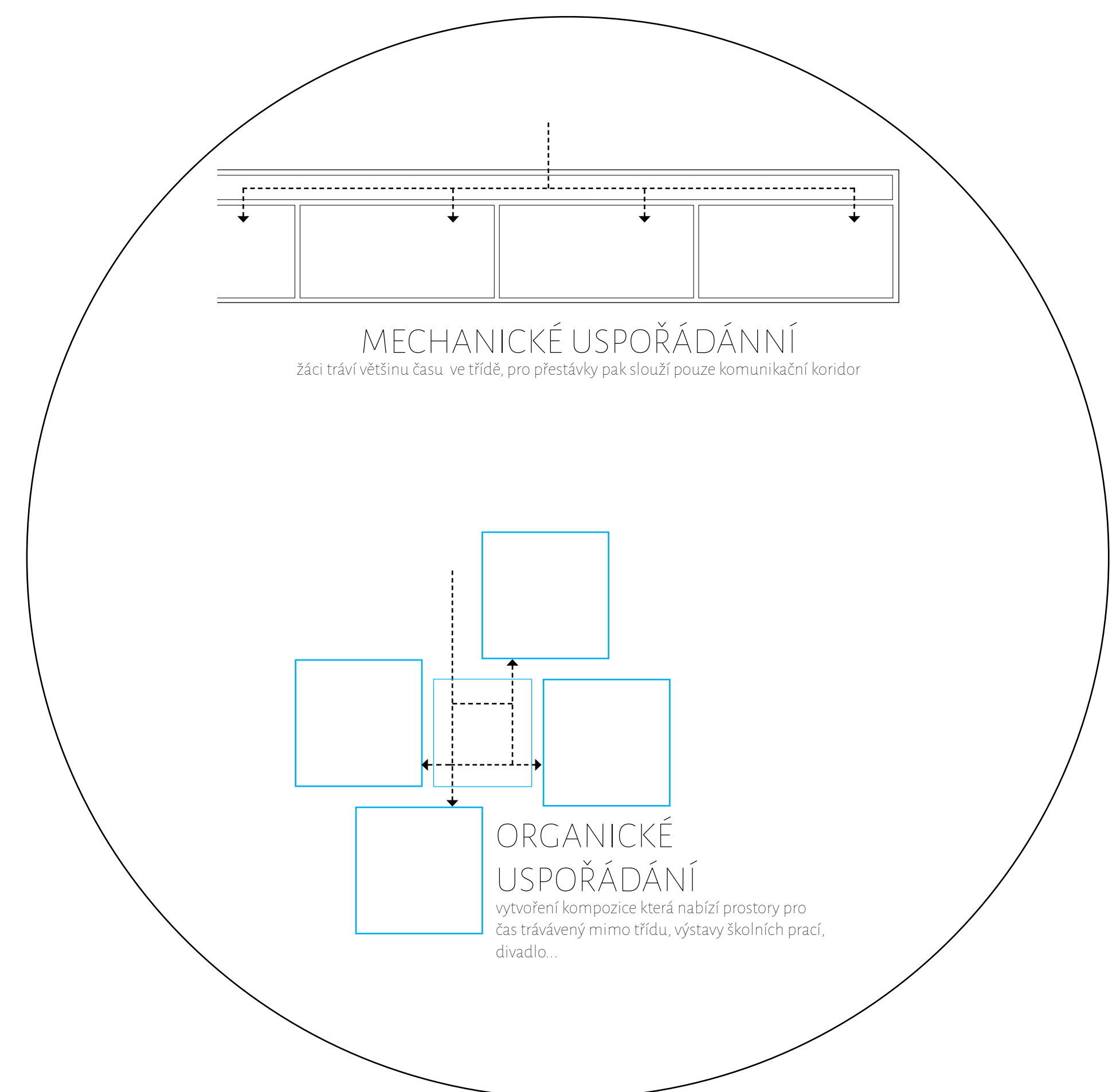

MECHANICKÉ **X** ORGANICKÉ USPOŘÁDÁNÍ

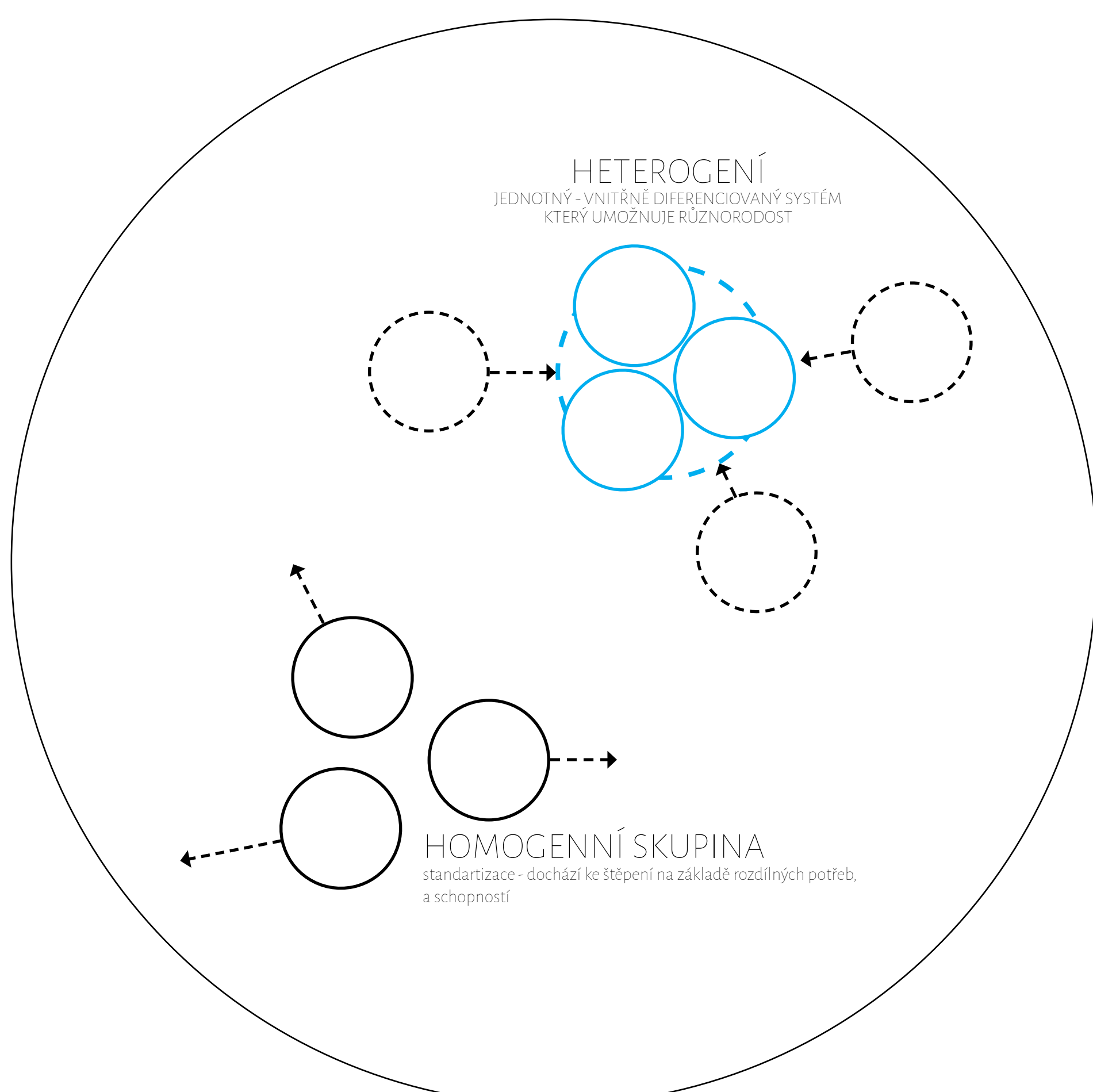

HOMOGENNÍ **X** HETEROGENNÍ

## DYNAMICKÁ

**KREATIVITA** je proces myšlení, který je schopný vytvářet originální myšlenky, které mají hodnotu - pohled na věc z různých úhlů, přemýšlení ne lineární ale využívající zkušenosti z různých lidských činností a způsobů vnímání - vizuální, zvukové, pohybové...

## ODLIŠNÁ

J. PCUILFORD V R.1967 VYTVOŘIL TZV. PROSTOROVÝ MODEL INTELI-GENCE.

**a) obsah myšlení** (šířka - 4 druhy), určitý druh informace, který může být: figurální - konkrétní materiál, jak jej vnímáme smysly (věci, které vidíme, slyšíme, cítíme...), velikost, barva, tvar...

**b) operace myšlení** (hloubka - 5 aspektů), která vede k výsledku v oblasti: poznávání - objevování nového, jeho pochopení

- paměti - uchování nově poznatého,

- divergentní produkce - rozbíhá se do různých směrů, hledá rozdílnosti, vymýšlí různé varianty řešení

- konvergentní produkce - sbíhá myšlení, nutno najít jedinou správnou odpověď výběrem z více alternativ

- hodnocení - rozhodnutí vzhledem k správnosti, vhodnosti, dobru,

**c) produkty** (výsledky) myšlení (výška - 6 produktů), kterým mohou být:

- jednotky, elementy - jednoduchá slova, čísla, obrázky

- třídy - vyléni z řady objektů ty, které mají něco společného

- relace - odhalit souvislosti, vztahy mezi několika prvky

- systémy - nacházet zákonitosti, které tvoří z prvků celek

- transformace - sch provádět s materiálem změny různého druhu

- implikace - nalezení závislosti, sch. prozřívá předvídat, intuit

## RŮZNORODÁ

HOWARD GARDNER - DEVĚT DIMENZÍ INTELI-GENCE:

**1. JAZYKOVÁ (LINGVISTICKÁ)** - srozumitelné a přesvědčivé vyjadřování, porozumění čtenému textu a mluvenému slovu

**2. LOGICKO-MATEMATICKÁ** - klasická IQ, řešení problémů, matem úloh

**3. PŘEDSTAVIVOST PROSTOROVÁ A PLOŠNÁ** - např. orientace na mapě, ukládání zavazadel do kufru automobilu

**4. POHYBOVÁ (TĚLESNĚ-KINESTETICKÁ)** - talent v oblasti tance, sportu, pohybu, obecně ale i manuální zručnost (modelování)

**5. HUDEBNÍ** - schopnost vnímat hudbu, komponování, improvizace

**6. INTRAPERSONÁLNÍ** = i. osobnostního rozvoje: sch. vnímat, pohotově registrovat a ovládat své vlastní emoce, schopnost seberegulace, selfkoncept (= sebezpoznaní + sebehodnocení + seberozvoj)

**7. INTERPERSONÁLNÍ** - i. pro mezilidské vztahy, schopnost vyjednávat, porozumět chování jiných lidí

**8. EKOLOGICKÁ, PŘÍRODNÍ** - vztah k přírodě, ekologické citění

**9. SPIRITUÁLNÍ** - pochopení tzv. transempirické dimenze osobnost

## LIDSKÉ SCHOPNOSTI - INTELIGENCE

Inteligenci chápeme jako obecnou schopnost, která umožňuje správně myslet, reagovat, řešit problémy. V učitelské praxi si je třeba uvědomit, že inteligence je možno do určité míry rozvíjet a neměli bychom ji chápat jako obecný stabilní faktor, který nelze měnit.

## KOGNITIVNÍ FUNKCE

systém je ucelenou strukturou, jednotlivé funkce na sebe navazují, jsou vzájemně propojeny a jedna bez druhé nemohou samostatně fungovat. Přesto lze jednotlivé funkce vzájemně rozlišit, jejich dělení však není vždy zcela jednoznačné. Rozlišujeme tyto kognitivní funkce:

**KOGNITIVNÍ TRÉNINK** je aktivita, která se zaměřuje na paměť a poznávací funkce. Snaží se rozvíjet pozornost, verbální fluenci, časoprostorovou orientaci, úsudky, selektivní práci s informacemi. Kognitivní trénink je vždy veden lektorem, programy mohou být skupinové i individuální, často bývají doplněny o motivační trénink nebo např. návod pro zdravý životní styl.

**MENTÁLNÍ HRV** zábavnou formou posilují paměť, zlepšují funkce mozku, zvyšují jeho výkonnost a rychlost. Výsledky se dostávají v poměrně krátké době, již např. za několik týdnů lze zaznamenat zlepšení krátkodobé i dlouhodobé paměti.

**MULTITASKING** je cvičení mozku metodou střídání činností, mozek se stimuluje přeskakováním z jedné činnosti na druhou, přičemž se neunaví a přitom jsou stimulovány různé jeho oblasti. Je žádoucí tuto techniku využívat co nejčastěji, potom jsou výsledky efektivnější.

## PAMĚŤ A KONCENTACE + RYCHLOST ZPRACOVÁNÍ INFORMACÍ + EXEKUTIVNÍ FUNKCE - EMOCIONÁLNÍ SEBEREGULACE + ŘEČ, SCHOPNOST VYJADŘOVÁNÍ A POROZUMĚNÍ

**Hledání slov** je vhodné pro jemnou stimulaci mozkové aktivity. Kromě slovních puzzlů lze doporučit křížovky, anagramy, sudoku a podobné hry. Je překvapivé, že i touto nenásilnou formou dochází k rychlému zlepšení kognitivních funkcí, a až 10 a to není třeba se mu věnovat nijak často nebo dlouho - úplně postačí 10 minut denně.

**Učení** se novým věcem nemusí přímo znamenat náročné studium, postačí jednoduchým způsobem vyhledávat nové informace na různých webových stránkách, používat encyklopedie, např. Wikipedie. Ideo to nalézt si individuálně přijatelnou formu, což může být pro někoho internet nebo třeba odborné časopisy, případně sledování vzdělávacích programů.

**Meditace** je důležitá pro odpočinek, regeneraci a také uložení nových informací. Proto je důležité kromě tréninku nechat mozek také efektivně odpočívat. Jednou z možností je meditace nebo nějaká forma naprostého odpočinku a klidu alespoň deset minut každý den.

**Kreativní aktivity** jsou dost širokým rámcem, může se jednat o kreslení, malování, ruční práce, kreativní psaní nebo cokoliv jiného. Aktivit je na výběr bezpočet a každý si může najít činnost, která ho bude bavit. Je prokázáno, že lidé, kteří se některé z podobných aktivit pravidelně věnují, mají všeobecně lepší kognitivní funkce.

**Drobné tréninkové aktivity** spočívají ve vyhledávání možností, jak si mozek prověřit každý den. Snažit se zapamatovat si novou informaci, např. telefonní číslo, jména. Využívat příležitosti vyzkoušet si své kognitivní funkce. Nalézt kvízy v každodenních činnostech.

## UMĚLECKÉ

### ZÁKLADNÍ UMĚLECKÁ ŠKOLA

Základní umělecká škola (zkráceně ZUŠ) je druh školy, ZUŠ poskytl základní vzdělání v uměleckých oborech - hudebním, výtvarném, tanečním a literárně-dramatickém. Organizují přípravné studium pro žáky od 5 let, základní studium I. stupně (7 roků) a II. stupně (4 roky).



## TĚLESNÉ

### SPORTOVNÍ ODDÍLY - SOKOL, SPORT

Antická idea kalokagathie neboli harmonického pěstování těla a ducha, rozvinutá dr. Miroslavem Tyršem a jeho následovníky, dala základ společenskému hnutí, které se hrálo významnou roli v sebevědomění národa, při vzniku a dalších osudech československého a později českého státu.

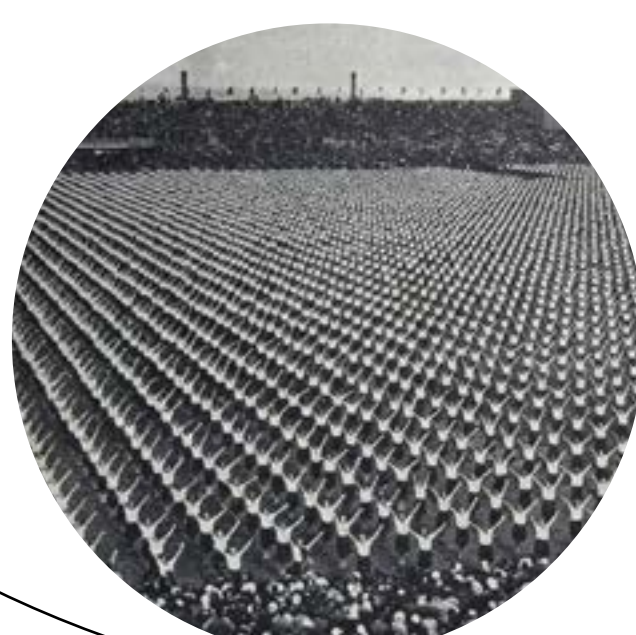

## HUMANITNÍ

### SKAUT, CÍRKEVNÍ ORGANIZACE

Posláním hnutí je podporovat rozvoj osobnosti dětí a mladých lidí, jejich duchovních, mravních, intelektuálních, sociálních a tělesných schopností. Cílem je připravenost jedince plnit povinnosti k sobě samým, bližním, vlasti, přírodě a celému lidskému společenství.



## MIMOŠKOLNÍ AKTIVITY NAD RÁMEC POVINÉ ŠKOLNÍ DOCHÁZKY

Za volný čas je považován čas, v němž jedinec svobodně na základě svých zájmů, nálad a pocitů, volí svou činnost. V žádném dalším životním období není jedinec schopen zajímat se o tak široké spektrum zájmových aktivit jako v dětství a dospívání. Dospělí jdou spíše cestou zúžení okruhu zájmů a prohlubování určitého druhu zájmu a činnosti.

Současný vývoj volnočasových aktivit dětí a mládeže není příliš pozitivní. Prohlubuje se spíše pasivita, konzumnost a nenáročnost aktivit. Snižuje se frekvence aktivit. Pouze jedna aktivita má každodenní frekvenci. Jedná se o sledování televize. Mezi týdenní aktivity patří poslech hudby, četba časopisů, schůzky s přáteli a nicnedělání. Měsíční frekvenci většinou mají návštěvy restaurací a kaváren, aktivní sportování, návštěva diskoték, kina, večírky, turistika, studium a mimoškolní vzdělávání.

Závažným se jeví mizení podílu volného času, který mládež věnuje vzdělávání. Tento trend může mít celospolečenský a ekonomický dopad, protože moderní civilizační procesy charakterizuje provázanost ekonomiky, vzdělanosti, vědy a kultury.

POHLEDY  
A 1:200



A 1:200



B 1:200

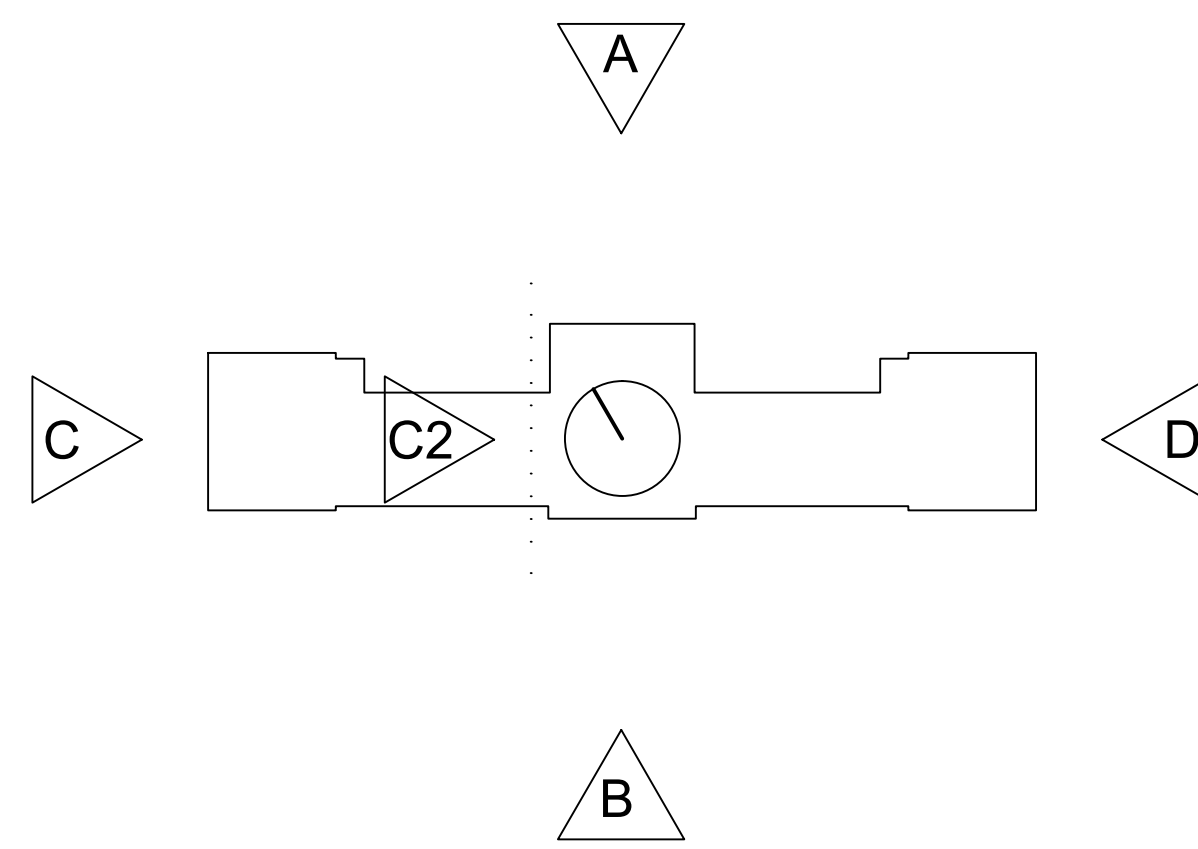
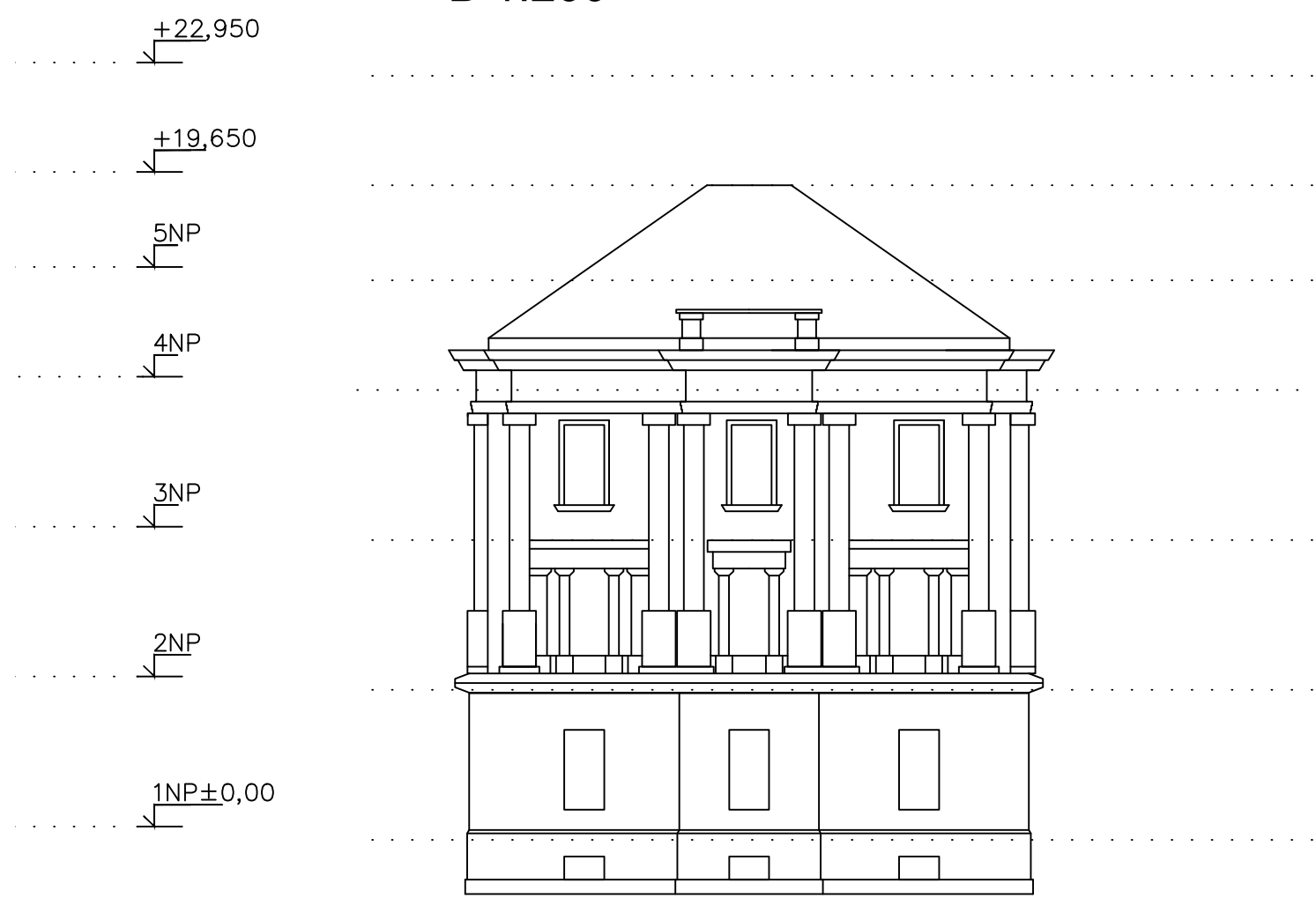

D 1:200

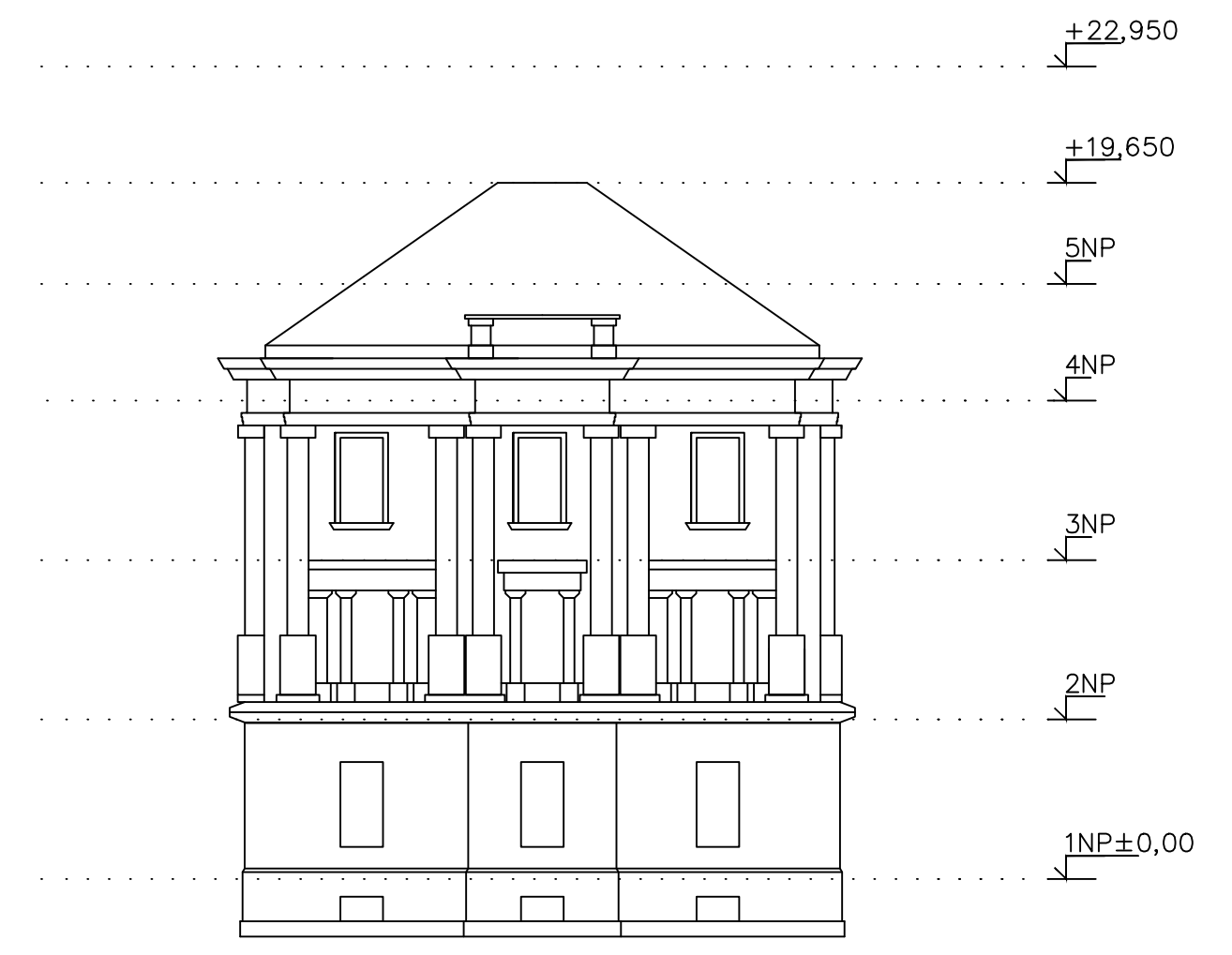

ŘEZY

ŘEZ A-A  
M 1:200



ŘEZ C-C  
M 1:200

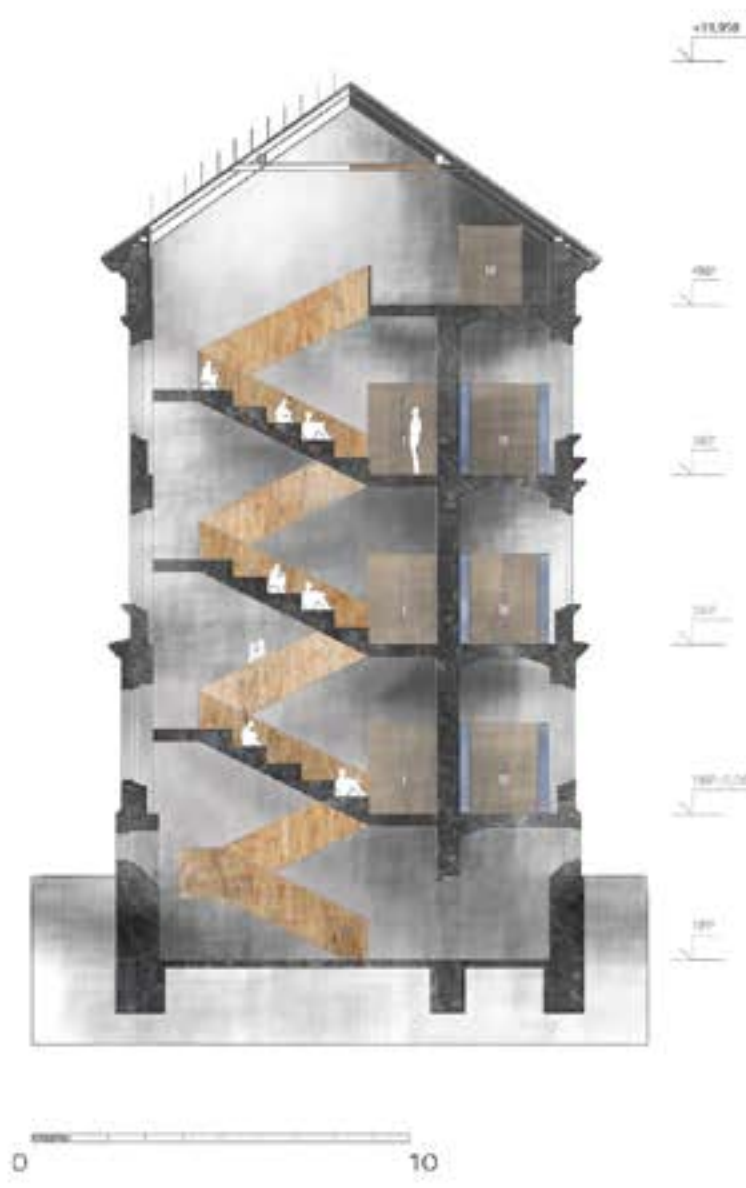

ŘEZ B-B  
M 1:200



PŮDORYS  
M 1:400

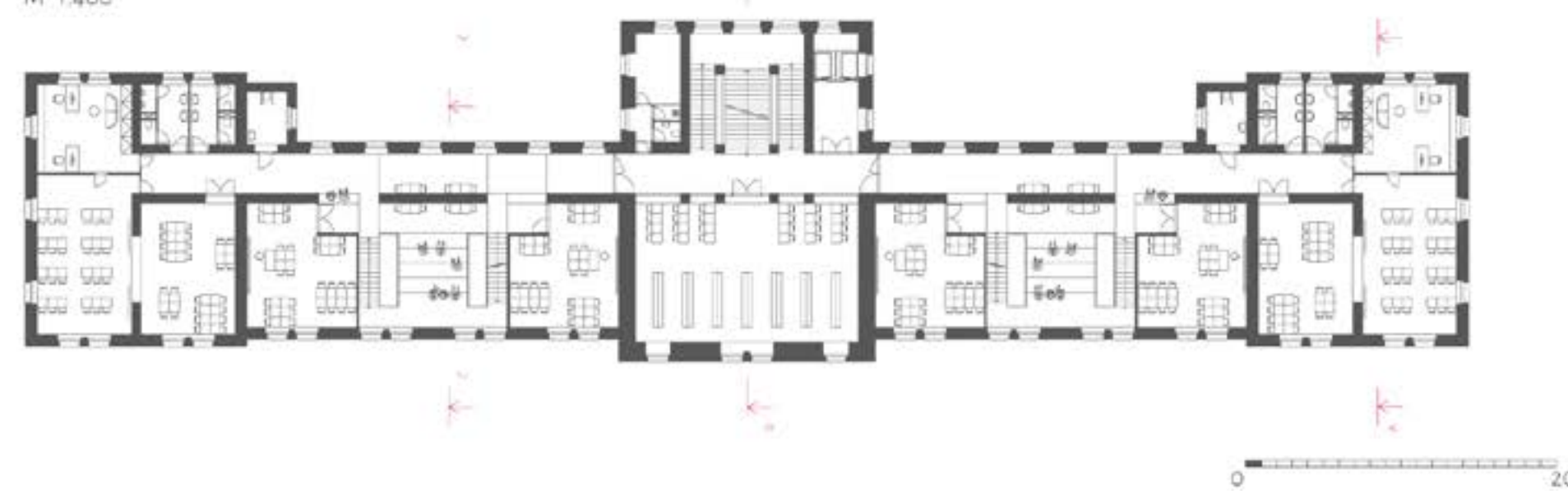

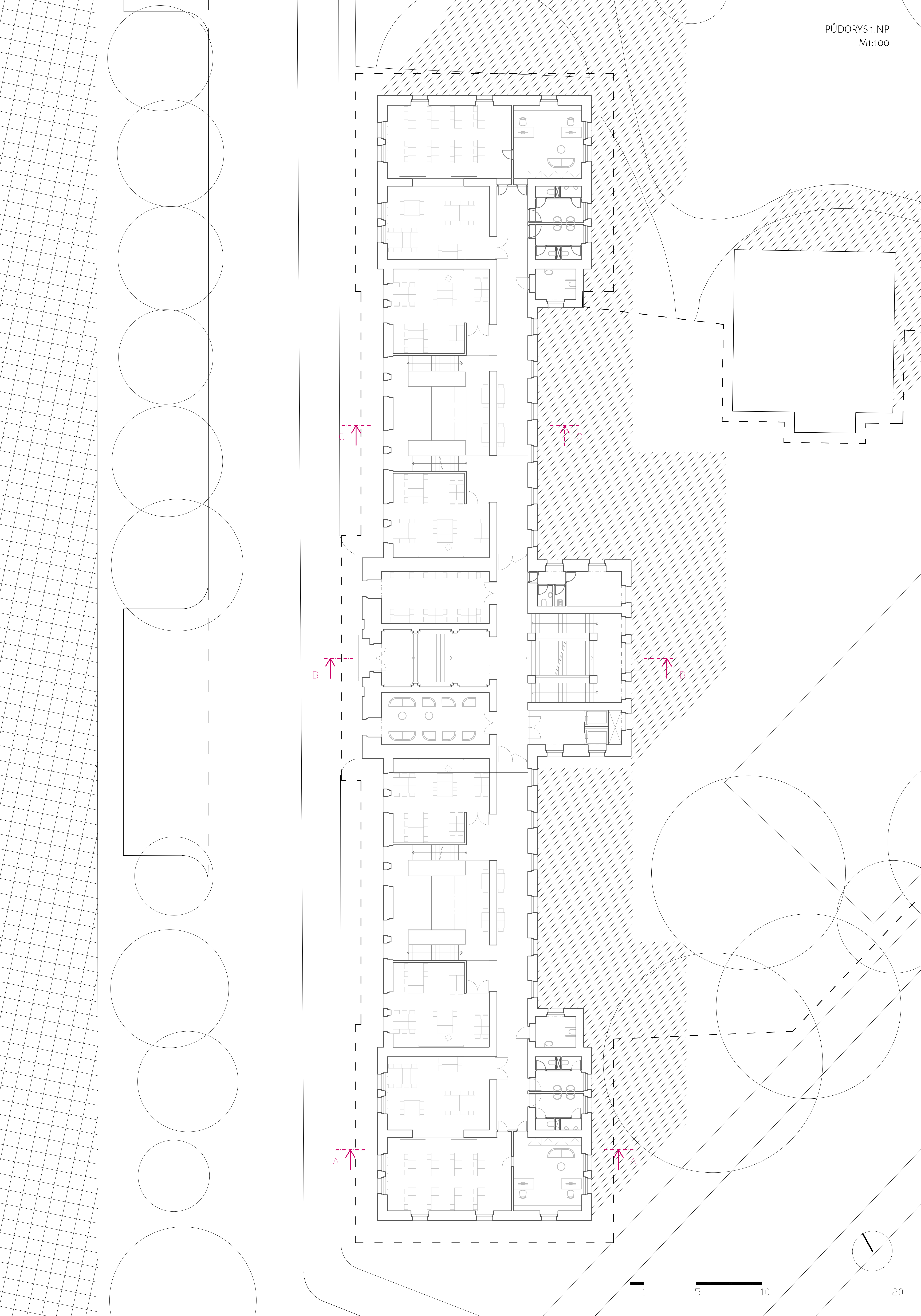

C

C

B

B

A

A

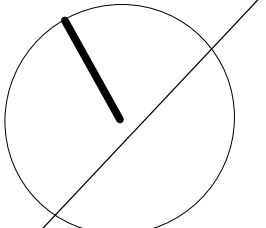

PŮDORYS 1.NP

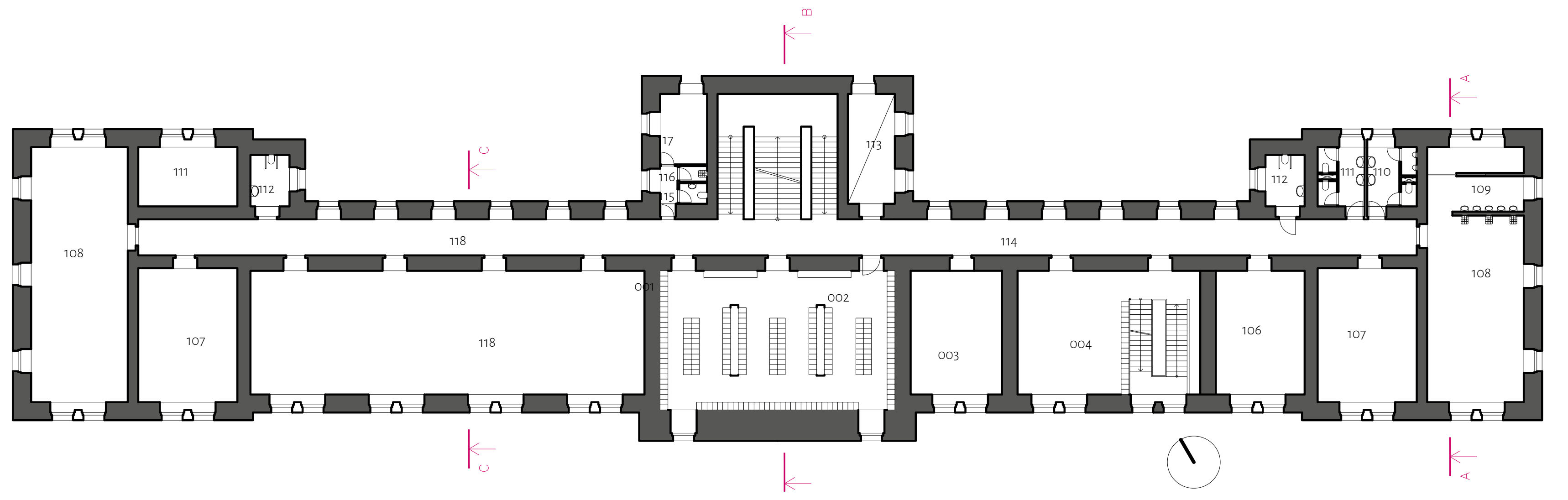
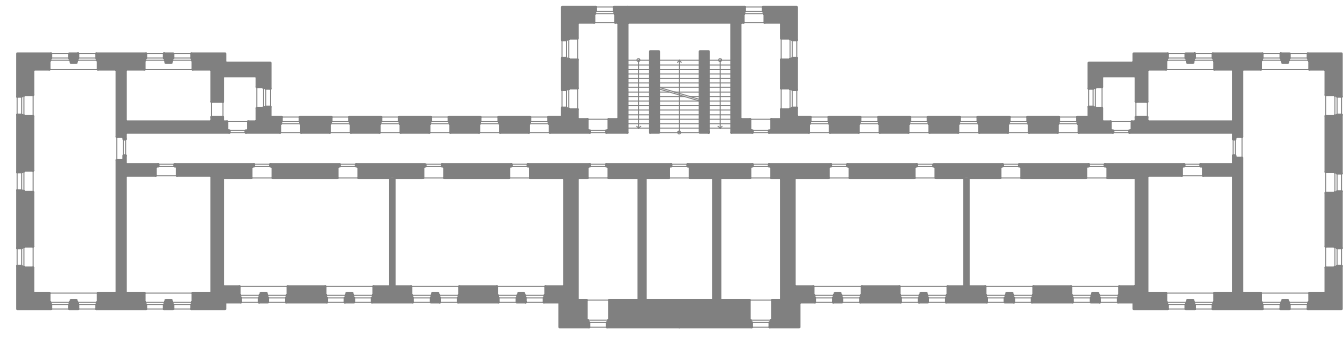

PŮDORYS 1.NP

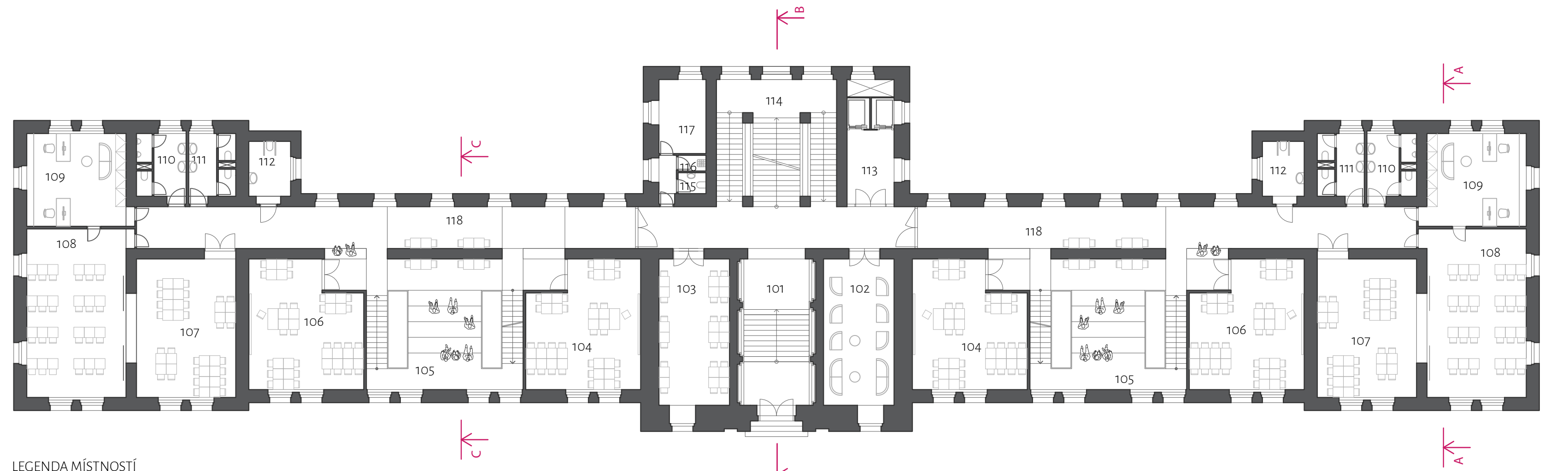
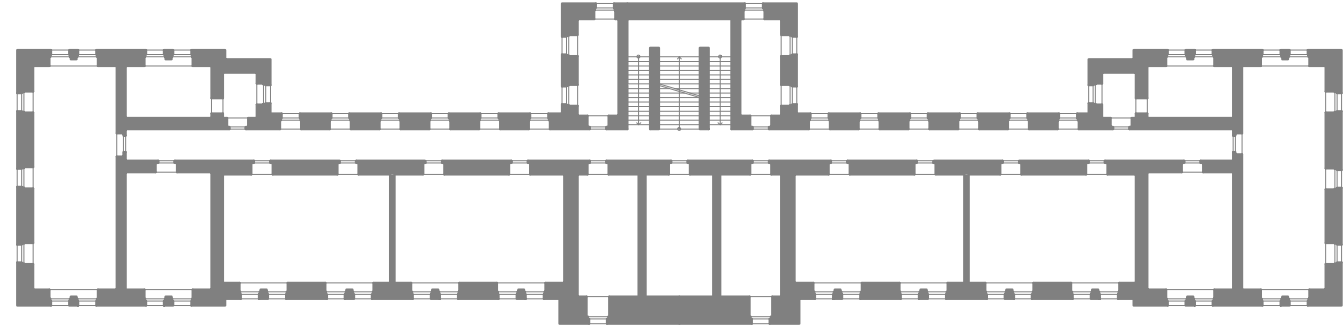

LEGENDA MÍSTNOSTÍ

101	VSTUPNÍ HALA			109	SPECIALIZOVANÝ KABINET	2x	2 učitelé
102	MÍSTNOST PRO VEŘEJNOST			110	TOALETY MUŽI		
103	MULTIFUNKČNÍ MÍSTNOST/KLUBOVNA			111	TOALETY ŽENY		
104	KMENOVÁ UČEBNA	2x	26 žáků	112	TOALETA HANDICAP		
105	SPOLEČENSKÝ PROSTOR			113	VÝTAHY		
106	KMENOVÁ UČEBNA	2x	26 žáků	114	HLAVNÍ SCHODIŠTĚ		
107	KMENOVÁ UČEBNA	2x	24 žáků	115	TOALETA UČITELĚ		
108	SPECIALIZOVANÁ UČEBNA	2x	24 žáků	116	ÚKLIDOVÁ MÍSTNOST		

PŮDORYS 2.NP

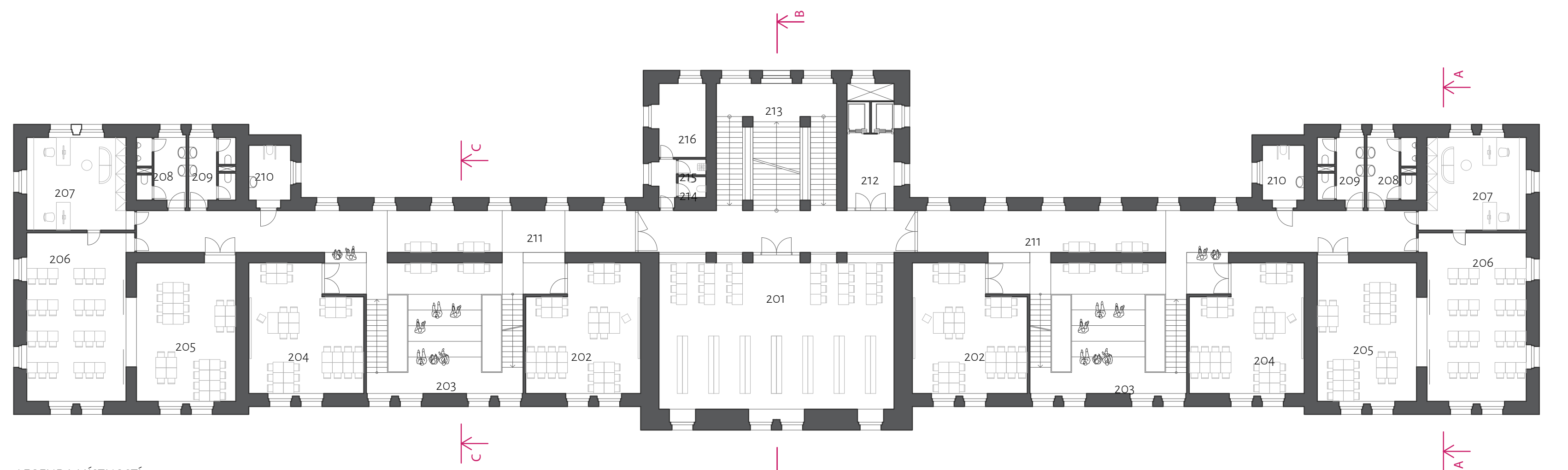
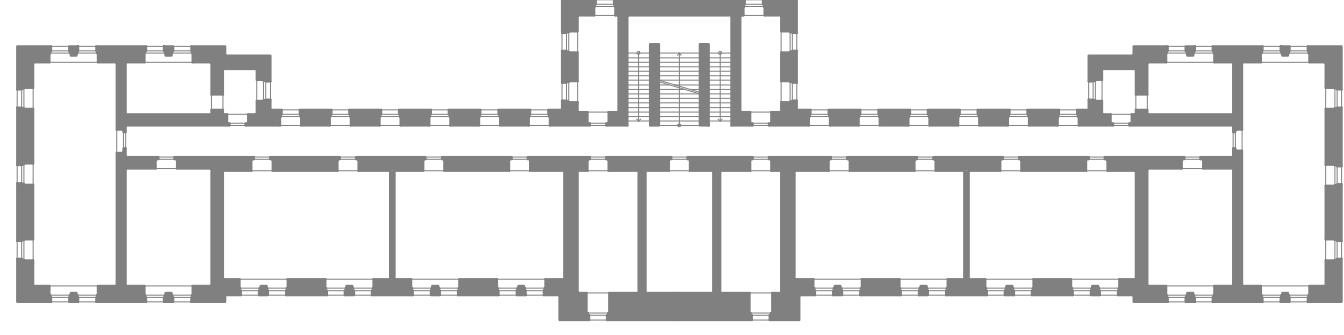

LEGENDA MÍSTNOSTÍ

201	KNIHOVNA/MEDIATÉKA			210	TOALETA HANDICAP		
202	KMENOVÁ UČEBNA	2x	26 žáků	211	CHODBA		
203	SPOLEČENSKÝ PROSTOR			212	VÝTAHY		
204	KMENOVÁ UČEBNA	2x	26 žáků	213	HLAVNÍ SCHODIŠTĚ		
205	KMENOVÁ UČEBNA	2x	24 žáků	214	TOALETA UČITELĚ		
206	SPECIALIZOVANÁ UČEBNA	2x	24 žáků	215	ÚKLIDOVÁ MÍSTNOST		
207	SPECIALIZOVANÝ KABINET	2x	2 učitelé	216	SKLAD		
208	TOALETY MUŽI						
209	TOALETY ŽENY						

PŮDORYS 3.NP

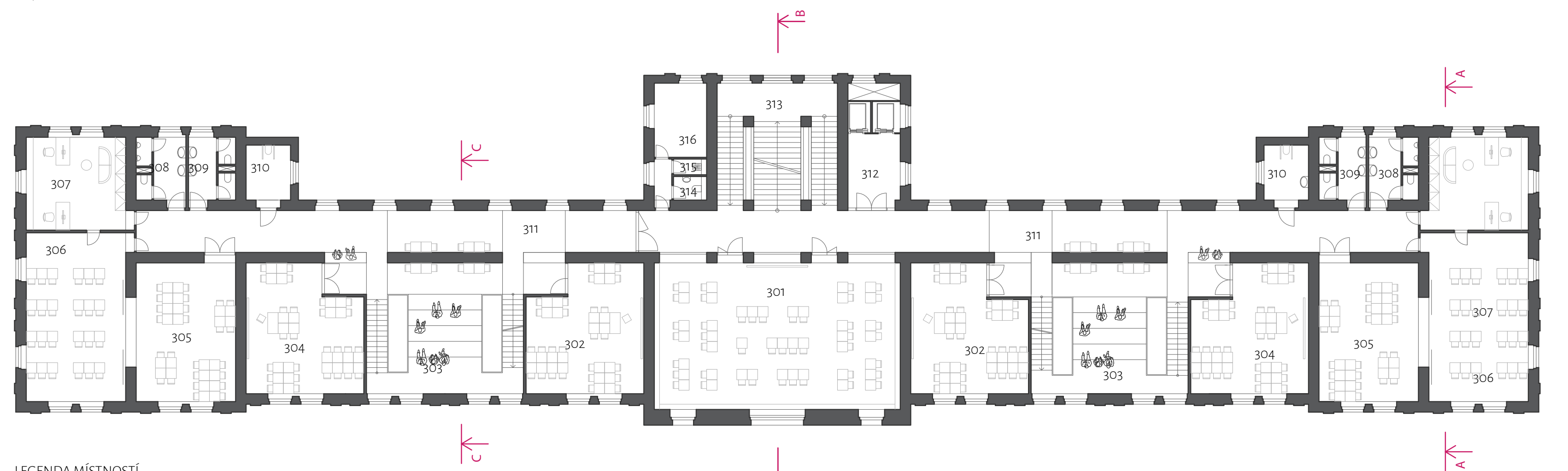
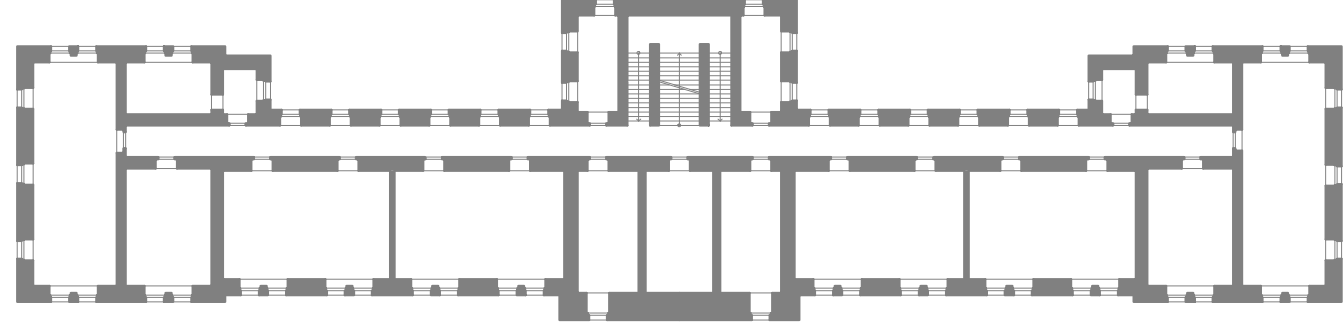

LEGENDA MÍSTNOSTÍ

301	AUDITORIUM			309	TOALETY ŽENY		
302	KMENOVÁ UČEBNA	2x	26 žáků	310	TOALETA HANDICAP		
303	SPOLEČENSKÝ PROSTOR			311	CHODBA		
304	KMENOVÁ UČEBNA	2x	26 žáků	312	VÝTAHY		
305	KMENOVÁ UČEBNA	2x	24 žáků	313	HLAVNÍ SCHODIŠTĚ		
306	SPECIALIZOVANÁ UČEBNA	2x	24 žáků	314	TOALETA UČITELĚ		
307	SPECIALIZOVANÝ KABINET	2x	2 učitelé	315	ÚKLIDOVÁ MÍSTNOST		
308	TOALETY MUŽI			316	SKLAD		

PŮDORYS 4.NP

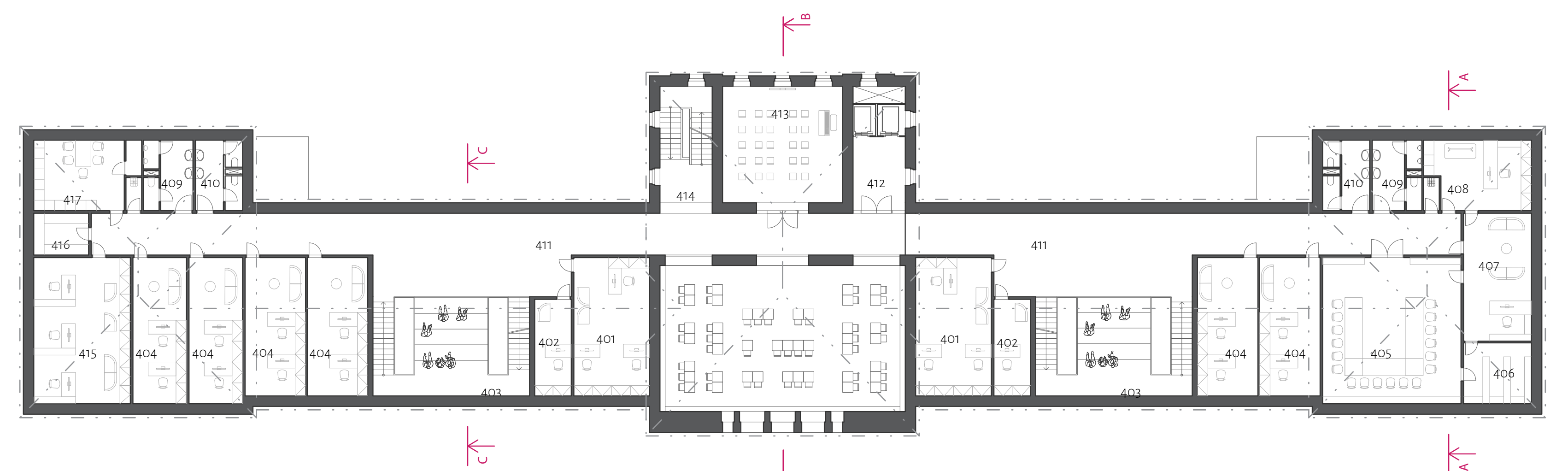

LEGENDA MÍSTNOSTÍ

401	KABINET	2x	3 učitelé	409	TOALETY MUŽI		
402	KABINET	2x	1 učitel	410	TOALETY ŽENY		
403	SPOLEČENSKÝ PROSTOR			411	CHODBA		
404	KABINET	6x	2 učitelé	412	VÝTAHY		
405	SBOROVNA			413	ŠKOLNÍ KAPLE		
406	ARCHIV			414	TOALETA UČITELĚ		
407	ŘEDITELNA			415	KABINET	1x	3 učitelé
408	SEKRETARIÁT			416	SKLAD		

