

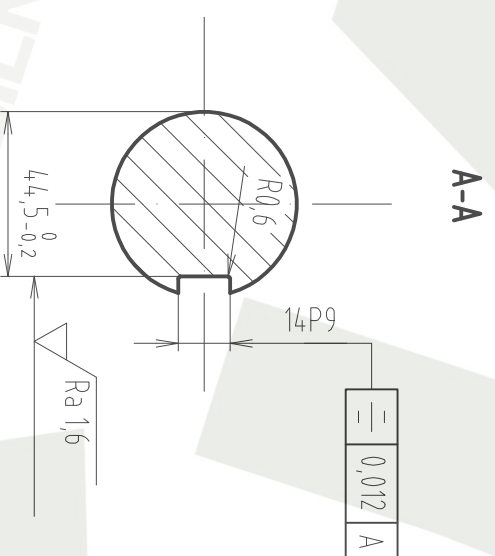

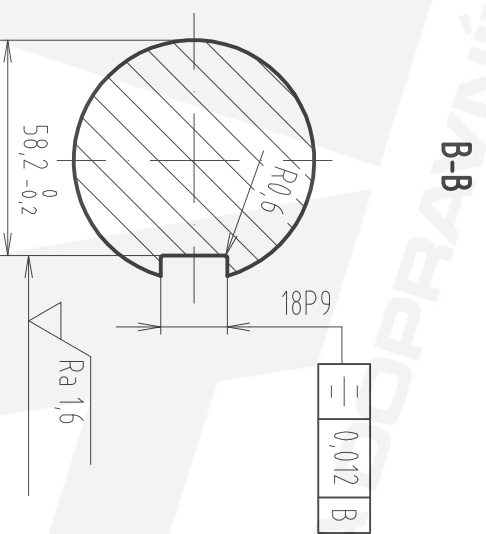

VYSOKÉ  
UCENÍ  
TECHNICKÉ  
V BRNĚ

FAKULTA  
STROJNÍH  
INŽENÝRSTVÍ

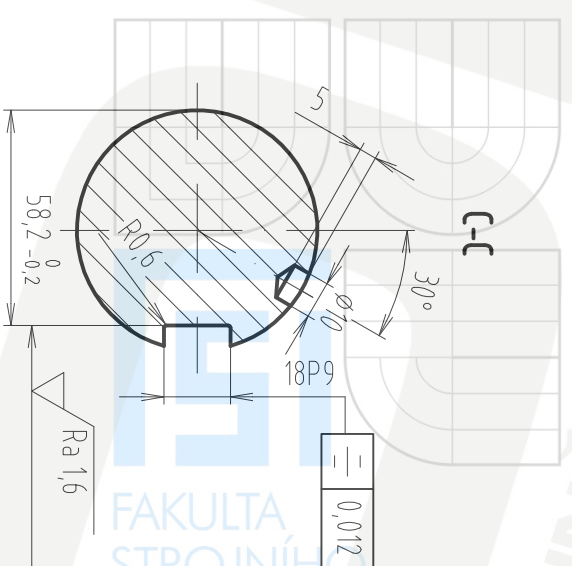
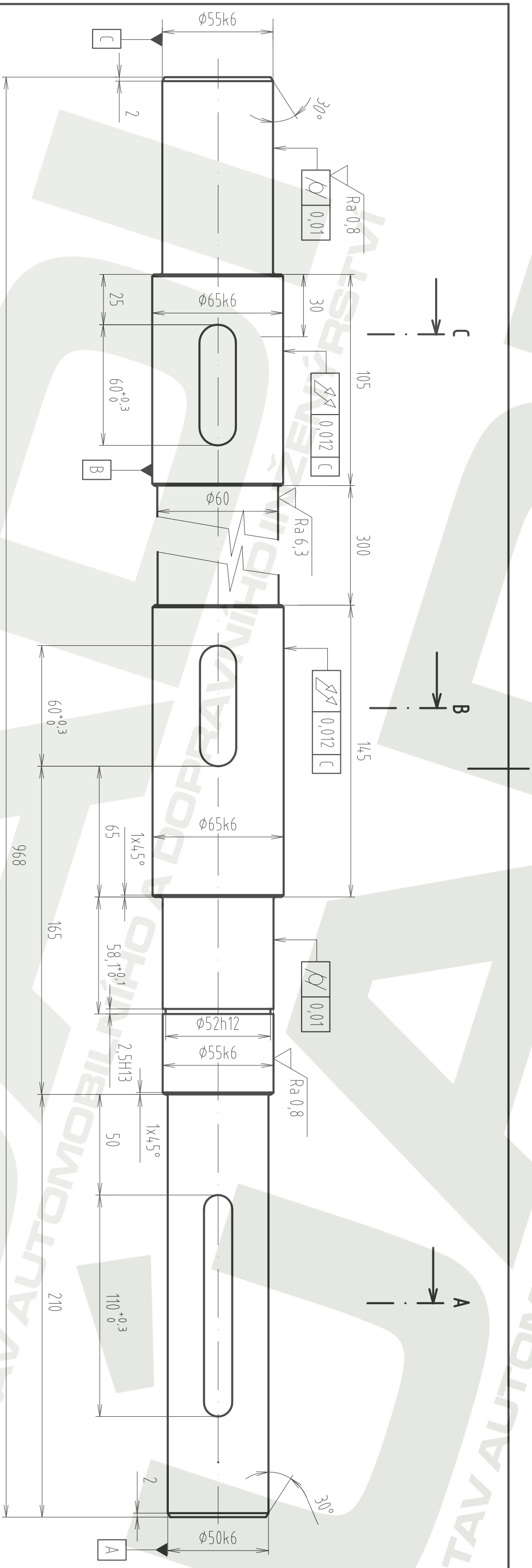

Struktura povrchu	Ra 3,2	Měřítko	1:2	Přesnost	ISO 2768-mK	Materiál	11600
	( $\sqrt{\quad}$ )				Tolerování		ISO 8015
Datum vydání	23.5.2008	Druh dokumentu	VÝROBNÍ VÝKRES	Promítání	$\sqrt{\quad}$	Hmotnost	18 kg
Kreslil	ROMAN PRACHAŘ	Schválil		Název	HNACÍ HRÍDEL		
Ústav automobilního a dopravního inženýrství			Číslo dokumentu	3-3P/21-01			

Číslo polož.	Název - označení	Polotovary	Hmot.	J	Množ.
	Výkres - norma	Materiál			
1	Hřídel hnacího bubnu		18		1
	3-3P/21-01				
2	Hnací buben		72		2
	2-3P/21-02				
3	Nosná konstrukce		1200		1
	1-3P/21-03				
4	Násypka		80		1
	2-3P/21-04				
5	Napínací stanice		17		1
	2-3P/21-05				
6	Hnaný buben		72		1
	2-3P/21-06				
					1
					1
8	Elektropřevodovka		102		1
	Nord SK9032				
9	Horní válečková stolice		9,8		30
	Tranza CV-S 500/φ76/20°				
10	Dolní válečková stolice		6,1		12
	Tranza RB-S 500				
11	Dopravní pás		245		1
	Gumex EP 400/3 š.400 4+2AA				
12	Ložisková jednotka		3,3		2
	Matis UCP 211				
13	Stěrač pásu - vnější		10		1
	AB Tech SJ 15				
14	Stěrač pásu - vnitřní		8		1
	AB Tech MJ 12				
Datum vydání 23.5.2008		Druh dokumentu SEZNAM POLOŽEK	Název PÁSOVÝ DOPRAVNÍK		
Kreslil ROMAN PRACHAŘ		Schválil	Číslo dokumentu K-4-3P/21-00		
Ústav automobilního a dopravního inženýrství			List 1/2		

Číslo polož.	Název - označení	Polotovary	Hmot.	J	Množ.
	Výkres - norma	Materiál			
15	Šroub M16x35				8
	ISO 4017- 8.8				
16	Šroub M20x40				30
	ISO 4017- 8.8				
17	Šroub M12x30				168
	ISO 4017- 8.8				
18	Šroub M16x40				4
	ISO 4017- 8.8				
19	Podložka 16				8
	ČSN 02 1740.11				
20	Podložka 20				30
	ČSN 02 1740.11				
21	Podložka 12				168
	ČSN 02 1740.11				
22	Podložka 16				4
	ČSN 02 1740.11				
23	Matice M16x1,5 ISO 4033				8
	ČSN 02 2930				
24	Matice M20x1,5 ISO 4033				30
	ČSN 02 2930				
25	Matice M12x1,5 ISO 4033				168
	ČSN 02 2930				
26	Matice M16x1,5 ISO 4033				4
	ČSN 02 2930				

Datum vydání 23.5.2008	Druh dokumentu SEZNAM POLOŽEK	Název PÁSOVÝ DOPRAVNÍK
Kreslil ROMAN PRACHAŘ	Schválil	Číslo dokumentu K-4-3P/21-00
Ústav automobilního a dopravního inženýrství		List 2/2