

Design audio rekordéru pro nevidomé a slabozraké

R1•a

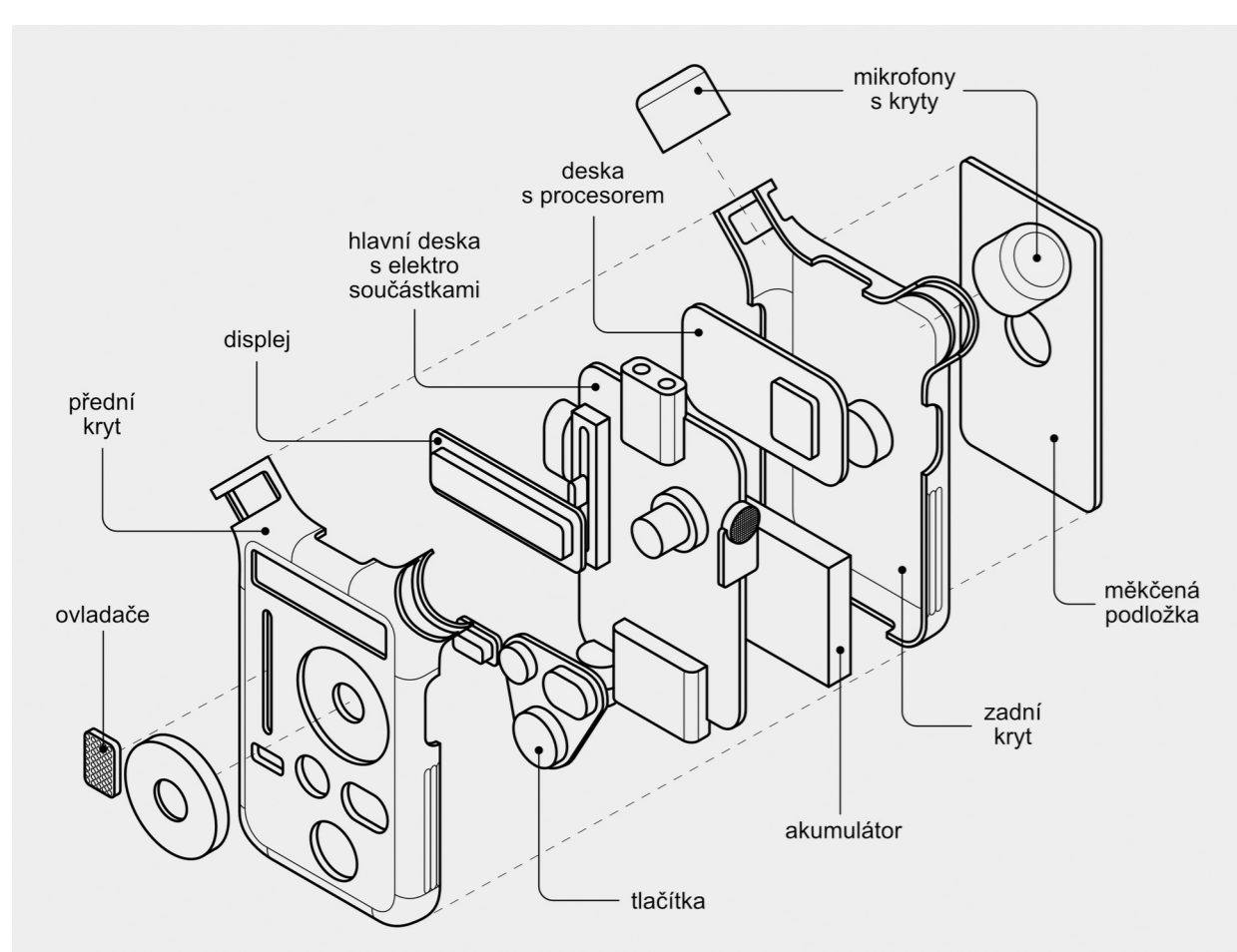
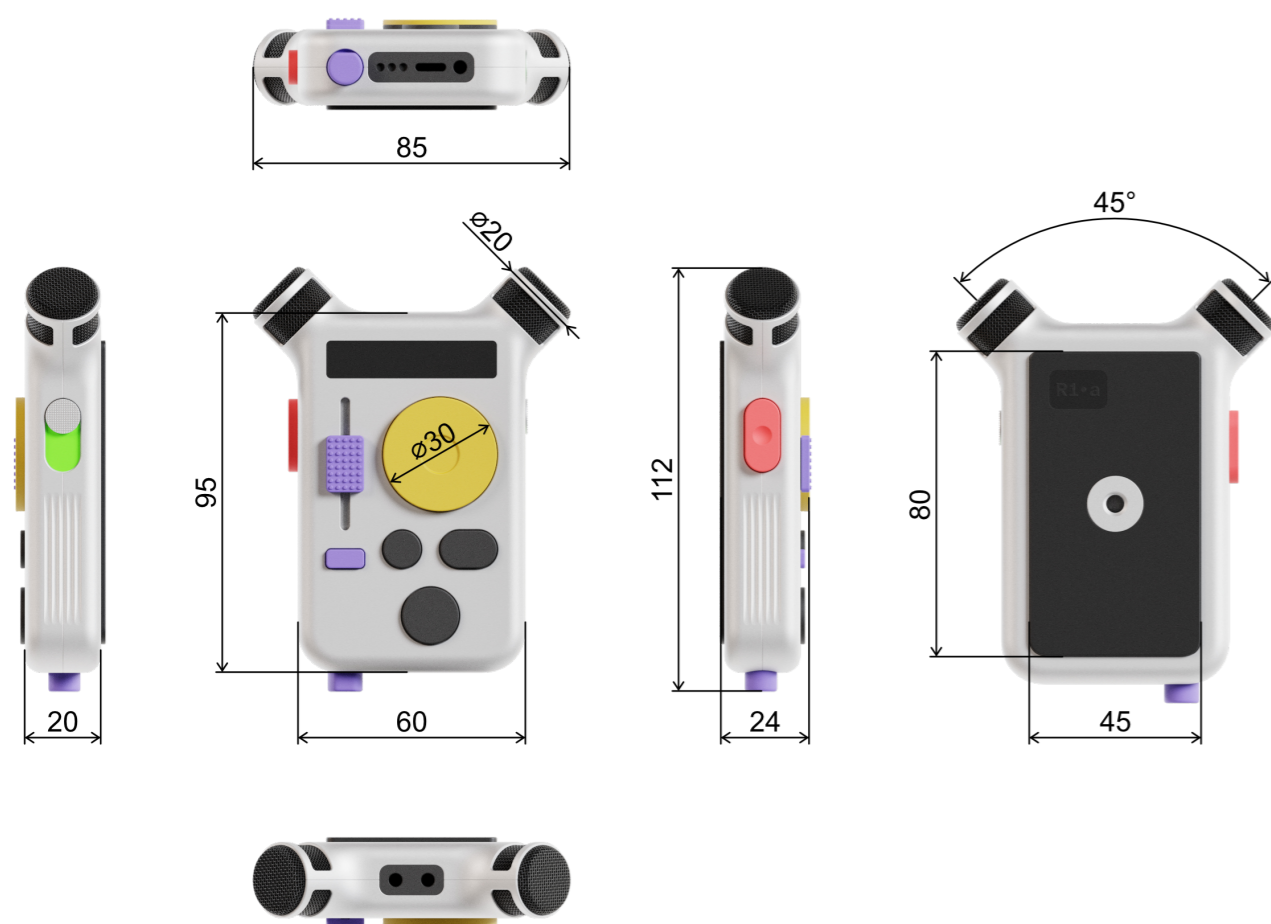

Design audio rekordéru, který se snaží zaujmout rozdílný postoj k současnému přístupu navrhování pro minoritní skupiny. Po rešerši se hlavním tématem této práce se stala přístupnost. Ta je v tomto případě dosažena úpravou uživatelského rozhraní, především ovladačů a sdělovačů. Formou a funkcemi se zařízení snaží uživatele podnítit k tvorbě a tím přispět k větší inkluzi a zapojení do společnosti.

Lidská potřeba zaznamenávat informace vychází z touhy uchovat znalosti, vzpomínky a identitu. Audiozáznamy v tomto směru hrají jedinečnou roli, umožňují nejen zaznamenání obsahu, ale i vyjádření emocí, tónu a atmosféry. Díky tomu jsou důležitým nástrojem pro osobní i kulturní vyjádření, a to obzvláště pro lidi se zrakovým postižením, pro něž sluch představuje hlavní smysl vnímání světa.